



GASKI

GAZİANTEP SU VE KANALİZASYON İDARESİ

OnSuz olmaz

PERFORMANS PROGRAMI

2017

T.C.
GAZİANTEP BÜYÜKŞEHİR BELEDİYESİ
SU VE KANALİZASYON İDARESİ
GENEL MÜDÜRLÜĞÜ
2017 PERFORMANS PROGRAMI





“Vatanını en çok seven,
Görevini en iyi yapandır.”

K. Atatürk



Değerli hemşehrilerim;

Yaratıcılığı ekonomik, sosyal, kültürel ve çevresel sürdürülebilir kalkınmanın stratejik bir faktörü olarak belirlemiş şehirler arasında uluslararası işbirliğini geliştirmeyi hedefleyen ve böylelikle UNESCO'nun kültürel çeşitlilik ideallerini destekleyen UNESCO Yaratıcı Şehirler Ağına mutfağıyla ünlü Gaziantep şehri dâhil oldu. UNESCO, 33 ülkeden 47 kenti "Yaratıcı Şehirler Ağına" aldı. Gaziantep, UNESCO'nun aldığı kararla, bu alanda Türkiye'nin öncü şehir olma özelliğini kazandı. Şu ana kadar UNESCO gastronomi listesine dünyadan sadece sekiz kent kabul edilmişti. Zengin mutfak kültürüyle Gaziantep, 9. kent olarak bu listeye eklendi.

Marka kent olan Gaziantep'in kent estetiği, yeşil alan ve rekreasyon alanları, refah içerisinde yaşanabilir, sağlıklı içme suyu ve kanalizasyon olanakları bulunan, rahat bir iç ulaşım, turizm ve ticaret açısından teşvik edici faaliyetlere sahip olması ve marka kent imajının devamlılığı hedefleri ile hareket etmekteyiz.

Yaşamımızın temel kaynağı olan su, özellikle son yıllardaki çevresel etmenler, küresel ısınma, doğal kaynaklarda azalma, kısıtlılık, kirlilik ve artan nüfus gibi olumsuz koşullar nedeniyle çok daha kritik bir önem taşımaya başlamıştır. Bu sebeple etkin, verimli ve sonuç odaklı bir sürdürülebilir su yönetimi, tüm dünyada olduğu gibi ülkemizde de giderek daha fazla önem kazanmaktadır.

GASKİ Genel Müdürlüğü, sürdürülebilir su yönetimi konusunda gerek su üretimi ve dağıtım, gerekse atıksu yönetiminde Türkiye'nin öncü kuruluşları arasında yer almaktadır. Su havzalarının korunması ve yönetimi, su kalitesinin korunması ve iyileştirilmesi, yağmursuyu ve kullanım sularının ayrıştırılması, geri kazanılması ve atık suların arıtılması konularında gerçekleştirilen yatırımlar, Gaziantep halkına daha kaliteli hizmet sunma imkanı sağlamaktadır.

GASKİ Genel Müdürlüğü, yaşam kaynağı olan suyu geleceğe taşıma hususunda, içinde yaşadığımız dünyaya ve Gaziantep halkına karşı sorumluluk içerisinde. GASKİ su ve kanalizasyon çalışmalarını sürdürülebilir bir politika anlayışı içinde ele almış, mahallî boyutta kalıcı çözümler üreterek, makro düzeyde planlama anlayışını benimsemiştir.

Gaziantep'in altyapı hizmetlerinde de örnek alınan bir konuma ulaşmış olması, altyapıya verdiğimiz önemin bir sonucudur. Bu güzel şehrin, bugünden geleceğe uzanan yaşam öyküsünde, bireyler nezdinde yaşanılmasından mutluluk duyulan izler bırakması en büyük hedefimiz. Gaziantep aşkıyla dolu yüreklerimiz, geleceğin Gaziantep'ine uzanan yolda, hizmet heyecanı ile çarpıyor.

Bu hedeflerimiz kapsamında hazırladığımız 2017 performans programı şeffaf, hesap verebilir bir görüş ile hazırlanmıştır. Program kapsamında hedeflerimize ulaşmamız için ihtiyaç duyacağımız kaynaklar açıkça yer almaktadır. Şeffaflık ve hesap verilebilirlik ilkelerine özen göstererek hazırladığımız 2017 Performans Programımızın kentimize hayırlı olmasını diler, GASKİ Genel Müdürlüğü'nün tüm yönetici ve çalışanlarına değerli katkıları ve özverili çalışmaları için teşekkür ediyorum.

Fatma ŞAHİN
Gaziantep Büyükşehir Belediye Başkanı



İnsanlığın ve hayatın en önemli kaynaklarından biri sudur. Günümüzde dünya nüfusunun yaklaşık üçte biri sağlıklı içme suyuna ulaşmakta zorluk çekerek hayatını devam ettirmektedir. Artan su ihtiyacını karşılama ve su kaynaklarının doğru kullanımı hususları dünyanın ortak gündemi haline almıştır. Bu gerçeğin farkında olan bizler de su kaynaklarını etkin ve verimli bir biçimde yönetmeye çalışıyoruz. 2015-2019 Yılı Stratejik Planımızda yer alan temel amaç ve hedefler bu planlamanın bir gerekliliği olarak tespit edilmiştir.

Kaliteli ve temiz içme suyunu sunma, su kaynaklarını en iyi şekilde koruma, kullanılmış suların doğaya faydalı dönüşümünü sağlama ve kurumsal gelişiminde modern yönetim anlayışını benimseyen kurum olma misyonu doğrultusunda, görevlerimizi başarılı bir şekilde yerine getirmeye aynı hızla devam edeceğiz.

Yenilenebilir enerji kullanımı ile elektrik enerjisi tüketim maliyetlerini azaltmayı hedefleyen kurumumuz güneş enerjisi santrallerinin devreye alınmasıyla sürdürülebilir çevreye ve ulusal enerji ihtiyacına katkıda bulunmayı planlamaktadır. 2017 performans programı kapsamında çalışmalarına başlayacak olan GASKİ, stratejik plan döneminin tamamlanmasına dek elektrik enerjisi maliyetlerini temiz enerji dönüşümüyle optimum seviyelere düşürmeyi hedeflemektedir.

Stratejik Planımızda yer alan amaç ve hedeflerimizin gerçekleştirilmesini sağlayacak faaliyet ve projelerimiz ve bunları gerçekleştirmek için belirlenen mali kaynak ihtiyacı, Performans Planımızı oluştururken Gaziantep'in Marka Kent statüsü ve bunun devamlılığı göz önünde bulundurulmuş, Genel Müdürlüğümüzün yönetim anlayışının temelini oluşturan mali saydamlık ve hesap verilebilirlik ilkesi üzerinde durulmuştur.

Yatırımlarımız ve hizmet kalitemiz ile kentimizde yaşam kalitesini yükseltmeye devam edeceğimizi, Kamu kaynaklarının etkin kullanımıyla kaliteli ve verimli kamu hizmetinin sunulmasının amaçlandığı GASKİ 2017 Performans Programı'nın hazırlanmasında emeği geçen tüm mesai arkadaşlarıma teşekkürlerimi sunar, çalışmalarımızın kurumumuza ve şehrimize hayırlı olmasını temenni ederim.

Hüseyin SÖNMEZLER
GASKİ Genel Müdürü



**GASKİ Genel Müdürlüğü 2017 Bütçe Yılı Performans Programı
Strateji Geliştirme Dairesi Başkanlığı Koordinatörlüğünde hazırlanmıştır.**

Elektronik örneğini www.gaski.gov.tr adresinde bulabilirsiniz.

Kasım 2016/GAZİANTEP

**GAZİANTEP SU VE KANALİZASYON İDARESİ
GENEL MÜDÜRLÜĞÜ
STRATEJİ GELİŞTİRME DAİRESİ BAŞKANLIĞI**

STRATEJİ GELİŞTİRME KURULU

HÜSEYİN SÖNMEZLER	GENEL MÜDÜR
SETTAR ÇANLIOĞLU	YÖNETİM KURULU ÜYESİ
SEYDİ MİHMALLİ	GENEL MÜDÜR YARDIMCISI
SAİT TORUN	GENEL MÜDÜR YARDIMCISI
MEHMET KARADAĞ	GENEL MÜDÜR YARDIMCISI
AYŞEGÜL DEMİRCİ	STRATEJİ GELİŞTİRME DAİRESİ BAŞKANI
PELİN TOPRAK	1.HUKUK MÜŞAVİRİ
AHMET ÖZTÜRK	ARITMA TESİSLERİ DAİRESİ BAŞKANI
AHMET İŞÇİOĞLU	SU TESİSLERİ DAİRESİ BAŞKANI
ALİ GÜLEÇ	ELEKTRİK MAK.VE MLZ.İKMAL D.BŞK
MUSTAFA YILMAZ	TİCARET İŞLERİ DAİRESİ BAŞKANI
DİLEK AKTAN	ETÜD VE PLAN DAİRESİ BAŞKANI
RIFAT KOCAOĞLU	ÇEVRE KORUMA VE KONTROL DAİRESİ BŞK.
KENAN GÜLSAN	KANALİZASYON DAİRESİ BAŞKANI
NESLİN AKİLE TEKİN	ABONE İŞLERİ DAİRESİ BAŞKANI
GAZANFER ASLAN	BİLGİ İŞLEM DAİRESİ BAŞKANI
SÜLEYMAN KASNEY	İNSAN KAYNAKLARI VE EĞİTİM DAİRESİ BŞK.

PROJE EKİBİ

ADNAN OĞUZ AY

DOĞAN KARABACAK

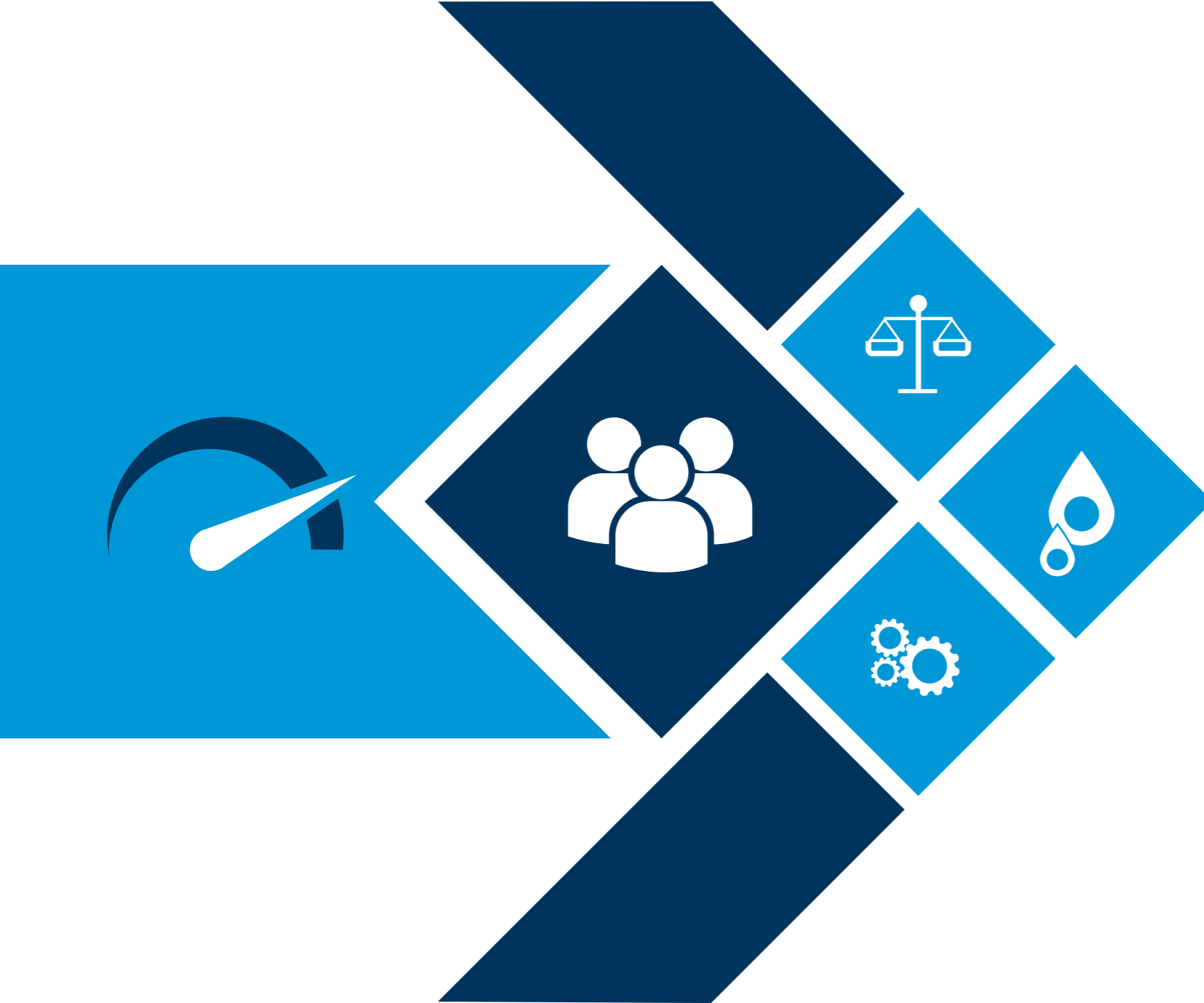

İÇİNDEKİLER

I - GENEL BİLGİLER

A - Görev, Yetki ve Sorumlulukları	14
B - Teşkilat Yapısı	18
C - Fiziksel kaynakları	22
D - İnsan kaynakları	26
E - Faaliyetlere ilişkin bilgi ve değerlendirmeler	29

2 - PERFORMANS BİLGİLERİ

2.1. Temel Politika ve Öncelikler	36
2.2. Misyon, Vizyon ve Temel Değerler	39
2-2-1 Misyon	39
2-2-2 Vizyon	39
2-2-3 Çalışma İlke ve Değerlerimiz	39
2.3. Amaç ve Hedefler	40
2.4. Performans Hedef Tablosu	43
2.5- Performans Hedef ve Göstergeleri ile Faaliyetler	82
2.6- İdarenin Toplam Kaynak İhtiyacı	105
2.6.1- Stratejik Amaçların Maliyeti ve Bütçe içerisindeki Payı	107
2.7 -Diğer Hususlar	116
2.7.1-İzleme ve Değerlendirme	116

3 - EKLER

3.1 Faaliyetlerden Sorumlu Harcama Birimlerine İlişkin Tablo	120
--	-----

1

● GENEL BİLGİLER

A - Görev, Yetki ve Sorumlulukları

B - Teşkilat Yapısı

C - Fiziksel kaynakları

D - İnsan kaynakları

E - Faaliyetlere ilişkin bilgi ve değerlendirmeler



A-Yetki, Görev ve Sorumluluklar

GASKİ Genel Müdürlüğünün Kuruluşu

Gaziantep Büyükşehir Belediyesinin Su ve Kanalizasyon hizmetlerinin ayrı bir kuruluş tarafından yürütülmesini sağlamak amacıyla Gaziantep Su ve kanalizasyon İdaresi Genel Müdürlüğü (GASKİ) kurulmuştur.

GASKİ Genel Müdürlüğü; İstanbul Su ve Kanalizasyon İdaresi Genel Müdürlüğü'nün 2560 /3309 sayılı Kanuna eklenen 3305 sayılı Kanunla, 25.04.1989 tarihinde, Gaziantep Belediyesi Metropol alan içerisinde "Su ve Kanalizasyon Hizmetlerini" yürütmek üzere Gaziantep Su ve kanalizasyon İdaresi Genel Müdürlüğü adı altında kurulmuştur.

Gaziantep Su ve kanalizasyon İdaresi Genel Müdürlüğü (GASKİ), Gaziantep Büyükşehir Belediyesine bağlı müstakil bütçeli ve kamu tüzel kişiliğine haiz bir kuruluş olup, Teşkilatı, Yönetim ve Karar Organları, Ana Hizmet Birimleri ile Dayanışma, Denetim ve yardımcı birimlerden meydana gelir.

GASKİ'nin Görevleri;

- İçme suyunu temin etmek,
- Kullanılmış suları toplamak, arıtmak ve uzaklaştırmak,
- İçme suyu havzalarını korumak.

Yasalarca Verilmiş Yetki ve Sorumluluklar:

GASKİ'nin yetki ve sorumluluklarına ilişkin temel yasalar ve ilgili hükümleri ana hatlarıyla aşağıda gösterilmiştir;

5216 Sayılı Büyükşehir Belediyesi Kanunu;

5216 sayılı Büyükşehir Belediyesi Kanunu'nun 7/r maddesine göre, "Su ve kanalizasyon hizmetlerini yürütmek, bunun için gerekli baraj ve diğer tesisleri kurmak, kurdurmak ve işletmek; derelerin ıslahını yapmak; kaynak suyu veya arıtma sonunda üretilen suları pazarlamak" Büyükşehir Belediyesi'nin görevleri ve yetkileri arasında sayılmıştır.

2560 Sayılı İstanbul Su ve Kanalizasyon İdaresi Genel Müdürlüğü Kuruluş ve Görevleri Hakkında Kanun;

2560 sayılı Kanun'un 1. maddesinde, GASKİ'nin kuruluş amacı;"Gaziantep Büyükşehir Belediyesi'nin su ve kanalizasyon hizmetlerini yürütmek ve bu amaçla gereken her türlü tesisi kurmak, kurulu olanları devralmak ve bir elden işletmek ..." olarak belirtilmiştir. GASKİ'nin faaliyet

alanı, coğrafi olarak Gaziantep Büyükşehir Belediyesi'nin görev alanı ile sınırlıdır. Ancak şehrin yararlandığı su kaynaklarının korunmasına ilişkin hizmetler, Büyükşehir Belediyesi'nin sınırları dışında da olsa, GASKİ tarafından yürütülür. Ayrıca, İçişleri ile Bayındırlık ve İskân Bakanlığı'nın (Çevre ve Şehircilik Bakanlığı'nın) teklifi üzerine, Bakanlar Kurulu, ana sistem ile ilgili başka belediye ve köylerin su ve kanalizasyon işlerini de GASKİ'ye verebilir (2560, Md.1).

GASKİ Genel Müdürlüğünün Yetki, Görev ve Sorumluluk

- I. İçme kullanma ve endüstri suyu ihtiyaçlarının her türlü yer altı ve yerüstü kaynaklarından sağlanması ve ihtiyaç sahiplerine dağıtılması için; kaynaklardan abonelere ulaşıncaya kadar her türlü tesisin etüt ve projesini yapmak yada yaptırmak, bu projelere göre tesislerini kurmak veya kurdurmak, kurulu olanları devralıp işletmek ve bunların bakım ve onarımını yapmak, yaptırmak ve gerekli yenilemelere başlamak, (2560 Sayılı Kanun maddesi 2/a)
- II. Kullanılmış sular ile yağış sularının toplanması, yerleşim yerlerinden uzaklaştırılması ve Zararsız bir biçimde boşaltma yerine ulaştırılması veya bu sulardan yeniden yararlanılması için abonelerden başlanarak ve suların toplanacakları ve bırakılacakları noktaya kadar her türlü tesisin etüt ve projesini yapmak veya yaptırmak; gerektiğinde bu projelere göre tesislerini kurmak veya kurdurmak, kurulu olanları devralıp işletmek ve bunların bakım ve onarımını yapmak, yaptırmak ve gerekli yenilemelere başlamak, (2560 Sayılı Kanun madde2/b)
- III. Bölge ve içindeki su kaynaklarını, deniz, göl, akarsu kaynaklarının ve yer altı sularının kullanılmış sularla ve endüstri artıkları ile kirletilmesini, bu kaynaklarda suların kaybına veya azalmasına yol açacak tesis kurulmasını ve bu tür faaliyetlerde bulunmasını önlemek, bu konuda her türlü teknik, idari ve hukuki tedbiri almak, (2560 Sayılı Kanun madde 2/c)
- IV. Su ve Kanalizasyon hizmetleri konusunda hizmet alanı içerisindeki belediyelere verilen görevleri yürütmek ve bu konulardaki yetkileri kullanmak, (2560 Sayılı Kanun madde 2/d)
- V. Her türlü taşınır ve taşınmaz malı satın almak, kiralamak, ekonomik değeri kalmamış araç ve gereçleri satmak, GASKİ'nin hizmetleriyle ilgili tesisleri ile ilgili tesisleri doğrudan doğruya yahut diğer kamu veya özel kuruluşlarla ortak olarak kurmak ve işletmek, ve bu maksatla kurulmuş ve kurulmakta olan tesislere iştirak etmek , (2560 Sayılı Kanun madde 2/e)
- VI. Kuruluş amacına dönük çalışmalarının gerekli kılması halinde her türlü taşınmaz malı kamulaştırmak veya üzerinde kullanma hakları tesis etmek. (2560 Sayılı Kanun madde 2/1)

GASKİ'nin Görevini Yerine Getirirken Uyması Gereken Kanunlar şunlardır:

5393 Sayılı Belediye Kanunu
2464 Sayılı Belediye Kanunu
831 Sayılı Sular Hakkında Kanun
167 Sayılı Yer altı Suları Hakkında Kanun
6200 Sayılı Devlet Su İşleri Umum Müdürlüğü Teşkilat ve Vazifeleri hakkında Kanun
3152 Sayılı İçişleri Bakanlığı Teşkilat ve Görevleri Hakkında Kanun
1593 Sayılı Umumi Hıfzıssıhha Kanunu
2872 Sayılı Çevre Kanunu
3213 Sayılı Maden Kanunu
1053 Sayılı Belediye Teşkilatı Olan Yerleşim Yerlerine İçme, Kullanma ve Endüstri Suyu Temini Hakkında Kanun
5018 Sayılı Kamu Mali Yönetimi ve Kontrol Kanunu
4562 Sayılı Organize Sanayi bölgeleri Kanunu
2634 Sayılı Turizm Teşvik Kanunu
3516 Sayılı Ölçüler ve Ayarlar Kanunu
5237 Sayılı Türk Ceza Kanunu
657 Sayılı Devlet Memurları Kanunu
4734 Sayılı Kamu İhale Kanunu
4735 Sayılı Kamu İhaleleri sözleşmeleri Kanunu
2863 Sayılı Kültür ve Tabiat Varlıklarını Koruma Kanunu
2942 Sayılı Kamulaştırma Kanunu
4759 Sayılı İller Bankası Kanunu
6107 Sayılı İller Bankası Şirketi Hakkında Kanun
5442 Sayılı İl İdaresi Kanunu
5302 Sayılı İl Özel İdaresi Kanunu
4736 Sayılı Kamu Kurum ve Kuruluşlarının Ürettikleri Mal ve Hizmet Tarifeleri ile Bazı Kanunlarda Değişiklik Yapılması Hakkında Kanun
5779 Sayılı İl Özel İdarelerine ve Belediyelere Genel Bütçe Vergi Gelirlerinden Pay Verilmesi Hakkında Kanun
3194 Sayılı İmar Kanunu
2981 Sayılı İmar ve Gecekondu Mevzuatına Aykırı Yapılara Uygulanacak Bazı İşlemler ve 6785 Sayılı İmar Kanununun Bir Maddesinin Değiştirilmesi Hakkında Kanun

GASKİ'nin Görevini Yerine Getirirken Uyması Gereken Yönetmelikler

GASKİ Genel Müdürlüğü Kuruluş, Görev ve Yönetimine İlişkin Teşkilat Yönetmeliği
Yönetim Kurulu'nun Çalışma Esasları Hakkında Yönetmelik
1.Hukuk Müşavirliği Kuruluş, Görev ve Yetki Yönetmeliği
Disiplin Yönetmeliği
Hizmet İçi Eğitim Yönetmeliği
Teftiş Kurulu Yönetmeliği
Aday Memur Yönetmeliği
Stoklar ve Ambar Yönetmeliği
Demirbaş Eşya Yönetmeliği
Tarifeler Yönetmeliği
Çevresel Etki Değerlendirme(ÇED) Yönetmeliği
Yer altı Suyunun Satışı, Taşınması, Tüketilmesi ve Denetlenmesi Esaslarını Belirleyen Yönetmelik
Arşiv Yönetmeliği
Evrak İmha Yönetmeliği
Atıksuların Kanalizasyon Şebekesine Bağlantı Yönetmeliği
Havza Koruma Yönetmeliği
Su Kirliliği Yönetmeliği
Atıksuların Kanalizasyon Şebekesine Bağlantı Yönergesi
Çevre Kanunu
Kamu İdarelerine Ait Taşınmazların Tahsis ve Devri Hakkında Yönetmelik
Kamu Zararlarının Tahsiline İlişkin Usul ve Esaslar Hakkında Yönetmelik
Ölçü ve Ölçü Aletleri Muayene Yönetmeliği
Kamu İdarelerinde Stratejik Planlamaya İlişkin Usul ve Esaslar Hakkında Yönetmelik

B-Teşkilat yapısı

Yönetim Organları;

GASKİ Yönetimi 2560 Sayılı Kanuna göre 4 temel organdan oluşmaktadır. Bunlar; Genel Kurul, Yönetim Kurulu, Denetçiler ve Genel Müdürlük'tür.

Genel Kurul: Gaziantep Büyükşehir Belediye Meclisi, GASKİ Genel Kurulu olarak görev yapmaktadır. Gaziantep Büyükşehir Belediye Başkanı meclisin de başkanıdır (5216, Md. 12). Gaziantep Büyükşehir Belediye Meclisi, GASKİ Genel Kurulu olarak her yıl Mayıs ve Kasım aylarında özel gündemle toplanır ve 2560 Sayılı GASKİ Kanunu'nun kendisine vermiş olduğu görevleri görüşüp karara bağlar. Genel Kurul'un çalışma usul ve esasları 5393 sayılı Belediye Kanunu hükümlerine göre yürütülür (2560, Md. 5; 5216, Md. 12).

GASKİ Genel Kurulunun Görevleri

Genel Kurul 2560 sayılı kanunla değişik 3009 sayılı Kanunun 6.maddesinde belirtilen görevleri ifa eder.

- Beş yıllık Yatırım planını karara bağlamak,
- Yıllık Yatırım planlarını inceleyerek karara bağlamak,
- Bütçeyi inceleyerek karara bağlamak,
- Personel kadrolarını ihdas, değiştirme ve kaldırılmasına karar vermek, yılda 2 maaşı geçmemek üzere verilecek ikramiyelerin miktar ve zamanını belirtmek.
- Mayıs ayı toplantısında Yönetim Kurulunun bir önceki yıl çalışmalarına ilişkin faaliyet raporunu, bilançosunu ve Denetçiler raporunu inceleyip karara bağlamak,
- Su satışı ve kullanılmış suların boşaltılmasına ilişkin tarifeleri inceleyerek karara bağlamak,
- İki asıl ve iki yedek Denetçiyi seçmek,
- 10 yıldan fazla süreli veya 10 TL'den fazla bedelli kiralama, kiraya verme veya intifa sözleşmeleri için yönetim Kuruluna izin vermek,
- Dava değeri 0,10 TL'nin altında olan davaların sulhen ortadan kaldırılmasını kararlaştırmak.
- Yapılan çalışmaların bu kanun ve kanunla gözetilen amaçlara uygun olup olmadığını karara bağlamak,
- Yurt içi ve yurt dışı borçlanmalar hakkında Yönetim Kuruluna yetki vermek,
- Yönetim Kurulunca ön incelemeleri yapılan yönetmelikleri inceleyip karar bağlamak.
- Gaziantep Büyükşehir Belediye Başkanı veya Yönetim Kurulunun Genel Kuruda görüşülmesini önerdiği diğer işleri görüşüp karara bağlamak.

Yönetim Kurulu: GASKİ Yönetim Kurulu bir başkan ve beş üyeden oluşur. Gaziantep Büyükşehir Belediye Başkanı Yönetim Kurulu'nun başkanıdır. Belediye Başkanı'nın bulunmaması halinde, Genel Müdür Yönetim Kurulu'na başkanlık eder. Genel Müdür ile Genel Müdür Yardımcılarından hizmette en eski olanı, hizmette eşitlik halinde yaşlı bulunanı Yönetim Kurulu'nun tabii üyesidir. Yönetim Kurulu'nun diğer üç üyesi Gaziantep Büyükşehir Belediye Başkanı'nın teklifi ve İçişleri Bakanı'nın onayı ile atanır. Yönetim Kurulu'na atanan üyelerin hizmet süresi üç yıldır ancak süresi dolanlar yeniden atanabilir (2560, Md. 7). Yönetim Kurulu, olağan olarak her hafta belirli günlerde salt çoğunluğun sağlanması ile toplanır. Yönetim Kurulu'nda kararlar oy çokluğu ile alınır ve çekimser oy kullanılmaz. Oylar eşit olduğu takdirde, başkanın bulunduğu tarafın oyu üstün sayılır. Kararlar gerekçeli olur ve kararda karşı oy kullananlar gerekçelerini belirtirler. Yönetim Kurulu'nun görevleri 2560 sayılı Kanun'da ayrıntılı olarak düzenlenmiştir.

Denetçiler: GASKİ'nin işlemleri, hizmet süreleri içinde sürekli olarak çalışacak olan iki denetçi tarafından denetlenir. Denetçilerin hizmet süreleri iki yıl olup, hizmet süreleri sonunda yeniden seçilmeleri mümkündür (2560, Md. 10).

Genel Müdürlük: Genel Müdür, Genel Müdür Yardımcıları, Hukuk Müşavirliği, Teftiş Kurulu Başkanlığı, Daire Başkanlıkları, Müdürlükler ve bunlara bağlı Şefliklerden oluşur.

Genel Müdür ve Yardımcıları: GASKİ Genel Müdürü, Gaziantep Büyükşehir Belediye Başkanı'nın teklifi üzerine İçişleri Bakanı tarafından atanır. Yönetim Kurulu üyelerinde aranan şartlar, Genel Müdürlüğe atanacaklarda da aranır. Genel Müdürlük hizmetlerinin yürütülmesinde Genel Müdüre yardımcı olmak üzere, yeteri kadar Genel Müdür Yardımcısı bulunur. Genel Müdür Yardımcıları, Genel Müdür'ün teklifi üzerine, Gaziantep Büyükşehir Belediye Başkanı'nın onayı ile atanırlar.

GASKİ Hiyerarşik Yapılanması

Gaziantep Büyükşehir Belediyesinin bağlı kuruluşu olan GASKİ, çok kademeli bir örgüt yapısına sahiptir. Bu yapı içerisinde Yönetim Kurulu, Genel Müdür, Genel Müdür Yardımcısı, Daire Başkanı, Şube Müdürü, Şef ve Memur / İşçi olmak üzere 7 hiyerarşik kademe bulunmaktadır.

GASKİ'de Daire Başkanları Genel Müdür Yardımcılarına bağlıdır. Hukuk Müşavirliği ve Teftiş Kurulu Başkanı doğrudan Genel Müdür'e bağlıdır. Müdürlerin bazıları doğrudan Genel Müdür'e, bazıları ilgili Genel Müdür Yardımcısına, bazıları da ilgili Daire Başkanı'na bağlı olarak hizmetlerini yürütür.

GASKİ’de; Genel Kurul, Yönetim Kurulu, Genel Müdür ve Genel Müdür Yardımcıları, kurumun üst yönetimini oluşturmaktadır. Diğer bir ifade ile stratejik nitelikli kararlar bu seviyede alınmakta ve uygulanması gözetilmektedir. Daire Başkanları ise genel olarak orta düzey yöneticiler biçiminde nitelenebilir. Bu nedenle, taktik nitelikli kararlar büyük ölçüde bu düzeyde alınmakta ve uygulanması gözetilmektedir. Müdürlükler ve Şeflikler ise ilk kademe yönetim birimleri olarak kabul edilebilir. Operasyonel düzeydeki kararlar bu tür birimlerde alınmakta ve uygulanmaktadır. Müdürlükler ve şeflikler, aynı zamanda daha yüksek seviyede alınan kararların uygulamaya geçirildiği yönetim birimleridir.

GASKİ, kamu idaresi olması dolayısıyla özel sektör kuruluşlarından, yerel yönetime bağlı bir kuruluş olması ve karar organı olan Genel Kurul’unun halk tarafından seçilmesinden dolayı da diğer kamu kurum ve kuruluşlarından ayrılmaktadır. Bağlı bulunduğu Gaziantep Büyükşehir Belediyesi’nden idari ve mali açıdan özerk olması da GASKİ’yi ayrı bir tüzel kişiliğe haiz, kendisine ait gelir kaynakları ve bağımsız bütçesi olan bir kurum yapmaktadır.

GASKİ Organizasyon Şeması

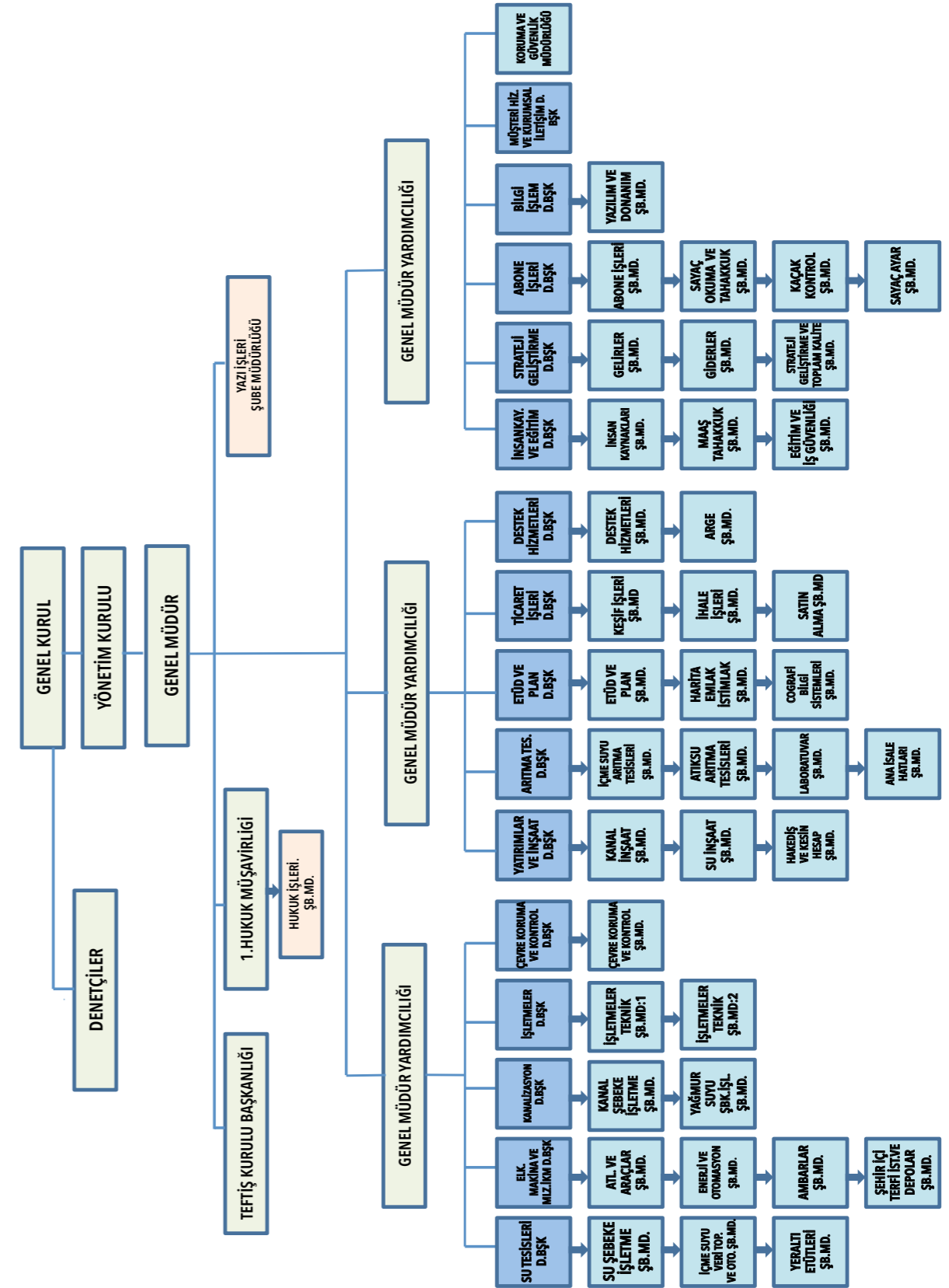

C- Fiziksel kaynaklar:

Fiziksel Yapı

GASKİ Genel Müdürlüğü her türlü taşınır ve taşınmaz malı satın alabilir, kiralayabilir, ekonomik değeri kalmamış araç ve gereçleri satabilir, GASKİ hizmetleri ile ilgili tesisleri doğrudan doğruya veya diğer kamu ve özel kuruluşlarla ortak olarak kurabilir ve işletebilir, bu maksatla kurulmuş veya kurulmakta olan tesislere iştirak edebilir. Kuruluş amacına dönük çalışmaların gerekli kılması halinde her türlü taşınmaz malı kamulaştırabilir veya üzerinde kullanma hakları tesis edebilir.

Pompalarımız:

POMPA ADI	POMPA KAPASİTESİ	BULUNDUĞU YER
Kartalkaya 1.Etap	129.600 m ³ /Gün	Kartalkaya Barajı
Kartalkaya 2.Etap	259.200 m ³ /Gün	Kartalkaya Barajı
Mizmilli P1-P2-P3	129.600 m ³ /Gün	Çöçelli Köyü

Kuyularımız:

KUYU ADI	KUYU KAPASİTESİ	KUYU ADI	KUYU KAPASİTESİ
Gazikent 1 Su Kuyusu	2.160 m ³ /Gün	GASKİ Gölet Karşısı	1.296 m ³ /Gün
Göllüce 1 Su Kuyusu	1.123 m ³ /Gün	Pancarlı Su Kuyusu 1	4.320 m ³ /Gün
Zeytinlik Su Kuyusu	2.160 m ³ /Gün	Pancarlı Su Kuyusu 2	4.320 m ³ /Gün
Haraf1 Su Kuyusu	1.728 m ³ /Gün	Pancarlı Su Kuyusu 3	4.320 m ³ /Gün
Haraf 2 Su Kuyusu	1.728 m ³ /Gün	Beypınarı Kaptajı	3.456 m ³ /Gün
İtfaiye 1 Su Kuyusu	1.123 m ³ /Gün	TRT Yanı 1-2 Su Kuyusu	3.340 m ³ /Gün
İtfaiye 2 Su Kuyusu	1.123 m ³ /Gün	Kadideğirmeni Su Kuyusu	2.592 m ³ /Gün
Doğum Hastanesi	2.592 m ³ /Gün	Nizip Cd.Su Kuyusu	10.360 m ³ /Gün
Fen Lisesi Su Kuyusu	2.592 m ³ /Gün		

Su Depolarımız :

DEPO ADI	DEPO KAPASİTESİ	DEPO ADI	DEPO KAPASİTESİ
DY 0	500 m ³	DM 5	15.000 m ³
DY 11	15.000 m ³	KALYONCU DEPO	5.000 m ³
DY 12	15.000 m ³	TAŞLICA SU DEPOSU	500 m ³
DM 6	15.000 m ³	KADIDEĞİRMENİ	1.000 m ³
DM 3	10.000 m ³	SAFAŞEHİR SU DEPOSU	500 m ³
DY 10	500 m ³	TÜRKTEPE SU DEPOSU	5.000 m ³
DY 17	10.000 m ³	SERİNCE DEPO	1.000 m ³
DY 18	15.000 m ³	KIZILHİSAR DEPO	5.000 m ³
DY 2	10.000 m ³	POMPA 1 DEPOSU	2.500 m ³
DY 3	15.000 m ³	POMPA 2 DEPOSU	2.000 m ³
DM 4	12.500 m ³	POMPA 3 DEPOSU	100.000 m ³

GASKİ Atık Su Arıtma Tesisleri

- Merkez Atık su arıtma Tesisleri



- Kızılhisar İleri Biyolojik Atık Su Arıtma Tesisi



- Oğuzeli Su Arıtma Tesisi



Gaski Paket Atıksu Arıtma Tesisleri Tesisleri

- Gaskispor Paket Atık Su Arıtma Tesisi
- Gülpınar Paket Atık Su Arıtma Tesisi
- Akçaburç-İncesu Paket Atık Su Arıtma Tesisi
- Arıl Paket Atık Su Arıtma Tesisi
- Bilek Paket Atık Su Arıtma Tesisi
- Burç Paket Atık Su Arıtma Tesisi

Taşıtlarımız:

Sıra No	Aracın cinsi	Adet
1	Makam Aracı	1
2	Mobil Vezne	2
3	Kanal Görüntüleme Aracı	3
4	Vidanjör	17
5	Kılavuz	16
6	Vinç	7
7	Sepetli Araç	1
8	Kuyu Bakım Aracı	3
9	Kombine Kanal Temizleme Aracı	2
10	Arıza Müdahale Aracı	4
11	Fiziki Su kaçakları Aracı	2
12	Yakıt Tankeri	3
13	Su Tankeri	16
14	Kuyu Deneme Aracı	1
15	Kasalı Kamyonet	2
16	4x4 Pikap	2
17	Zırhlı Araç	1
18	Minibüs	2
19	Kamyon	30
20	Mobil Atölye Aracı	1
21	Tır Çekici	3
22	Treyler	3
23	Rampalı Kamyon	1
24	Traktör	13
25	Beko Loder	34
26	Bobcat	1
27	Eskovator	5
28	Sondaj Makinası	1
29	Grayder 140 M	1
30	Silindir	1
Toplam		179

Hizmet alımı ile Kiralanan Araç ve İş Makinaları

Sıra No	Aracın cinsi	Adet
1	Binek Aracı	73
2	Pikap	56
3	Minibüs	13
4	Kamyonet	16
Toplam		158

D-İNSAN KAYNAKLARI

GASKİ Genel Müdürlüğü eğitimden özlük haklarına, sosyal haklardan diğer hususlara insan kaynaklarını etkinleştirme çalışmalarına büyük bir önem vermektedir. İnsan kaynakları yönetiminde temel ilkimiz ve amacımız kurumumuzun sahip olduğu insan gücünü etkin, verimli ve onların mutluluğunu sağlayacak biçimde değerlendirmektir.

Günümüzde insan kaynaklarına sermaye ve doğal faktörlerden daha çok önem verildiği bilinen bir gerçektir. Buna göre İnsan kaynakları, işletmelerin en değerli varlığıdır. Çalışanlarımızın severek ve isteyerek iş yeri kurallarına uymaları sonucu elde edilecek yüksek motivasyon ile istenen başarının yakalanmasını hedefleyen insan kaynakları yönetim anlayışımız, başarımızın vazgeçilmez ve en temel unsurdur.

Motivasyon, verimlilik, müşteri memnuniyeti gibi olgu ve kavramlar günümüzde özel kuruluşlar kadar kamu kurum ve kuruluşlarını da ilgilendirmektedir. Bu bağlamda kamu kurum ve kuruluşları hizmet sundukları kesimlere müşteri gibi bakacak, hizmet memnuniyetini en üst düzeyde karşılayabilecek insan kaynağına sahip olmalı ve çalışanlarını performans esaslı hizmet anlayışına dayalı olarak personel istihdam etmeli, çalışanların verimliliğini arttırmaya yönelik sistem geliştirmelidir.

Kurumumuz personel politikası hizmete giriş, atama, yükselme, ödüllendirme vb. işlemlerde liyakat ilkesini esas almaktadır. İnsan kaynakları yönetimi anlayışımız kurumumuzun hizmet ve faaliyetlerini etkinlik ve verimlilik ölçütleri içerisinde yürütmesini hedeflemektedir. Bu doğrultuda personelin mesleki yeterliliklerini arttırmaya yönelik hizmet içi eğitim ve seminerlere önem verilerek mevcut personelin nitelik, mesleki ve kişisel yeterlilik açısından yetkinleştirilmekte, daha az çalışan ile daha etkin hizmet sunumu gerçekleştirilmektedir.

GASKİ Genel Müdürlüğü bünyesinde 219 memur, 218 işçi ve 30 sözleşmeli personel olmak üzere toplamda 467 personel ile hizmet vermeye devam edilmektedir.

Yıllara Göre Personel Durumu

	2009	2010	2011	2012	2013	2014	2015	2016
Memur Personel	159	152	154	144	187	217	222	219
İşçi Personel	343	304	283	254	220	261	235	218
Sözleşmeli Personel	31	33	28	42	42	28	29	30
Toplam	533	489	465	440	449	506	486	467

Yıllara Göre Personel Dağılımı

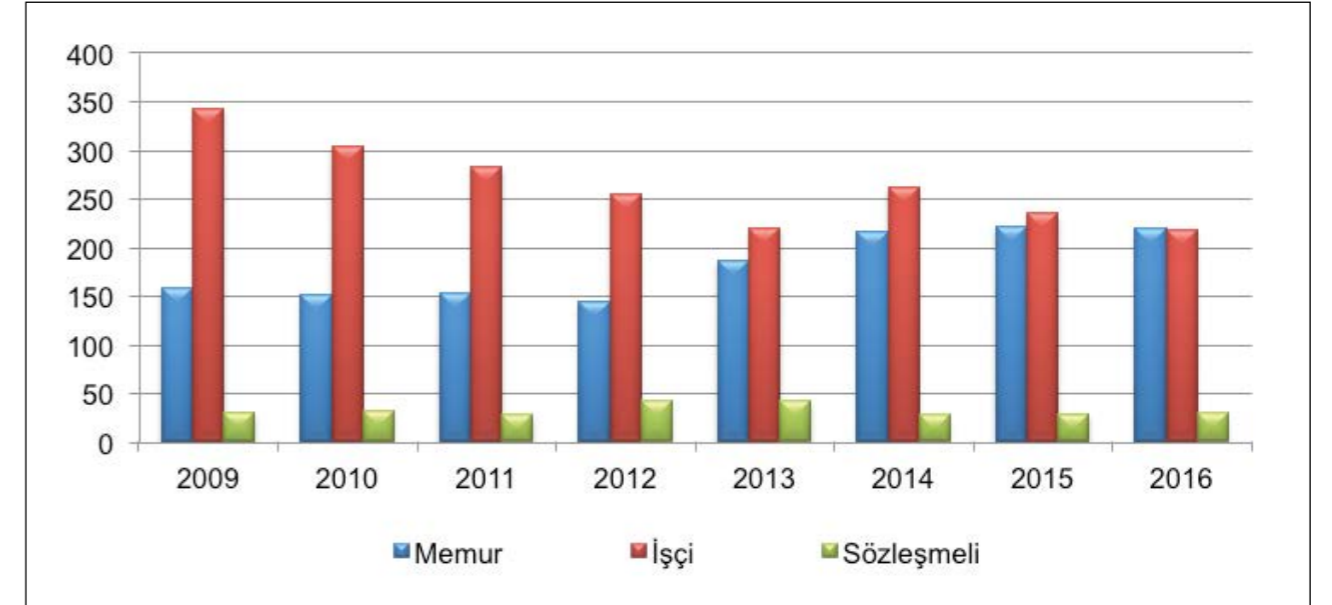

GASKİ Memur Kadrolarının Sınıflara Göre Dağılımlarını Gösterir Tablo

Sınıf	Çalışan Sayısı
G.İ.H (Yönetim Kadroları)	56
G.İ.H (Diğer Kadrolar)	63
Güvenlik	12
Teknik Hizmetler	86
Avukatlık Hizmetleri	1
Sağlık Hizmetleri	1
Toplam	219

Memur Kadrolarının Dağılımı

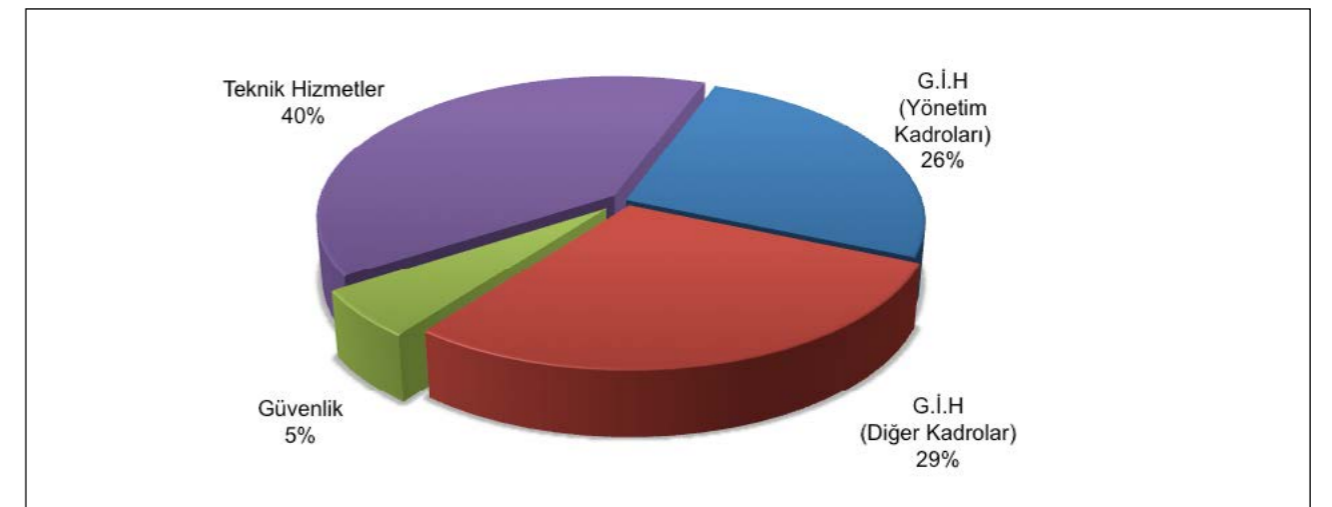

GASKİ Personelinin Cinsiyetine Göre Dağılımı

Ünvanı	Kadın	Erkek	Toplam
Memur	45	174	219
İşçi	10	208	218
Sözleşmeli	7	23	30
Toplam	62	405	467

Personelin Cinsiyetine Göre Dağılımı

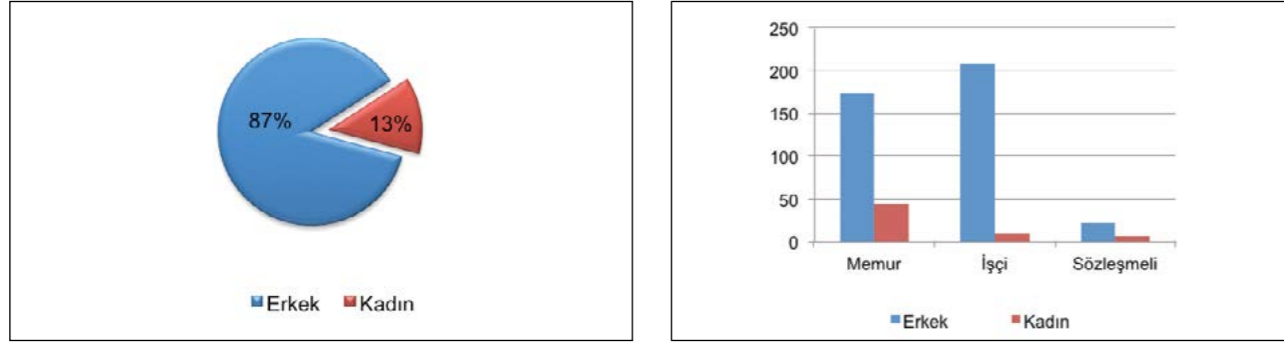

GASKİ Personelinin Eğitim Durumuna Göre Dağılımı

Eğitim Durumu	Memur	İşçi	Sözleşmeli	Toplam
Üniversite(Lisans)	134	16	20	170
Ön Lisans	37	5	10	52
Lise	41	46	-	87
İlk Öğretim	7	151	-	158
Toplam	219	218	30	467

Personelinin Eğitim Durumuna Göre Dağılımı

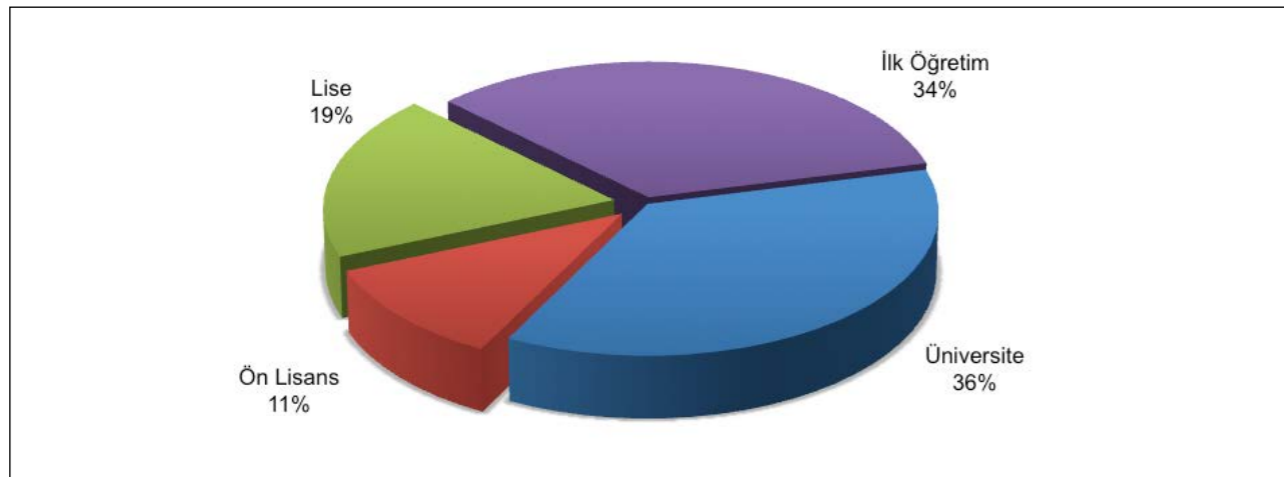

E- FAALİYETLERE İLİŞKİN BİLGİ VE DEĞERLENDİRMELER

Ana Faaliyet Alanları

GASKİ Genel Müdürlüğü, Gaziantep Büyükşehir Belediyesi'nin su ve kanalizasyon hizmetlerini yürütmektedir. Bu hizmetler kapsamında içme, kullanma ve endüstri su ihtiyacı her türlü yer altı ve yer üstü kaynaklardan sağlanmakta ve ihtiyaç sahiplerine ulaştırılmakta, ihtiyaç duyulan her proje yapılmakta, yaptırılmakta ve hizmete alınmakta, hizmete alınan tesisler işletilmekte ve gerekli olan bakım onarımlar yapılmaktadır.

Gaziantep Hizmet alanı içerisinde (2015 yılı sonu itibarıyla) 1.931.836 nüfusa hizmet veren GASKİ Su kaynaklarının bir bölümünün il sınırları dışında kalması nedeniyle Gaziantep Büyükşehir Belediyesi hizmet alanından daha fazladır.

GASKİ Genel Müdürlüğü hizmet alanındaki ilçe, mahalle ve köylere sağlıklı ve kesintisiz içme suyunu ulaştırabilmek için içme suyu şebekelerini yenilemekte, gelecekteki muhtemel su sıkıntılarını kaynak arayışlarını sürdürmekte, bu kapsamda su sıkıntısı yaşayan yeni yerleşim yerlerine, su kuyuları açıp hizmete almakta, su depoları yapmakta, mevcut su kaynaklarını koruma çalışmaları yapmaktadır.

GASKİ Gaziantep halkına 24 saat kesintisiz su hizmetini verirken, içme suyu kalitesi İnsani Tüketim Amaçlı Sular Hakkında Yönetmeliğe uygundur.

İçme suyu Arıtma Tesislerinden görünüm



İÇME SUYU

Kaynak Yaratımı ve Korunması

Gaziantep şehrinin nüfus artışına paralel olarak mevcut su kaynaklarına ek besleyici yeni su kaynakları bulmak, fizibilite çalışmalarını yürütmek, yapılabirlik sonuçlarına dayanarak etüt-Proje, kamulaştırma çalışmalarını yapmak, ihaleye çıkıp imalatlarını gerçekleştirmek, işletim aşamasında su kaynak havzalarını kirlenmeye karşı korumak ve güvenli işletilmesine yönelik çalışmalarını yürütmektedir.

Üretim ve Dağıtım

İçme sularının üretim noktasında arıtımını yapmak, pompalar aracılığıyla ana isale hatlarına depo, şebeke, branşman ve sayaçlar vasıtası ile aboneye ulaşımının 24 saat kesintisiz sunumu için dağıtım sistemi üzerindeki tüm makine, tesis ve ekipmanların bakım, onarım ve iyileştirmelerini yapmak, sağlıklı su temini için belirlenmiş kontrol noktalarına analiz ve dezenfeksiyon çalışmalarını yürütmek, dağıtım hatları üzerindeki depo, pompa ve diğer tesis ve ekipmanların güvenliğini sağlayarak dağıtım güven içinde gerçekleşmesini sağlamak, su dağıtımının izlenmesi, kontrolü ve kumandasını SCADA sistemi ile kontrol altında tutmaktadır.

Su Arıtma

GASKİ'nin Gaziantep halkına götürdüğü bu hizmetlerde; arıtma tesislerinin verimli çalışması, su şebekesinin kontrolünde yol gösterici hizmeti Su Kalite Kontrol Laboratuvarları vermektedir. Su Kalite Kontrol Laboratuvarlarında İçme Suyu Arıtma Tesislerine gelen baraj suyunun ve şehir şebekesine verilen tesis çıkışı suyun kalite kontrolü yapılarak, Gaziantep Valiliği İl Sağlık Müdürlüğü ile birlikte belirlenen odak noktalarından kimyasal ve mikrobiyolojik numune alınarak analizleri yapılmaktadır. Bu şekilde abonelere ulaşan suyun her noktada kalite kontrolü yapılmaktadır. Abonelerden gelen şebeke, kuyu ve sızıntı su şikâyetleri ve talepleri; GASKİ'ye bağlı kuyu sularının kimyasal ve mikrobiyolojik analizleri yapılarak ilgili kişi ve kurumlara raporlandırılmaktadır. Ayrıca merkeze bağlı dış birimlerin su kaynakları görevli ekipler tarafından kontrol edilmekte ve su numunelerinin analizleri yapılmaktadır.



GASKİ Genel Müdürlüğü Gaziantep'te bulunan çeşitli endüstri kuruluşlarından ve Atık Su Arıtma Tesisleri'nin deşarjından alınan atık su numunelerine de deney hizmeti vermektedir.

İçme suyu arıtma tesislerine gelen ham su, Kougülant ilavesi, Hızlı karıştırma ve dağıtım, Flokülasyon ve çökeltme, Durulmuş suyun filtrelenmesi, Sterilizasyon (Klorlama, Ozonlama) Temiz suyun depolanması, Temiz suyun şehre verilmesi işlemlerinden sonra Gaziantep halkına sunulmaktadır.

İçme suyu ve atık su laboratuvarlarımız; Türk Akreditasyon Kurumu (TÜRKAK) tarafından yapılan denetim sonucunda akredite edilmiş olup; "TS EN ISO/IEC 17025:2010 Deney ve Kalibrasyon Laboratuvarları Yeterliliği İçin Genel Şartlar" standardını sağlayan bir kalite sistemi ile yönetilmektedir. Ayrıca; Laboratuvarlarımız "TSE Deney hizmeti alınabilecek laboratuvar kriterlerine ve diğer ilgili TSE mevzuatına göre, kapsamda belirtilen deneyleri yapmaya yeterli bulunduğu" 14.31.38/15 nolu belge ile onaylanmış olup, kalitemiz bir kez daha tescillenmiştir.

Su Kayıp Kaçakları

Su kaynaklarının en iyi şekilde yönetilmesi ve korunması gerekliliğinin bilinci ile çalışan Genel Müdürlüğümüz kayıp ve kaçak su oranlarının azaltılması kapsamında İçmesuyu Arıtma Tesisinde İzolasyon ve Dilatasyon çalışmaları yaptı.

Suyun temin edilmesi kadar su kaynaklarının korunması, verimliliğin artırılması, içme-kullanma suyunun etkin kullanılması ve israfın önlenmesi de önemlidir. İçme-kullanma suyu temin ve dağıtım sistemlerindeki su kayıplarının kontrolü kapsamında; Arıtma Tesisleri Daire Başkanlığı tarafından izolasyon çalışmaları yapılarak kayıp ve kaçak oranında önemli düşüşler sağlanmıştır.

Arıtma Tesisinde bulunan içme suyu hattı ve durultma havuzlarında yapılan, 8 ay süren izolasyon ve dilatasyon çalışmaları ile su giriş-çıkış debimetre verileri günlük 20.000 m³ iken, çalışma sonrasında bu değer 2.000 m³'e düşmüştür.

ATIK SU

Atık su arıtma

GASKİ tarafından Şehirden toplanan tüm atık sular arıtma tesisinde arıtıldıktan sonra çevreye zarar vermeyecek standartlara getirilip doğaya bırakılmakta, böylece çevreye olan duyarlılığımız ortaya konmakta ve Şehrimiz atık su tehdidinden korunmuş olmaktadır.

GASKİ kullanılmış suları ve yağmur sularını toplar, yerleşim yerlerinden uzaklaştırır, zararsız bir biçimde deşarj noktalarına ulaştırır ve Çevre ve Şehircilik Bakanlığı Su Kirliliği Kontrolü Yönetmeliği standartlarında derelere deşarj edilebilir duruma getirmektedir. Bu amaca yönelik projeler gerçekleştirir. Yine bunun için hizmete aldığı tesisleri işletir, gerekli bakım ve onarımı yapar.

Atık Su Laboratuvarı



Tesise gelen evsel atık sular ızgaralardan geçerek, ön çökeltme tanklarına, havalandırma tanklarına sonrasında son çökeltme tanklarında artıldıktan sonra çıkış suyu elde edilmekte ve Sacır Deresine deşarj edilmektedir. GASKİ Merkez Atıksu arıtma tesisi ortalama 260.000.m³ /gün atıksuyu Sacır deresine deşarj etmektedir.

Buradan oluşan çamurlar; çamur yoğunlaştırma tankları, çamur çürütme tankları ve çamur susuzlaştırma ünitesine gelip çamur ayrılmaktadır. Buradan itibaren kojenarasyon kısmında elektrik enerjisi üretimi gerçekleştirilir ve yakma kurutma ünitesinde çamurlardan kül elde edilerek çöp depolamaya gönderilmektedir.

Arıtma tesislerinde suların arıtılması ve sağlık, çevre şartlarına uygun hale getirilerek şebekeye verilmesi, Tesislerde arıtılarak şehir şebekesine verilen içme suyunun sağlık ve çevre normlarına uygunluğu için gerekli kontrolleri yapılarak denetlenmekte ve bu amaçla şehrin muhtelif noktalarından periyodik kontrol numuneleri alınılarak, analiz neticelerine göre hareket edilmektedir.

Üretilen suyun sağlıklı ve standartlar dâhilinde olması sağlanmaktadır. Şehir şebekesine verilen suyun düzenli olarak klorlanması hizmetlerinin yürütülmesi sağlanmaktadır. İlgili mevzuat çerçevesinde Atık Su Arıtma Tesislerinin işletilmesi, tesisten çıkan su ve çamurun en uygun şekilde kullanılması ve değerlendirilmesi sağlanmaktadır. Üretilen suların kalite kontrollerini ve dezenfeksiyon işlemlerini yaparak, Genel Müdürlüğe ait olan depolara iletimini sağlanmaktadır.



İller Bankası A.Ş ile Japonya Uluslararası İşbirliği Ajansı (JICA) arasında başlatılan “ Belediye Kanalizasyon Şebeke ve Atıksu Arıtma Tesislerinin Geliştirilmesi Projesi”ne ait ilk alt kredi anlaşması imzalanmıştır.

Kanalizasyon ve Yağmursuyu Hizmetleri

Yapımı tamamlanmış her çap ve kesitteki kanalizasyon şebekesi, kollektör, atıksu pompa istasyonları, yağmur suyu kanalları tesisi ile dereleri ıslah ederek sürekli çalışır halde tutmak, oluşabilecek her türlü arızayı gidermek, bakım-onarım ve temizliklerini periyodik olarak yapmak, atıksu pompa istasyonlarını sürekli çalışır halde tutmak için periyodik bakımlarını gerçekleştirmek, her türlü kanalizasyon sistemi bakım onarımı için gerekli sarf malzemeleri stokta tutmak, ömrünü tamamlamış ya da herhangi bir nedenle işlemez hale gelen kanalizasyon ve yağmur suyu hatlarını yenilemek, abonelerin kanal açma ve fosseptik çekim hizmetlerini yürütmektir.

2. PERFORMANS BİLGİLERİ

2.1. Temel Politika ve Öncelikler

2.2. Misyon, Vizyon ve Temel Değerler

2-2-1 Misyon

2-2-2 Vizyon

2-2-3 Çalışma İlke ve Değerlerimiz

2.3. Amaç ve Hedefler

2.4. Performans Hedef Tablosu

2.5. Performans Hedef ve Göstergeleri ile Faaliyetler

2.6. İdarenin Toplam Kaynak İhtiyacı

2.6.1. Stratejik Amaçların Maliyeti ve Bütçe içerisindeki Payı

2.7. Diğer Hususlar

2.7.1. İzleme ve Değerlendirme



2.1 TEMEL POLİTİKA VE ÖNCELİKLER

GASKİ Genel Müdürlüğümüz, Stratejik Planımızda belirlediğimiz vizyona ulaşmak, stratejik amaç ve hedefleri gerçekleştirebilmek için uyguladığı temel politikası; 24 saat kesintisiz ve standartlara uygun su temini, etkin, verimli ve rasyonel kaynak kullanımı, Kurumsal gelişim ve iyi yönetim anlayışının pekiştirilmesi, Çevre ve su kaynaklarının korunmasına yönelik politikaların geliştirilmesi, Su kültürü ve bilincinin oluşturulması, Su yönetiminde insanı ve çevreyi esas almak, çağdaş ve teknolojiye uygun olarak hizmet verilmesi, Sürekli gelişime açık lider kurum olmak ve AB uyum yasalarına paralel olarak hizmet kalitesinin en üst düzeye çıkarılmasıdır.

Kurumsal gelişim ve iyi yönetim anlayışının pekiştirilmesi

İyi yönetim; bütün vatandaşların gerekli bilgiye kolayca ulaşabildiği saydam yönetimi, katılımcılığı, hesap verebilir ve sorumlu biçimde yönlendiren etkin süreç ve yapıları içermektedir. Yönetim hukuk kuralları içinde kalarak, objektif bilgiye dayalı karar vermekte ve kararlar hukuk yolu ile denetlenmektedir. Kurumsal gelişim; kamu kaynaklarının nasıl kullanıldığı, bütçelendiği ve raporlandığı konularında sorumlu ve gerektiğinde hesap verebilir bir yönetim anlayışı, serbest bilgi akışının sağlanması ile mümkün olabilmektedir.

Kurumsal Politikalar

Kurumsal gelişim önceliklidir.

- Nitelikli personel istihdamı gereklidir.
- Yönetimde vizyoner liderlik esastır.
- İş analizi ve görev tanımı yapılmalı ve revize edilmelidir.
- Hizmet içi eğitim önemlidir.
- Ekip çalışmaları özendirilmelidir.
- Çalışan memnuniyeti sağlanmalıdır.
- Stratejik planlama uygulanmalıdır.
- İçsel potansiyele ve dinamiklere dayalı gelişme sağlanmalıdır.
- Kurumsal kapasite artırılmalıdır.
- Yapılan işlerde denetim en önemli unsurdur.
- Yürütülen hizmetlerde Genel Müdürlük imkanları kullanılarak en ucuz maliyet ortaya çıkarılmalıdır.
- Şeffaflık esas olmalıdır.
- Vatandaş memnuniyeti sağlanmalıdır.

“Hizmet Kalitesi Yüksek Olmak”

GASKİ, canlı yaşamı için büyük bir öneme sahip olan suyun üretimi ve sunumunu bir kamu hizmeti olarak görmekte, müşteri memnuniyetini ve kaliteli hizmet sunma anlayışını temel ilke olarak benimsemektedir. Gerek abonelik hizmetlerinin, gerekse su ve kanalizasyona ilişkin şebeke hizmetlerinin, halka en yakın birimler olan şubelerce yerine getirilmesi esas alınmaktadır. Tüm alanlarda hizmet kalitesini sürekli olarak artırmak ve geliştirmek GASKİ'nin temel amacıdır.

Hizmetlere İlişkin Politikalar

- Su kaynakları ve çevre korunmalıdır.
- İnsan ve çevre sağlığına önem verilmelidir.
- Tüm eksik altyapı tamamlanmalıdır.
- Kuraklıkla mücadele edilmelidir.
- Su kültürü oluşturulmalı ve geliştirilmelidir.
- Kurum içi yetki ve sorumluluklar belirlenmelidir.
- Toplumsal diyalog güçlendirilmelidir.
- Üniversiteler ile işbirliği artırılmalıdır.
- Geleceğe yönelik sürdürülebilir yönetim ve hizmet anlayışı geliştirilmelidir.
- Alınacak hizmetin kaliteli olmasına önem verilmelidir.

Su kültürü ve bilincinin oluşturulması

Doğal kaynaklarımızın korunması, atık miktarlarında azalma ve ekonomiye katkı sağlanması, kentimizde yaşayanlara çevre bilinci ve temiz çevre kültürü kazandırılması ile mümkün olacaktır. Su kültürünün ve su tasarrufu bilincinin oluşturulması hedeflerimizdir. Kentsel gelişim stratejisi doğrultusunda alt yapı yatırımlarının planlanması ve oluşturulması Kentsel ihtiyaçlar doğrultusunda oluşan yeni yerleşim birimlerinde planlı altyapı hizmeti sunulmakta ve eski yerleşim yerlerinde ise altyapıların rehabilitasyonun sağlanmasına yönelik yenileme projelerine ağırlık verilmektedir.

“Su Yönetiminde İnsanı ve Çevreyi Esas Almak”

Su, canlıların vazgeçilmez hayat kaynağıdır. Bu açıdan su, temel bir hak olarak görülmektedir. Gaziantep'te insanların su hakkının karşılanması GASKİ'nin temel görevidir. Suyun bir hak olarak görülmesinin yanında, insan sağlığıyla uyumlu su arzı ve su ekipmanları kullanımı da önemlidir. Doğal ortamdan alınan suyun çeşitli işlemlerden ve süreçlerden geçirilerek insan sağlığına uygun ve içilebilir kalitede musluktan akıtılması sürdürülebilir hedefidir. Dolayısıyla GASKİ, suyun bir insan hakkı olduğu, uygun koşullarda ve sağlıklı olarak herkese sunulması gerektiği bilinciyle hareket etmektedir.

GASKİ, atık suların ekolojik dengeyi bozmadan, havada, suda ve toprakta kalıcı özellik gösteren kirlenmeler oluşturmadan, çevreye zarar vermeden bertaraf edilmesini sağlamak ve bunun için gerekli denetimleri yapmakla yükümlüdür.

Sosyal sorumluluğa ilişkin politikalar

- Su maliyetlerinin düşürülmesine çalışılmalıdır.
- Bilimsel, kültürel ve sosyal faaliyetler geliştirilmelidir.
- Toplumda su tasarrufu bilinci oluşturulmalıdır.
- Sosyal, bilimsel ve kültürel yayınlara yer verilmelidir.
- Sivil Toplum örgütleri ile işbirliği sağlanmalıdır.
- Spor ve müzik etkinlikleri düzenlenmelidir.

Çevre ve su kaynaklarının korunmasına yönelik politikaların geliştirilmesi

Su kaynakları ve çevre ile ilgili konuların, kamuoyu ve hemşerilerimizin gündeminde daha çok yer bulması sağlanmakta ve kent sakinlerinin çevre bilincini artıracak etkinlik ve faaliyetlere öncülük yapılmakta, ağırlık verilmekte ve destek sağlanmaktadır. Her türlü kirliliği oluşmadan önlemek, tüm kirletici parametreleri dünyaca kabul edilmiş limit değerlerin altına çekmek, atık su arıtma değerlerini dünya normları seviyesine yükseltmek önceliklerimizdir.

Bilgi teknolojisinin takip edilmesi ve kullanımının sağlanması

Teknoloji hiç şüphesiz içinde bulunduğumuz çağın vazgeçilmez stratejik kaynağıdır. Bilginin çok hızla değişime uğradığı günümüz dünyasında; etkili, verimli, kaliteli ve ihtiyaca cevap veren hizmet anlayışı için stratejik düşünmenin, stratejik kararlar almanın ve stratejik yönetim süreçlerinin geliştirilmesi vazgeçilmez olmuştur. Kurumumuz çağın gerekleriyle oluşan etkin, hızlı hizmet üretimi ve üretilen hizmetin en iyi şekilde sunumunu sağlamak amacıyla bilgisayar ve yeni teknolojileri yakından takip etmektedir. İş akışları izlenerek otomasyon teknolojileri doğrultusunda daha etkin ve verimli iş, belge, bilgi akış düzeni sağlanmaktadır.

Ekonomik işlemlere yönelik politikalar

GASKİ Genel Müdürlüğü Strateji Geliştirme Dairesi Başkanlığınca izlenen mali politikalar ile kurumumuz kaynaklarının verimli kullanılmasını sağlayan güçlü bir mali yapı oluşturulmuştur. Kurumumuzun sahip olduğu güçlü yapı sayesinde kısıtlı bütçe ile Türkiye genelinde ilk olan birçok başarılı proje gerçekleştirilmiş ve gerçekleştirilmeye de devam edilecektir.

- Gelir-gider dengesi sağlanmalıdır.
- Gelirler etkin toplanmalıdır.
- Harcamalar stratejik planlamaya uygun olarak yapılmalıdır.
- Faaliyet-bütçe ilişkisi etkinleştirilmelidir.
- GASKİ kendi imkânları ile ek kaynaklar üretmelidir.

2.2-Misyon, Vizyon ve Temel Değerler

2-2-1 Misyon



Miyon

Çalışanlarımızın gücünü ve kaynaklarımızı en etkili ve verimli biçimde kullanarak gelişen ve küreselleşen dünyamızda çevreye duyarlı bir Su ve Kanalizasyon İdaresi oluşturma doğrultusunda, alternatif, modern üretim ve hizmet üretmek; bu kapsamda en ileri ve hızlı yapım teknolojileri uygulayarak en az maliyette ve en ucuz fiyatla Gaziantep halkına temiz su ile kanalizasyon hizmeti sunmaktır.

2-2-2 Vizyon



Vizyon

Geleceği bu günden yaşayarak: T.C. GAZİANTEP BÜYÜKŞEHİR BELEDİYESİ GASKİ GENEL MÜDÜRLÜĞÜ olarak, kaliteyi yükseltmek için hizmette ve üretimde örnek ve önder olmaktır.

2-2-3 Çalışma İlkve ve Değerleri

- Dürüstlük,
- Açıklık, tarafsızlık ve güven,
- Verilerle ve süreçlerle yönetim,
- Öğrenme ve öğretme,
- Çözüm üretmek,
- Katılımcılık,
- Önerilere açık olmak,
- Müşteriye odaklılık, iletişime açık olmak,
- Sevgi ve hoşgörü,
- Sürekli iyileşme ve yenilikçilik.

2.3-STRATEJİK AMAÇ VE HEDEFLER

Stratejik Amaç ve Hedefler

KOD	AMAÇ/HEDEF
SA-1	Mevcut su kaynaklarını korumak ve yeni su kaynakları geliştirmek
SH.1.1	Şehir merkezi ve 6360 sayılı yasa ile sorumluluk sahamıza giren tüm yerleşim yerlerinde, projelerin uygulanabilirliğini sağlamak üzere kamulaştırma çalışmaları yapmak.
SH.1.2	Atıksuların deşarj standartlarına uygun olarak alıcı ortama vermek.
SH.1.3	Mevcut su havzalarını koruyarak temiz ve sağlıklı su temini sağlamak.
SH.1.4	Su Kaynaklarında kirlenici etmenleri tespiti ve kirliliğin kontrolünü yapmak.
SA-2	Çeşitli kaynaklardan toplanan suyun şehir merkezi ve 6360 sayılı yasa ile sorumluluk sahamıza giren yerleşim yerlerine iletilmesini sağlamak.
SH.2.1	Şehir Merkezi ve 6360 sayılı yasa ile sorumluluk sahamıza giren tüm yerleşim yerlerine yeterli ve temiz içme suyunu temin etmek, kesintisiz bir biçimde ulaştırmak amacı ile proje çalışmaları yürütmek.
SH.2.2	İçme su iletim ve dağıtım sisteminin alt yapılarının kesintisiz olmasını sağlayacak şekilde iyileştirmek ve sürekli verimliliğini artırmak.
SH.2.3	İçmesuyu altyapı şebekelerinde olabilecek arızaları gidermek için her türlü teknolojik imkanlardan yararlanmak
SH.2.4	Sınırlarımız içinde bulunan yeni yerleşime açılan mahallerdeki içmesuyu temini için gerekli şebekenin döşenmesi ve tesis yapımı
SH.2.5	İçme suyu sistemindeki pompaların daha verimli hale getirilmesi ve su kayıplarının önlenerek tasarruf sağlanması.
SH.2.6	Su Dağıtım hatlarını sürekli çalışır halde tutmak
SH.2.7	Su İshale hattında olabilecek arızaları gidermek için her türlü teknik donanıma sahip olmak
SH.2.8	Su sayaçlarındaki Ölçümleme hatalarından Kaynaklanan su Kayıplarını Önlemek.
SA-3	Çevreye duyarlı ve insan sağlığını önemseyen içmesuyu ve atıksu arıtma sisteminin, kesintisiz ve verimli işletilmesi.
SH.3.1	Şehir Merkezi ve 6360 sayılı yasa ile sorumluluk sahamıza giren tüm yerleşim yerlerinde oluşan atıksuların çevre ve insan sağlığını tehdit etmeyecek şekilde arıtılması için tesis projeleri yapmak.
SH.3.2	Farklı Kurum ve Kuruluşlarca üretilen ve farklı kuruluşların yetki ve sorumluluğu altında bulunan verilerin üretimini, standartların oluşturulmasını, tüm kuruluşlar arasında paylaşımını ve kullanımını sağlayacak ilkelerin tespit edilerek gerek yasal düzenlemelerinin yapılmasını sağlamak.

KOD	AMAÇ/HEDEF
SH.3.5	Arıtma tesislerini iyileştirerek sürekliliğini sağlamak.
SH.3.7	Su Kalitesini TSE, AB ve Dünya Sağlık Teşkilatı standartlarında tutmak
SH.3.8	Atıksu ve Yağmur sularının çevreye zarar vermeden toplanarak uzaklaştırılması ve dere ıslahı ile sel ve baskınların önlenmesi.
SH.3.9	Kanalizasyon hatlarının arıtma tesisleri ile sonlandırılarak çıkış suyu kalitelerinin istenilen deşarj limitlerine getirilmesini sağlamak.
SA-4	Altyapı şebekelerinin kapasitesini çağın şartlarına uygun sürdürebilir kılmak.
SH.4.1	Şehir merkezi ve 6360 sayılı yasa ile sorumluluk sahamıza giren tüm yerleşim birimlerinde oluşan atıksuların ekolojik dengeyi bozmayacak şekilde bertarafını sağlamaya yönelik proje çalışmaları yürütmek.
SH.4.2	Şehir merkezi ve 6360 sayılı yasayla sorumluluk sahamıza giren tüm yerleşim birimlerinde, küresel iklim değişikliğinden kaynaklanan düzensiz yağış rejimi göz önünde bulundurularak can ve mal kaybını engelleyecek yağmursuyu şebeke hattı projeleri üretmek.
SH.4.3	5216 ve 6360 Sayılı yasa ile GASKİ sorumluluk alanında olan ilçeler ve bağlı mahallelerin (köy) altyapı (içmesuyu,kanalizasyon,yağmursuyu) şebekelerinin yenilenmesi ve bakım, onarım arıza işlerinin yapılması.
SH.4.4	Kanalizasyon ve yağmursuyu şebekelerinde olabilecek arızaları gidermek için her türlü teknik donanıma sahip olmak.
SH.4.5	Yagmur suyu şebekelerindeki olabilecek arızaları gidermek için yeni projeler geliştirmek
SH.4.6	Kanalizasyon suyu şebekelerindeki olabilecek arızaları gidermek için yeni projeler geliştirmek.
SH.4.7	İçme suyu şebekelerindeki olabilecek arızaları gidermek için yeni projeler geliştirmek
SA-5	Bilim ve teknolojik imkanlardan yararlanarak yenilenebilir enerji kaynaklarını kullanmak çevreyi ve doğal yaşam alanlarını korumak.
SH.5.1	Yenilenebilir enerji kaynaklarının değerlendirilerek doğal kaynaklarımızın daha etkili biçimde kullanılması ve çevreye duyarlılığın artırılması.
SH.5.2	Uzaktan sayaç izleme sistemi kurularak tüm abonelerin enerji tüketiminin izlenmesi ve enerji kullanım verimliliğinin artırılarak tasarruf etmek.
SH.5.3	Araştırma ve Geliştirme Faaliyetleri ile yeni ürün, yeni hizmet ve teknoloji kazanımları elde etmek.
SH.5.5	Araştırma ve Geliştirme faaliyetleri ile yeni ürün, yeni hizmet ve yeni teknoloji kazanımları elde etmek.
SA-6	Kurumsal yapıyı iyileştirerek hizmet kalitesini ve sunumunu sürekli etkin kılmak.
SH.6.1	Organizasyonel yapının daha etkin ve verimli hale getirilmesine yönelik çalışmalar gerçekleştirilecektir.

KOD	AMAÇ/HEDEF
SH.6.2	5018 Sayılı Kamu Mali Yönetimi ve Kontrol Kanunu Kapsamında İç Kontrol Sistemini Kurmak ve Sürdürülebilirliğini Sağlamak.
SH.6.3	Kalite Yönetim Sisteminin Etkinliğini Sürekli Hale Getirmek
SH.6.4	Kurum Bilgi ve İletişim Teknolojilerinin Kullanımını Geliştirmek
SH.6.5	Personelin Bilgi, Beceri ve Motivasyon Seviyesini Yükseltmek
SH.6.6	Hukuk Süreçlerini Etkinleştirmek ve Etkinliğini Arttırmak
SH.6.7	Depo yönetimi ve Depo sürecinin hızlandırılması.
SH.6.8	Abone hizmetlerini iyileştirme
SH.6.9	Sağlıklı ve Güvenli bir Çalışma ortamı oluşturmak ve bu ortamı yönetmek.
SA-7	Müşteri odaklı yaklaşımlarla müşteri memnuniyetini arttırmak
SH.7.1	Müşteri Memnuniyetini Ölçme, Değerlendirme ve Arttırmaya Yönelik Çalışmalar Yapmak
SH.7.2	Halkı Su Tasarrufu Konusunda Bilinçlendirmek Amacı ile Kitap, Broşür ve Eğitimler Verilmesi
SH.7.3	Vatandaşlarımızın GASKİ ile Olan İlişkilerindeki İşlemleri Kolaylaştırıcı Yönde Geliştirmek
SH.7.4	Gaziantep'te Su Konusunda Kültürel Çalışmalar Yapmak
SH.7.5	GASKİ Genel Müdürlüğü ve Bağlı Birimlerdeki Personellere ve Hizmet Almak İçin Gelen Vatandaşlara Güvenli Bir Ortam Sağlamak
SH.7.6	GASKİ Görev Alanı İçerisindeki her kurum ve kuruluşla ilişkilerini geliştirecek
SH.7.7	Abone Hizmetlerinde Kalite,Hız ve verimlilik artırılabilecek.
SH.7.8	Abone memnuniyetini etkileyecek olumsuzlukların giderilmesi
SA-8	Mali yapıyı güçlü ve sürdürülebilir kılmak.
SH.8.1	Tahsilat oranının artırılması ve zamanında tahsilat yapılması
SH.8.2	Giderleri Kaliteyi Düşürmeden Azaltıcı Tedbirler Almak
SH.8.3	Denk ve Gerçekleşme Yüzdesi Büyük Bütçe Politikasının Uygulanması

2.4-PERFORMANS HEDEF TABLOSU

PERFORMANS HEDEF VE GÖSTERGELERİ İLE FAALİYETLER

Performans Hedefi Tablosu

Performans hedefi tablosu her bir hedef için ayrı ayrı doldurulmuştur.Amaç ve hedef bölümlerinde stratejik amaç ve hedeflere yer verilmiştir.Performans göstergeleri kısmında ise hedefi ölçmeye yönelik göstergelere,her bir göstergenin ölçü birimine ve 2017 yılına ilişkin hedef değerlere yer verilmiştir.

Faaliyetler kısmında hedefin gerçekleşmesini sağlayacak faaliyetler ve bunlara ilişkin kaynak ihtiyacına yer verilmiştir.

Tüm faaliyetlerin kaynak ihtiyaçlarının toplandığı 'Genel Toplam' satırında ise hedefi gerçekleştirmeye yönelik toplam kaynak ihtiyacı hesaplanmıştır.

Performans Hedefi Tablosu, ana tablo niteliğinde olup; 8 Stratejik Amaç, 55 Stratejik Hedef, 209 Faaliyet ile 209 adet Performans Göstergesi'ni içermektedir.

Hazırlanan 2015-2019 Stratejik Planında hedeflerin takibi daha makro göstergeler ile yapılacaktır.

PERFORMANS HEDEF TABLOSU				
İdare Adı:	T.C. GAZİANTEP BÜYÜKŞEHİR BELEDİYESİ GASKİ GENEL MÜDÜRLÜĞÜ			
Amaç:1	Mevcut su kaynaklarını korumak ve yeni su kaynakları geliştirmek			
Hedef:1.1	Şehir merkezi ve 6360 sayılı yasa ile sorumluluk sahamıza giren tüm yerleşim yerlerinde, projelerin uygulanabilirliğini sağlamak üzere kamulaştırma çalışmaları yapmak.			
PERFORMANS GÖSTERGELERİ		2015	2016	2017
F.1.1.2	Düzbağ İsale Hattı Kamulaştırma Çalışmalarının yapılması oranı.	%5	%50	%20
F.1.1.10	Köyler İçin Depo Yeri Kamulaştırma Çalışmalarının yapımı oranı	%20	%50	%20
F.1.1.11	Köylerdeki içme suyu depo yerleri kamulaştırma çalışmalarının yapımı oranı	%20	50%	%20
F.1.1.12	Köylerdeki foseptik yerleri kamulaştırma çalışmalarının yapımı oranı	-	%50	%20
F.1.1.13	Köylerdeki kuyu yerleri kamulaştırma çalışmaları yapımı oranı	-	%50	%20
F.1.1.14	Düzbağ içmesuyu arıtma tesisi kamulaştırma çalışmaları yüzdesi	-	-	%50
KAYNAK İHTİYACI (2017) TL				
FAALİYETLER		BÜTÇE	BÜTÇE DIŞI	TOPLAM
F.1.1.2	Düzbağ İsale Hattı Kamulaştırma Çalışmaları	-	50.000.000	50.000.000
F.1.1.10	Köyler İçin Depo Yeri Kamulaştırma Çalışmaları	500.000	-	500.000
F.1.1.11	Köylerdeki İçmesuyu Depo Yerleri Kamulaştırma Çalışmaları	500.000	-	500.000
F.1.1.12	Köylerdeki foseptik yerleri Kamulaştırma Çalışmaları	500.000	-	500.000
F.1.1.13	Köylerdeki Kuyu Yerleri Kamulaştırma Çalışmaları	500.000	-	500.000
F.1.1.14	Düzbağ içme suyu arıtma tesisi kamulaştırma çalışmaları	-	50.000.000	50.000.000
GENEL TOPLAM		2.000.000	100.000.000	102.000.000

PERFORMANS HEDEF TABLOSU				
İdare Adı:	T.C. GAZİANTEP BÜYÜKŞEHİR BELEDİYESİ GASKİ GENEL MÜDÜRLÜĞÜ			
Amaç:1	Mevcut su kaynaklarını korumak ve yeni su kaynakları geliştirmek			
Hedef:1.2	Atık suların deşarj standartlarına uygun olarak alıcı ortama vermek.			
PERFORMANS GÖSTERGELERİ		2015	2016	2017
F.1.2.1	Tespit edilen tüm Endüstri kuruluşlarına arıtma yada ön arıtma tesisi kurulmasını %100 sağlamak	%100	%100	%100
F.1.2.2	Yapılan ön arıtma tesislerinin periyodik olarak Kontrollerinin yapılmasının yüzdesi.	%100	%100	100%
F.1.2.3	Mevcut ve yeni kurulacak endüstriyel kuruluşlarla iletişim kurarak çevre ve insan sağlığına duyarlı bir bilinç oluşturulması yüzdesi	%100	%100	%100
F.1.2.4	Atıksu kolektörlerinin kırılarak atıksu ile tarımın önüne geçilmesi için diğer kurumlarla işbirliği yapılmasının gerçekleşmesi oranı.	%100	%100	%100
KAYNAK İHTİYACI (2017) TL				
FAALİYETLER		BÜTÇE	BÜTÇE DIŞI	TOPLAM
F.1.2.1	Tüm endüstri kuruluşlarına arıtma veya ön arıtma tesislerinin kurulmasının sağlanması	0		0
F.1.2.2	Ön arıtma tesislerinin periyodik kontrollerinin yapılması	0		0
F.1.2.3	Mevcut ve yeni kurulacak endüstriyel kuruluşlarla iletişim kurarak çevre ve insan sağlığına duyarlı bir bilinç oluşturmak.	0		0
F.1.2.4	Atıksu kolektörlerinin kırılarak atıksu ile tarımın önüne geçilmesi için diğer kurumlarla işbirliği sağlamak	0		0
GENEL TOPLAM		0		0

PERFORMANS HEDEF TABLOSU

İdare Adı:	T.C. GAZİANTEP BÜYÜKŞEHİR BELEDİYESİ GASKİ GENEL MÜDÜRLÜĞÜ			
Amaç:1	Mevcut su kaynaklarını korumak ve yeni su kaynakları geliştirmek.			
Hedef:1.4	Su Kaynaklarında kirletici etmenleri tespiti ve kirliliğin kontrolünü yapmak.			
PERFORMANS GÖSTERGELERİ		2015	2016	2017
F.1.4.1	Mikrobiyolojik, fiziksel ve kimyasal analizlerin yapılmasının gerçekleşme oranı	%100	%100	%100
F.1.4.2	İnsani Tüketim amaçlı sular hakkındaki yönetmelik doğrultusunda uygun şekilde düzenli ve yeterli sayıda ölçüm ve analizlerin gerçekleşme yüzdesi.	%100	%100	%100
F.1.4.3	TS EN ISO 17025 Kalite Yönetim sistemini etkin ve sürekli uygulaması gerçekleşme yüzdesi.	%100	%100	%100
KAYNAK İHTİYACI (2017) TL				
FAALİYETLER		BÜTÇE	BÜTÇE DIŞI	TOPLAM
F.1.4.1	İçme suyu kaynaklarından ve şebekelerden ilgili yönetmelikler dahilinde belirtilen sıklık ve sayıda numuneler alınarak kontrollerini yapmak.	14.300		14.300
F.1.4.2	Dönemsel Planlama yaparak ilgili yönetmeliklere uygun şekilde düzenli ve yeterli sayıda ölçüm ve analizler gerçekleştirmek.	77.000		77.000
F.1.4.3	TS EN ISO 17025 Kalite Yönetim sistemini etkin ve sürekli uygulaması sağlanacaktır.	33.000		33.000
GENEL TOPLAM		124.300		124.300

PERFORMANS HEDEF TABLOSU

İdare Adı:	T.C. GAZİANTEP BÜYÜKŞEHİR BELEDİYESİ GASKİ GENEL MÜDÜRLÜĞÜ			
Amaç:2	Çeşitli kaynaklardan toplanan suyun şehir merkezi ve 6360 sayılı yasa ile sorumluluk sahamıza giren yerleşim yerlerine iletilmesini sağlamak.			
Hedef:2.2	İçme su iletim ve dağıtım sisteminin alt yapılarının kesintisiz olmasını sağlayacak şekilde iyileştirmek ve sürekli verimliliğini artırmak.			
PERFORMANS GÖSTERGELERİ		2015	2016	2017
F.2.2.1	Şehir şebekesindeki eskiyen hatlardan Değişimi yapılan hat miktarı.(Km)	200	400	200
F.2.2.2	Kayıp-kaçak dinleme cihazı ile arıza tespiti yapılması ve Giderilen arıza sayısı.	450	1.200	1.340
F.2.2.3	1 Adet Yeni yazılım ve işletim sistemi alınması	-	-	1
F.2.2.4	Mevcut vana odalarından Yenilenen vana odası sayısı	12	40	140
F.2.2.5	Kayıp-kaçak önlemesine yönelik branşman yenileme çalışmalarının şehir geneline yayarak yenilenen branşman sayısı.	2.000	6.000	8.000
KAYNAK İHTİYACI (2017) TL				
FAALİYETLER		BÜTÇE	BÜTÇE DIŞI	TOPLAM
F.2.2.1	Şehir şebekesindeki eskiyen hatların değiştirilmesi.	14.712.500	3.000.000	17.712.500
F.2.2.2	İçmesuyu şebekelerindeki kayıp kaçakları azaltıcı projeler geliştirmek.	3.000.000	-	3.000.000
F.2.2.3	SCADA sisteminin kapsamının genişletilmesi.	2.000.000	-	2.000.000
F.2.2.4	Mevcut vana odalarının yenilenmesi	2.000.000	-	2.000.000
F.2.2.5	Kayıp-kaçak önlemesine yönelik branşman yenileme çalışmalarının şehir geneline yaymak.	4.000.000	-	4.000.000
GENEL TOPLAM		25.712.500	3.000.000	28.712.500

PERFORMANS HEDEF TABLOSU

İdare Adı:	T.C. GAZİANTEP BÜYÜKŞEHİR BELEDİYESİ GASKİ GENEL MÜDÜRLÜĞÜ			
Amaç:2	Çeşitli kaynaklardan toplanan suyun şehir merkezi ve 6360 sayılı yasa ile sorumluluk sahamıza giren yerleşim yerlerine iletilmesini sağlamak.			
Hedef:2.3	İçmesuyu altyapı şebekelerinde olabilecek arızaları gidermek için her türlü teknolojik imkanlardan yararlanmak.			
PERFORMANS GÖSTERGELERİ		2015	2016	2017
F.2.3.1	Arızaların giderilmesinde bilimsel yöntemler tespit için yapılan çalışmalarda Tespit edilen yöntem ve projelerin uygulanması yüzdesi	-	% 100	% 100
F.2.3.2	Arıza giderme sürelerini azaltmak için yapılan projelerin uygulanması oranı	-	% 100	% 100
F.2.3.3	Yeni Yapılan İçme suyu şebekelerinin kotlu ve koordinatlı projelerin sayısal ortama alınması oranı.	-	% 100	% 100
KAYNAK İHTİYACI (2017) TL				
FAALİYETLER		BÜTÇE	BÜTÇE DIŞI	TOPLAM
F.2.3.1	Arızaların giderilmesinde bilimsel yöntemler tespit için çalışmalar yapmak	200.000	-	200.000
F.2.3.2	Arıza giderme sürelerini azaltmak için proje ve çalışmalar yapmak.	200.000	-	200.000
F.2.3.3	İçme suyu şebekelerinin kotlu ve koordinatlı projelerin sayısal ortama alınması.	1.000.000	-	1.000.000
GENEL TOPLAM		1.400.000	-	1.400.000

PERFORMANS HEDEF TABLOSU

İdare Adı:	T.C. GAZİANTEP BÜYÜKŞEHİR BELEDİYESİ GASKİ GENEL MÜDÜRLÜĞÜ			
Amaç:2	Çeşitli kaynaklardan toplanan suyun şehir merkezi ve 6360 sayılı yasa ile sorumluluk sahamıza giren yerleşim yerlerine iletilmesini sağlamak.			
Hedef:2.4	Sınırlarımız içinde bulunan yeni yerleşime açılan mahallerdeki içmesuyu temini için gerekli şebekenin döşenmesi ve tesis yapımı			
PERFORMANS GÖSTERGELERİ		2015	2016	2017
F.2.4.1	Yetersiz kalan depoların yenilenmesi veya yenisinin yapılması oranı.	%30	%20	%23,72
F.2.4.2	Yeni açılan mahallelere ve ihtiyaçlara göre belirlenen içme suyu şebekelerini döşemesi oranının gerçekleşmesi (İbrahimli-2 bölgesi, Beylerbeyi ve Beykent Mah. ile Kızılhisar Bölgesi içme suyu Projesi)	35%	%25	%66,42
KAYNAK İHTİYACI (2017) TL				
FAALİYETLER		BÜTÇE	BÜTÇE DIŞI	TOPLAM
F.2.4.1	Yetersiz kalan depoların yenilenmesi veya yenisinin yapılması	6.500.000	-	6.500.000
F.2.4.2	Yeni açılan mahallelere ve gelen dilekçelere göre içme suyu şebeke döşemesi.	-	66.255.040	66.255.040
GENEL TOPLAM		6.500.000	66.255.040	72.755.040

PERFORMANS HEDEF TABLOSU				
İdare Adı:	T.C. GAZİANTEP BÜYÜKŞEHİR BELEDİYESİ GASKİ GENEL MÜDÜRLÜĞÜ			
Amaç:2	Çeşitli kaynaklardan toplanan suyun şehir merkezi ve 6360 sayılı yasa ile sorumluluk sahamıza giren yerleşim yerlerine iletilmesini sağlamak.			
Hedef:2.5	İçme suyu sistemindeki pompaların daha verimli hale getirilmesi ve su kayıplarının önlenerek tasarruf sağlanması.			
PERFORMANS GÖSTERGELERİ		2015	2016	2017
F.2.5.1	İhtiyaçlara göre belirlenen Kuyu ve depolarda otomatik kontrol sistemlerinin temin ve montajının yapım sayısı.	%30	%30	200 Adet
F.2.5.2	200 adet Eski Sondaj kuyularının modernizasyonun Tamamlanması	%30	30%	200 Adet
KAYNAK İHTİYACI (2017) TL				
FAALİYETLER		BÜTÇE	BÜTÇE DIŞI	TOPLAM
F.2.5.1	Kuyu ve depolarda otomatik kontrol sistemlerinin temin ve montajı	1.800.000		1.800.000
F.2.5.2	Eski Sondaj kuyularının modernizasyonu.	2.200.000		2.200.000
GENEL TOPLAM		4.000.000		4.000.000

PERFORMANS HEDEF TABLOSU				
İdare Adı:	T.C. GAZİANTEP BÜYÜKŞEHİR BELEDİYESİ GASKİ GENEL MÜDÜRLÜĞÜ			
Amaç:2	Çeşitli kaynaklardan toplanan suyun şehir merkezi ve 6360 sayılı yasa ile sorumluluk sahamıza giren yerleşim yerlerine iletilmesini sağlamak.			
Hedef:2.6	Su Dağıtım hatlarını sürekli çalışır halde tutmak			
PERFORMANS GÖSTERGELERİ		2015	2016	2017
F.2.6.1	İshale hatlarının bakım, onarım ve iyileştirilmesi çalışmaları yapılmasının gerçekleşme oranı	%100	%100	%100
F.2.6.2	Atölye bakım onarım Çalışması gerçekleşme oranı	%100	%100	%100
F.2.6.3	Araç ve iş makineleri bakım onarım çalışmaları gerçekleşme oranı	%100	%100	%100
KAYNAK İHTİYACI (2017) TL				
FAALİYETLER		BÜTÇE	BÜTÇE DIŞI	TOPLAM
F.2.6.1	İshale hatlarının bakım, onarım ve iyileştirilmesi çalışması.	2.230.000		2.230.000
F.2.6.2	Atölye bakım onarım Çalışması.	250.000		250.000
F.2.6.3	Araç ve iş makineleri bakım onarım çalışmaları	2.280.000		2.280.000
GENEL TOPLAM		4.760.000		4.760.000

PERFORMANS HEDEF TABLOSU				
İdare Adı:	T.C. GAZİANTEP BÜYÜKŞEHİR BELEDİYESİ GASKİ GENEL MÜDÜRLÜĞÜ			
Amaç:2	Çeşitli kaynaklardan toplanan suyun şehir merkezi ve 6360 sayılı yasa ile sorumluluk sahamıza giren yerleşim yerlerine iletilmesini sağlamak.			
Hedef:2.7	Su İshale hattında olabilecek arızaları gidermek için her türlü teknik donanıma sahip olmak			
PERFORMANS GÖSTERGELERİ		2015	2016	2017
F.2.7.1	18 Saate giderilen arıza oranını %80 18-24 Saate giderilen arıza oranını %20 lere Düşürmek oranının gerçekleşmesi yüzdesi	%85	%90	%80
KAYNAK İHTİYACI (2017) TL				
FAALİYETLER		BÜTÇE	BÜTÇE DIŞI	TOPLAM
F.2.7.1	Arıza giderme sürelerini azaltmak için çalışmaların yapılması ve projeler hazırlanarak uygulanması.	1.000.000	-	1.000.000
GENEL TOPLAM		1.000.000	-	1.000.000

PERFORMANS HEDEF TABLOSU				
İdare Adı:	T.C. GAZİANTEP BÜYÜKŞEHİR BELEDİYESİ GASKİ GENEL MÜDÜRLÜĞÜ			
Amaç:2	Çeşitli kaynaklardan toplanan suyun şehir merkezi ve 6360 sayılı yasa ile sorumluluk sahamıza giren yerleşim yerlerine iletilmesini sağlamak.			
Hedef:2.8	Su sayaçlarındaki Ölçümleme hatalarından Kaynaklanan su Kayıplarını Önlemek.			
PERFORMANS GÖSTERGELERİ		2015	2016	2017
F.2.8.1	Ölçme hassasiyetini kaybetmiş damga süresi 10 yılı geçen sayaçlardan Değişimi yapılan sayaç sayısı	34.574	35.000	60.000
F.2.8.2	Kaçak kullanımı tespiti yapılan aboneler hakkında yönetmelikler doğrultusunda yasal işlemlerin başlatılması oranı.	%100	100%	100%
KAYNAK İHTİYACI (2017) TL				
FAALİYETLER		BÜTÇE	BÜTÇE DIŞI	TOPLAM
F.2.8.1	Ölçme hassasiyetini kaybetmiş damga süresi 10 yılı geçen sayaçların kontrolü veya değiştirilmesi	1.500.000	-	1.500.000
F.2.8.2	Kaçak kullanımı tespiti yapılan aboneler hakkında yönetmelikler doğrultusunda yasal işlemlerin başlatılması.	50.000	-	50.000
GENEL TOPLAM		1.550.000	-	1.550.000

PERFORMANS HEDEF TABLOSU

İdare Adı:	T.C. GAZİANTEP BÜYÜKŞEHİR BELEDİYESİ GASKİ GENEL MÜDÜRLÜĞÜ			
Amaç:3	Çevreye duyarlı ve insan sağlığını önemseyen içmesuyu ve atıksu arıtma sisteminin, kesintisiz ve verimli işletilmesi.			
Hedef:3.1	Şehir Merkezi ve 6360 sayılı yasa ile sorumluluk sahamıza giren tüm yerleşim yerlerinde oluşan atıksuların çevre ve insan sağlığını tehdit etmeyecek şekilde arıtılması için tesis projeleri yapmak.			
PERFORMANS GÖSTERGELERİ	2015	2016	2017	
F.3.1.1	İslahiye ilçesinde yeni atıksu arıtma tesisi Projesinin yapımının gerçekleşmesi yüzdesi.	%30	%70	%100
F.3.1.3	Karkamış ilçesinde yeni atıksu arıtma tesisi projesinin tamamlanması oranı		%70	%100
F.3.1.4	Yavuzeli ilçesinde yeni atıksu arıtma tesisi projesinin tamamlanması oranı		%70	%100
F.3.1.5	İslahiye/ Yeşilyurt-Boğaziçi-Altınüzüm ilçesinde yeni atıksu arıtma tesisi projesinin tamamlanması oranı		%70	100%
F.3.1.8	6360 Sayılı yasa ile kurumumuza bağlanan yerleşim yerlerindeki atıksuların arıtımı Projesinin yapılması oranı			%50

KAYNAK İHTİYACI (2017) TL

FAALİYETLER	BÜTÇE	BÜTÇE DIŞI	TOPLAM	
F.3.1.1	İslahiye ilçesinde yeni atıksu arıtma tesisi Projesi	150.000	-	150.000
F.3.1.3	Karkamış ilçesinde yeni atıksu arıtma tesisi Projesi	120.000	-	120.000
F.3.1.4	Yavuzeli ilçesinde yeni atıksu arıtma tesisi Projesi	120.000	-	120.000
F.3.1.5	İslahiye/Yeşilyurt-Boğaziçi-Altınüzüm ilçesinde yeni atıksu arıtma tesisi Projesi	200.000	-	200.000
F.3.1.8	6360 Sayılı yasa ile kurumumuza bağlanan yerleşim yerlerindeki atıksuların arıtımı Projesi.	100.000	-	100.000
GENEL TOPLAM	690.000	-	690.000	

PERFORMANS HEDEF TABLOSU

İdare Adı:	T.C. GAZİANTEP BÜYÜKŞEHİR BELEDİYESİ GASKİ GENEL MÜDÜRLÜĞÜ			
Amaç:3	Çevreye duyarlı ve insan sağlığını önemseyen içmesuyu ve atıksu arıtma sisteminin, kesintisiz ve verimli işletilmesi.			
Hedef:3.2	Farklı Kurum ve Kuruluşlarca üretilen ve farklı kuruluşların yetki ve sorumluluğu altında bulunan verilerin üretimini, standartların oluşturulmasını, tüm kuruluşlar arasında paylaşımını ve kullanımını sağlayacak ilkelerin tespit edilerek gerek yasal düzenlemelerinin yapılmasını sağlamak.			
PERFORMANS GÖSTERGELERİ	2015	2016	2017	
F.3.2.2	Diğer resmi Kurumların kendine ait sayısal verilerin ortak bir platformda toplanarak sahada yapılan arıza çalışmalarında diğer kurumlara ait hatlara zarar vermeden sağlıklı bir çalışma ortamı sağlanma oranı.	-	%70	%70
KAYNAK İHTİYACI (2017) TL				
FAALİYETLER	BÜTÇE	BÜTÇE DIŞI	TOPLAM	
F.3.2.2	Diğer resmi Kurumların (GAZDAŞ, TEDAŞ, TÜRKTELEKOM) kendine ait sayısal verilerin ortak bir platformda toplanarak sahada yapılan arıza çalışmalarında diğer kurumlara ait hatlara zarar vermeden sağlıklı bir çalışma ortamı sağlanması.	100.000	-	100.000
GENEL TOPLAM	100.000	-	100.000	

PERFORMANS HEDEF TABLOSU

İdare Adı:	T.C. GAZİANTEP BÜYÜKŞEHİR BELEDİYESİ GASKİ GENEL MÜDÜRLÜĞÜ			
Amaç:3	Çevreye duyarlı ve insan sağlığını önemseyen içmesuyu ve atıksu arıtma sisteminin, kesintisiz ve verimli işletilmesi.			
Hedef:3.5	Arıtma tesislerini iyileştirerek sürekliliğini sağlamak.			
PERFORMANS GÖSTERGELERİ	2015	2016	2017	
F.3.5.1	Tüm makine, pompa ve trafoların ve cihazların düzenli olarak bakım onarım çalışmalarını 100% yapılması gerçekleşme yüzdesi.	%100	%100	%100
KAYNAK İHTİYACI (2017) TL				
FAALİYETLER	BÜTÇE	BÜTÇE DIŞI	TOPLAM	
F.3.5.1	Tüm makine, pompa ve trafoların ve cihazların düzenli olarak bakım onarımlarının yapılması.	1.517.000	-	1.517.000
GENEL TOPLAM	1.517.000	-	1.517.000	

PERFORMANS HEDEF TABLOSU

İdare Adı:	T.C. GAZİANTEP BÜYÜKŞEHİR BELEDİYESİ GASKİ GENEL MÜDÜRLÜĞÜ
Amaç:3	Çevreye duyarlı ve insan sağlığını önemseyen içmesuyu ve atıksu arıtma sisteminin, kesintisiz ve verimli işletilmesi.
Hedef:3.7	Su Kalitesini TSE, AB ve Dünya Sağlık Teşkilatı standartlarında Tutmak

PERFORMANS GÖSTERGELERİ		2015	2016	2017
F.3.7.1	İnsani tüketim amaçlı sular hakkındaki yönetmelikte yer alan parametrelere ulaşma oranı.	%100	%100	%60
F.3.7.2	Yılda 1 kez Cihazların Kalibrasyonlarının Yapılması	100%	%100	%100
F.3.7.3	Yılda en az bir mesleki eğitim alınması oranı	100%	%100	%100
F.3.7.4	Arıtma tesisleri çıkış parametrelerinin Çevre kanunu ve buna bağlı yönetmelikler çerçevesinde işletilmesini oranı.	%100	100%	100%

KAYNAK İHTİYACI (2017) TL

FAALİYETLER		BÜTÇE	BÜTÇE DIŞI	TOPLAM
F.3.7.1	Su kalite Kontrol laboratuvarlarında yapılan akredite analiz sayısını artırmak.	1.286.000	-	1.286.000
F.3.7.2	Laboratuvarlarında kullanılan cihazların kalibrasyonlarının düzenli yapılması	186.000	-	186.000
F.3.7.3	Akreditasyon kapsamında laboratuvar personelinin deneyler ve standartlar hakkında eğitim alması.	63.500	-	63.500
F.3.7.4	Arıtma Tesislerini Çevre kanunu ve buna bağlı yönetmelikler çerçevesinde işletilmesini sağlamak.	7.990.000	-	7.990.000
GENEL TOPLAM		9.525.500		9.525.500

PERFORMANS HEDEF TABLOSU

İdare Adı:	T.C. GAZİANTEP BÜYÜKŞEHİR BELEDİYESİ GASKİ GENEL MÜDÜRLÜĞÜ
Amaç:3	Çevreye duyarlı ve insan sağlığını önemseyen içmesuyu ve atıksu arıtma sisteminin, kesintisiz ve verimli işletilmesi.
Hedef:3.8	Atıksu ve Yağmur sularının çevreye zarar vermeden toplanarak uzaklaştırılması ve dere ıslahı ile sel ve baskınların önlenmesi.

PERFORMANS GÖSTERGELERİ		2015	2016	2017
F.3.8.1	Gaziantep sınırları içerisinde bulunan mahallelerde taşkın riski olan derelerde dere ıslahının yapılması oranı	20	20	-
F.3.8.2	Mevcut yerleşim alanında yağmursuyu ve kanalizasyon altyapı eksikliklerinin tamamlanması oranı	40	15	%88,24
F.3.8.3	İhaleye çıkarılan Projelerin uygulanma oranı.	-	%100	100%

KAYNAK İHTİYACI (2017) TL

FAALİYETLER		BÜTÇE	BÜTÇE DIŞI	TOPLAM
F.3.8.1	Gaziantep sınırları içerisinde bulunan mahallelerde taşkın riski olan derelerde dere ıslahının yapılması	0	0	0
F.3.8.2	Mevcut yerleşim alanında yağmursuyu ve kanalizasyon altyapı eksikliklerinin tamamlanması. (İbrahimli2- bölgesi, Beylerbeyi ve Beykent bölgesi, Kızılhisar bölgesi ve Bozdağ bölgesi Kanalizasyon Yapımı)	5.500.000	60.000.000	65.500.000
F.3.8.3	Yeni oluşan yerleşim alanlarının kanalizasyon ve yağmursuyu alt yapısı ihtiyacını karşılamak üzere projelerin ihaleye çıkarılması	0		0
GENEL TOPLAM		5.500.000	60.000.000	65.500.000

PERFORMANS HEDEF TABLOSU

İdare Adı:	T.C. GAZİANTEP BÜYÜKŞEHİR BELEDİYESİ GASKİ GENEL MÜDÜRLÜĞÜ			
Amaç:3	Çevreye duyarlı ve insan sağlığını önemseyen içmesuyu ve atıksu arıtma sisteminin, kesintisiz ve verimli işletilmesi.			
Hedef:3.9	Kanalizasyon hatlarının arıtma tesisleri ile sonlandırılarak çıkış suyu kalitelerinin istenilen deşarj limitlerine getirilmesini sağlamak.			
PERFORMANS GÖSTERGELERİ		2015	2016	2017
F.3.9.1	Yeni tesis yapılması ve tesislerdeki kapasitenin artırılmasının gerçekleşmesi oranı(Beylerbey Beykent bölgesine arıtma tesisi kurulması ve Merkez arıtma Tesisi kapasite artırımı)	%20	% 40	%100
F.3.9.2	Arıtma tesisine ulaştırılan atıksu oranı.	% 20	% 40	%60
KAYNAK İHTİYACI (2017) TL				
FAALİYETLER	BÜTÇE	BÜTÇE DIŞI	TOPLAM	
F.3.9.1	İhtiyaç halinde yeni arıtma tesisinin yapılması.	3.000.000	83.744.960	86.744.960
F.3.9.2	Atıksuların tamamının arıtma tesislerine ulaştırılmasını sağlamak.	0	-	0
GENEL TOPLAM	3.000.000	83.744.960	86.744.960	

PERFORMANS HEDEF TABLOSU

İdare Adı:	T.C. GAZİANTEP BÜYÜKŞEHİR BELEDİYESİ GASKİ GENEL MÜDÜRLÜĞÜ			
Amaç:4	Altyapı şebekelerinin kapasitesini çağın şartlarına uygun sürdürülebilir kılmak.			
Hedef:4.1	Şehir merkezi ve 6360 sayılı yasa ile sorumluluk sahamıza giren tüm yerleşim birimlerinde oluşan atıksuların ekolojik dengeyi bozmayacak şekilde bertarafını sağlamaya yönelik proje çalışmaları yürütmek.			
PERFORMANS GÖSTERGELERİ		2015	2016	2017
F.4.1.1	Mevcut Kanalizasyon şebeke hatlarının sayısallaştırılma miktarı(km)	-	%20	1096,87
F.4.1.3	Mevcut olan kanalizasyon şebeke hatlarından kullanım süresini doldurmuş hatların yenilenmesine yönelik proje çalışması oranı		%25	%40
F.4.1.4	Şehir Genelinde Kanalizasyon sisteminin master Planının hazırlanması oranı		30%	%30
KAYNAK İHTİYACI (2017) TL				
FAALİYETLER	BÜTÇE	BÜTÇE DIŞI	TOPLAM	
F.4.1.1	Mevcut Kanalizasyon şebeke hatlarının sayısallaştırılması.	10.000	-	10.000
F.4.1.3	Mevcut olan kanalizasyon şebeke hatlarından kullanım süresini doldurmuş hatların yenilenmesine yönelik proje çalışması.	200.000	-	200.000
F.4.1.4	Şehir Genelinde Kanalizasyon sisteminin master Planının hazırlanması.	10.000	-	10.000
GENEL TOPLAM	220.000		220.000	

PERFORMANS HEDEF TABLOSU

İdare Adı:	T.C. GAZİANTEP BÜYÜKŞEHİR BELEDİYESİ GASKİ GENEL MÜDÜRLÜĞÜ
Amaç:	Altyapı şebekelerinin kapasitesini çağın şartlarına uygun sürdürülebilir kılmak.
Hedef:4.2	Şehir merkezi ve 6360 sayılı yasayla sorumluluk sahamıza giren tüm yerleşim birimlerinde, küresel iklim değişikliğinden kaynaklanan düzensiz yağış rejimi göz önünde bulundurarak can ve mal kaybını engelleyecek yağmursuyu şebeke hattı projeleri üretmek.

PERFORMANS GÖSTERGELERİ	2015	2016	2017	
F.4.2.1	Mevcut olan yağmursuyu şebeke hatlarının sayısallaştırılan hat miktarı Km	-	%20	192,06
F.4.2.3	Şehir genelinde yağmursuyu şebeke sistemlerinin master planının hazırlanması oranı		25%	%40

KAYNAK İHTİYACI (2017) TL

FAALİYETLER	BÜTÇE	BÜTÇE DIŞI	TOPLAM	
F.4.2.1	Mevcut olan yağmursuyu şebeke hatlarının sayısallaştırılması	10.000	-	10.000
F.4.2.3	Şehir genelindeki yağmursuyu şebeke sistemlerinin master planının hazırlanması.	10.000	-	10.000
GENEL TOPLAM	20.000			20.000

PERFORMANS HEDEF TABLOSU

İdare Adı:	T.C. GAZİANTEP BÜYÜKŞEHİR BELEDİYESİ GASKİ GENEL MÜDÜRLÜĞÜ
Amaç:4	Altyapı şebekelerinin kapasitesini çağın şartlarına uygun sürdürülebilir kılmak.
Hedef:4.3	5216 ve 6360 Sayılı yasa ile GASKİ sorumluluk alanında olan ilçeler ve bağlı mahallelerin (köy) altyapı (içmesuyu,kanalizasyon,yağmursuyu) şebekelerinin yenilenmesi ve bakım, onarım arıza işlerinin yapılması.

PERFORMANS GÖSTERGELERİ	2015	2016	2017	
F.4.3.1	Sorumluluk alanlarındaki Su ve kanalizasyon Şebekenin sorunsuz işletilmesi oranı	% 70	% 90	%80
F.4.3.2	Temin edilen su ve uzaklaştırılan atıksu miktarı yüzdesi	-	150.000 m ³ su 300.000 m ³ Atıksu	%60
F.4.3.3	Temizlenen depo sayısı(Adet)	-	44	20
F.4.3.4	Giderilen arıza sayısı(Adet)	-	29.816	10.000
F.4.3.5	Yapılan veya yenilenecek depo,foseptik ve şebeke hattı yapımı oranı.	-	13 Ad Fosseptik 5 Adet depo yenileme 110.594m içme suyu 100.796m kanalizasyon	60%

KAYNAK İHTİYACI (2017) TL

FAALİYETLER	BÜTÇE	BÜTÇE DIŞI	TOPLAM	
F.4.3.1	Sorumluluk alanındaki içme suyu ve kanalizasyon şebekesinin işletilmesi	26.775.000	-	26.775.000
F.4.3.2	İçme ve kullanma sularının temini ve atık suların uzaklaştırılması			
F.4.3.3	Mevcut su depolarının temizlenmesi			
F.4.3.4	İçmesuyu,kanalizasyon ve yağmur suyu şebeke arızalarının giderilmesi.			
F.4.3.5	Yeni depo,foseptik, kanalizasyon ve içmesuyu hatlarının yaptırılması veya yenilenmesi.	-	12.600.000	12.600.000
GENEL TOPLAM	26.775.000	12.600.000		39.375.000

PERFORMANS HEDEF TABLOSU

İdare Adı:	T.C. GAZİANTEP BÜYÜKŞEHİR BELEDİYESİ GASKİ GENEL MÜDÜRLÜĞÜ
Amaç:4	Altyapı şebekelerinin kapasitesini çağın şartlarına uygun sürdürülebilir kılmak.
Hedef:4.4	Kanalizasyon ve yağmursuyu şebekelerinde olabilecek arızaları gidermek için her türlü teknik donanıma sahip olmak.

PERFORMANS GÖSTERGELERİ		2015	2016	2017
F.4.4.1	Kanalizasyon hatlarının bakım onarım yapımı oranı	10	10	%90
F.4.4.2	İhale dosyalarındaki kanalizasyon hatlarının koordinatlarının alınarak sayısala işlenmesi ve kanal görüntüleme aracı ile sayısallaştırmanın yapılması oranı	25	15	90%
F.4.4.3	Ana taşıyıcı hatların kombine araçlarla temizlenmesi oranı	40	40	40%
F.4.4.4	Yağmur suyu hatlarının bakım onarım oranı.	% 100	% 100	100%
F.4.4.5	Yeni bağlantı yapılan parsellerin kontrolü yapılması yüzdesi	% 100	% 100	%100
F.4.4.6	Kombine araçla temizliğin yapılması oranı	150	300	%25

KAYNAK İHTİYACI (2017) TL

FAALİYETLER		BÜTÇE	BÜTÇE DIŞI	TOPLAM
F.4.4.1	Gaziantep genelindeki kanalizasyon ve yağmursuyu şebekelerindeki arızalara müdahale süresinin kısaltılması	-	12.500.000	12.500.000
F.4.4.2	İhale dosyalarındaki kanalizasyon hatlarının koordinatlarının alınarak sayısala işlenmesi ve kanal görüntüleme aracı ile sayısallaştırmanın yapılması	-	-	-
F.4.4.3	Kollektör hatlarımızın periyodik temizliğinin yapılması.	250.000	-	250.000
F.4.4.4	Şehir merkezinde bulunan yağmursuyu şebeke hatlarını koordinatlı olarak dijital ortama alınmasını sağlamak ve hatta bağlı pis su parsel bağlantısı varsa bunları iptal etmek.	-	3.500.000	3.500.000
F.4.4.5	Şehir merkezindeki yeni imara açılmış parsellerin yağmursuyu giderlerinin kanalizasyon hattına bağlanmasını engellemek.	-	-	-
F.4.4.6	Gaziantep merkezde bulunan ızgaraların tamamını kombine araç ile periyodik olarak temizlenmesinin yapılması.	375.000	-	375.000
GENEL TOPLAM		625.000	16.000.000	16.625.000

PERFORMANS HEDEF TABLOSU

İdare Adı:	T.C. GAZİANTEP BÜYÜKŞEHİR BELEDİYESİ GASKİ GENEL MÜDÜRLÜĞÜ
Amaç:4	Altyapı şebekelerinin kapasitesini çağın şartlarına uygun sürdürülebilir kılmak.
Hedef:4.5	Yağmur suyu şebekelerindeki olabilecek arızaları gidermek için yeni projeler geliştirmek

PERFORMANS GÖSTERGELERİ		2015	2016	2017
F.4.5.1	Yapılan Yağmur suyu Projeler ve tespit yapılan projelerin uygulanma oranı	-	%100	%100
F.4.5.2	4.saate kadar giderilen arıza oranını %80, 4-12 saate giderilen arıza oranını %15, 12-24 saate giderilen arıza oranını %5 düşürme oranı	80%	%100	100%

KAYNAK İHTİYACI (2017) TL

FAALİYETLER		BÜTÇE	BÜTÇE DIŞI	TOPLAM
F.4.5.1	Yağmur suyu arızalarının giderilmesinde bilimsel yöntemler tespit edilmesi için çalışmalar yapılması.	300.000		300.000
F.4.5.2	Arıza giderme sürelerini azaltmak için çalışmalar yapılması ve projeler hazırlanarak uygulanması.	200.000		200.000
GENEL TOPLAM		500.000		500.000

PERFORMANS HEDEF TABLOSU

İdare Adı:	T.C. GAZİANTEP BÜYÜKŞEHİR BELEDİYESİ GASKİ GENEL MÜDÜRLÜĞÜ
Amaç:4	Altyapı şebekelerinin kapasitesini çağın şartlarına uygun sürdürülebilir kılmak.
Hedef:4.6	Kanalizasyon suyu şebekelerindeki olabilecek arızaları gidermek için yeni projeler geliştirmek.

PERFORMANS GÖSTERGELERİ		2015	2016	2017
F.4.6.1	Yapılan kanalizasyon Proje ve tespit çalışmalarının uygulanma yüzdesi	%100	%100	%100
F.4.6.2	4.saate kadar giderilen arıza oranını %80, 4-12 saate giderilen arıza oranını %15, 12-24 saate giderilen arıza oranını %5 düşürmek çalışmalarını uygulama oranı	%100	%100	%100

KAYNAK İHTİYACI (2017) TL

FAALİYETLER		BÜTÇE	BÜTÇE DIŞI	TOPLAM
F.4.6.1	Kanalizasyon arızalarının giderilmesinde bilimsel yöntemler tespit edilmesi için çalışmalar yapılması	100.000		100.000
F.4.6.2	Arıza giderme sürelerini azaltmak için çalışmalar yapılması ve projeler hazırlanarak uygulanması.	100.000		100.000
GENEL TOPLAM		200.000		200.000

PERFORMANS HEDEF TABLOSU				
İdare Adı:	T.C. GAZİANTEP BÜYÜKŞEHİR BELEDİYESİ GASKİ GENEL MÜDÜRLÜĞÜ			
Amaç:4	Altyapı şebekelerinin kapasitesini çağın şartlarına uygun sürdürülebilir kılmak.			
Hedef:4.7	İçme suyu şebekelerindeki olabilecek arızaları gidermek için yeni projeler geliştirmek			
PERFORMANS GÖSTERGELERİ		2015	2016	2017
F.4.7.1	Yapılan İçme suyu Proje ve tespit yapılan çalışma sayısı	-	% 100	4
F.4.7.2	4.saate kadar giderilen arıza oranını %80, 4-12 saate giderilen arıza oranını %15, 12-24 saate giderilen arıza oranını %5 düşürme oranı	% 80	% 90	%80
		% 85	% 95	
		% 90	% 97	
KAYNAK İHTİYACI (2017) TL				
FAALİYETLER		BÜTÇE	BÜTÇE DIŞI	TOPLAM
F.4.7.1	İçme suyu arızalarının giderilmesinde bilimsel yöntemler tespit edilmesi için çalışmalar yapılması	100.000		100.000
F.4.7.2	Arıza giderme sürelerini azaltmak için çalışmalar yapılması ve projeler hazırlanarak uygulanması.	100.000		100.000
GENEL TOPLAM		200.000		200.000

PERFORMANS HEDEF TABLOSU				
İdare Adı:	T.C. GAZİANTEP BÜYÜKŞEHİR BELEDİYESİ GASKİ GENEL MÜDÜRLÜĞÜ			
Amaç:5	Bilim ve teknolojik imkanlardan yararlanarak yenilebilir enerji kaynaklarını kullanmak çevreyi ve doğal yaşam alanlarını korumak.			
Hedef:5.1	Yenilenebilir enerji kaynaklarının değerlendirilerek doğal kaynaklarımızın daha etkili biçimde kullanılması ve çevreye duyarlılığın artırılması.			
PERFORMANS GÖSTERGELERİ		2015	2016	2017
F.5.1.2	100.000 tonluk su deposuna 2 mw Güneş enerji santrali kurulması çalışmaları oranı.	35	35	%50
F.5.1.6	Merkez Atıksu arıtma tesisinden desarj hattına cazibeyle gelen sudan 200 kwh kapasiteli HES kurulması oranı			%40
KAYNAK İHTİYACI (2017) TL				
FAALİYETLER		BÜTÇE	BÜTÇE DIŞI	TOPLAM
F.5.1.2	100.000 tonluk su deposuna 2 mw Güneş enerji santrali kurulması.	3.589.000		3.589.000
F.5.1.6	Merkez Atıksu arıtma tesisinden desarj hattına cazibeyle gelen sudan 200 kwh kapasiteli HES kurulması.	2.150.000		2.150.000
GENEL TOPLAM		5.739.000		5.739.000

PERFORMANS HEDEF TABLOSU				
İdare Adı:	T.C. GAZİANTEP BÜYÜKŞEHİR BELEDİYESİ GASKİ GENEL MÜDÜRLÜĞÜ			
Amaç:5	Bilim ve teknolojik imkanlardan yararlanarak yenilebilir enerji kaynaklarını kullanmak çevreyi ve doğal yaşam alanlarını korumak.			
Hedef:5.2	Uzaktan sayaç izleme sistemi kurularak tüm abonelerin enerji tüketiminin izlenmesi ve enerji kullanım verimliliğinin artırılarak tasarruf etmek.			
PERFORMANS GÖSTERGELERİ		2015	2016	2017
F.5.2.1	İzleme sistemine Uygun Tarifelerin Belirlenme oranı	-	%100	%100
KAYNAK İHTİYACI (2017) TL				
FAALİYETLER		BÜTÇE	BÜTÇE DIŞI	TOPLAM
F.5.2.1	İzleme sistemine Uygun Tarifelerin Belirlenmesi	0		0
GENEL TOPLAM		0		0

PERFORMANS HEDEF TABLOSU				
İdare Adı:	T.C. GAZİANTEP BÜYÜKŞEHİR BELEDİYESİ GASKİ GENEL MÜDÜRLÜĞÜ			
Amaç:5	Bilim ve teknolojik imkanlardan yararlanarak yenilebilir enerji kaynaklarını kullanmak çevreyi ve doğal yaşam alanlarını korumak.			
Hedef:5.3	Araştırma ve Geliştirme Faaliyetleri ile yeni ürün, yeni hizmet ve teknoloji kazanımları elde etmek			
PERFORMANS GÖSTERGELERİ		2015	2016	2017
F.5.3.2	Su ve Kanalizasyonda bilimsel yaklaşımı sağlamak ve kurumsal başarı modeline hizmet etmek için Hazırlanan AR-GE Proje Sayısı	4	6	2
F.5.3.3	Atıksu arıtma çamurlarından Üretilen malzemeler sayısı	2	4	1
KAYNAK İHTİYACI (2017) TL				
FAALİYETLER		BÜTÇE	BÜTÇE DIŞI	TOPLAM
F.5.3.2	Su ve Kanalizasyonda bilimsel yaklaşımı sağlamak ve kurumsal başarı modeline hizmet etmek için AR-GE projeleri hazırlamak.	150.000	-	150.000
F.5.3.3	Atıksu arıtma çamurlarının geri kazanılmasını sağlayarak tuğla, torf, yapı malzemesi, yakıt, kompozit malzeme vb. olarak kullanılması.	-	-	-
GENEL TOPLAM		150.000	-	150.000

PERFORMANS HEDEF TABLOSU

İdare Adı:	T.C. GAZİANTEP BÜYÜKŞEHİR BELEDİYESİ GASKİ GENEL MÜDÜRLÜĞÜ
Amaç:5	Bilim ve teknolojik imkanlardan yararlanarak yenilebilir enerji kaynaklarını kullanmak çevreyi ve doğal yaşam alanlarını korumak.
Hedef:5.5	Araştırma ve Geliştirme faaliyetleri ile yeni ürün, yeni hizmet ve yeni teknoloji kazanımları elde etmek.

PERFORMANS GÖSTERGELERİ		2015	2016	2017
F.5.5.1	Ar-Ge Faaliyetlerinde kurumsal bir yapılanma oluşturulması	%80	%20	%100
F.5.5.2	Şehir merkezindeki su ve kanalizasyon arıza ve bakımlarındaki muhtelif yol kaplamalarının (kilit taşı ve Asfalt) yapımının gerçekleşmesi oranı.	-	%100	%100

KAYNAK İHTİYACI (2017) TL

FAALİYETLER		BÜTÇE	BÜTÇE DIŞI	TOPLAM
F.5.5.1	Ar-Ge Faaliyetlerini planlayacak ve yürütecek kurumsal bir yapılanmaya gitmek.	-	-	-
F.5.5.2	Su ve Kanalizasyon hizmetlerinde teknolojik yaklaşımları sağlamak ve kurumsal başarı modeline hizmet etmek.	20.100.000	-	20.100.000
GENEL TOPLAM		20.100.000	-	20.100.000

PERFORMANS HEDEF TABLOSU

İdare Adı:	T.C. GAZİANTEP BÜYÜKŞEHİR BELEDİYESİ GASKİ GENEL MÜDÜRLÜĞÜ
Amaç:6	Kurumsal yapıyı iyileştirerek hizmet kalitesini ve sunumunu sürekli etkin kılmak.
Hedef:6.1	Organizasyonel yapının daha etkin ve verimli hale getirilmesine yönelik çalışmalar gerçekleştirilecektir.

PERFORMANS GÖSTERGELERİ		2015	2016	2017
F.6.1.1	Düzenlenen Eğitim Programları sayısı	-	6	24
F.6.1.2	Düzenlenen Faaliyet sayısı	-	4	5
F.6.1.3	İş ve görev tanımlarının tamamlanması oranı	% 100	% 100	% 100
F.6.1.5	Performans programının hazırlanması ve yayınlanmasının gerçekleşmesi oranı	-	% 100	% 100
F.6.1.6	Faaliyet Raporunun hazırlanması ve yayınlanmasının gerçekleşmesi oranı	% 100	% 100	% 100
F.6.1.7	Stratejik plan çerçevesinde belirlenen amaç ve hedeflerle ilgili periyodik izleme, raporlama ve değerlendirme raporlarının hazırlanması oranı.	% 100	% 100	% 100

KAYNAK İHTİYACI (2017) TL

FAALİYETLER		BÜTÇE	BÜTÇE DIŞI	TOPLAM
F.6.1.1	Çalışanların mesleki gelişimlerine yönelik hizmet içi eğitim programları düzenlenecektir.	-	-	-
F.6.1.2	Çalışan memnuniyetine yönelik her yıl en az bir faaliyet düzenlenecektir.	-	-	-
F.6.1.3	Tüm birimler İş ve görev tanımlarını tamamlanacaktır.	-	-	-
F.6.1.5	Her yıl performans programı hazırlanacaktır.	20.000	-	20.000
F.6.1.6	Her yıl GASKİ faaliyet raporu hazırlanacaktır.	20.000	-	20.000
F.6.1.7	Stratejik plan çerçevesinde belirlenen amaç ve hedeflerle ilgili periyodik izleme, raporlama ve değerlendirme yapılacaktır.	-	-	-
GENEL TOPLAM		40.000	-	40.000

PERFORMANS HEDEF TABLOSU

İdare Adı:	T.C. GAZİANTEP BÜYÜKŞEHİR BELEDİYESİ GASKİ GENEL MÜDÜRLÜĞÜ
Amaç:6	Kurumsal yapıyı iyileştirerek hizmet kalitesini ve sunumunu sürekli etkin kılmak.
Hedef:6.2	5018 Sayılı Kamu Mali Yönetimi ve Kontrol Kanunu Kapsamında İç Kontrol Sistemini Kurmak ve Sürdürülebilirliğini Sağlamak

PERFORMANS GÖSTERGELERİ		2015	2016	2017
F.6.2.1	Kurulan iç kontrol sisteminin sürekliliğini sağlamak için izleme değerlendirme raporlarının hazırlanma oranı.	% 100	% 100	% 100
F.6.2.5	Programlanan iç denetimlerin uygulanma oranı	% 100	% 100	% 100
F.6.2.6	Hazırlanan Yıllık denetim ve teftiş programının uygulanma oranı	% 100	% 100	% 100

KAYNAK İHTİYACI (2017) TL

FAALİYETLER		BÜTÇE	BÜTÇE DIŞI	TOPLAM
F.6.2.1	İç kontrol sisteminin etkinliğini artırarak sürekliliği sağlanacak.	0	0	0
F.6.2.5	Tüm birimlerde iç denetim faaliyeti gerçekleştirmek	0	0	0
F.6.2.6	Yıllık denetim ve teftiş programları hazırlayarak birimlerin ve personelin verimliliğini arttırmak.	0	0	0
GENEL TOPLAM		0	0	0

PERFORMANS HEDEF TABLOSU

İdare Adı:	T.C. GAZİANTEP BÜYÜKŞEHİR BELEDİYESİ GASKİ GENEL MÜDÜRLÜĞÜ
Amaç:6	Kurumsal yapıyı iyileştirerek hizmet kalitesini ve sunumunu sürekli etkin kılmak.
Hedef:6.3	Kalite Yönetim Sisteminin Etkinliğini Sürekli Hale Getirmek

PERFORMANS GÖSTERGELERİ		2015	2016	2017
F.6.3.1	Tüm süreçlerin KYS çerçevesinde hazırlanarak düzenlenmesi	35	40	41
F.6.3.2	Kontrol stratejilerinin % 100 belirlenmesi	100%	%100	%100
F.6.3.3	Stratejik Planda 2017 yılı için belirlenen ve ihtiyaçlar doğrultusunda üretilen proje ve faaliyetler sayısı	209	209	209
F.6.3.4	Tüm Dokümanların güncellenmesinin gerçekleşmesi oranı	100%	100%	%100

KAYNAK İHTİYACI (2017) TL

FAALİYETLER		BÜTÇE	BÜTÇE DIŞI	TOPLAM
F.6.3.1	Birimlerdeki hizmet süreçlerinin incelenerek KYS çerçevesinde geliştirilmesi.	0	0	0
F.6.3.2	Kontrol stratejilerinin belirlenmesi.	0	0	0
F.6.3.3	Birimlerde birim hedefleriyle çalışma bilinci oluşturulması.	0	0	0
F.6.3.4	Kurum içi dokümanların güncellenerek sistemin devamının sağlanması.	0	0	0
GENEL TOPLAM		0	0	0

PERFORMANS HEDEF TABLOSU

İdare Adı:	T.C. GAZİANTEP BÜYÜKŞEHİR BELEDİYESİ GASKİ GENEL MÜDÜRLÜĞÜ			
Amaç:6	Kurumsal yapıyı iyileştirerek hizmet kalitesini ve sunumunu sürekli etkin kılmak.			
Hedef:6.4	Kurum Bilgi ve İletişim Teknolojilerinin Kullanımını Geliştirmek			
PERFORMANS GÖSTERGELERİ	2015	2016	2017	
F.6.4.2	GABİS uygulamasının mobil versiyonunun geliştirilmesi ve yaygınlaştırılması oranı.	-	%100	%50
F.6.4.4	Fiziksel sunucuların sanal sunuculara dönüştürülerek donanım ve enerji maliyetinin düşürülmesi için sunucu ve lisans alımı.	-	50	%20
F.6.4.6	Ağ yapısı ile donanımların değiştirilmesi çalışması	% 20	% 70	2016 da tamamlandı
F.6.4.7	GASKİ abonelik işlemlerin e-devlet üzerinden yapılması oranı.	-	-	%30
F.6.4.8	CBS uygulamalarını web üzerinden saha ekiplerine ve vatandaşların kullanımına sunulması			%70
F.6.4.9	Programların güncel uygulamalarını takip ederek güncellenmesinin gerçekleşme oranı	%100	%100	%100
F.6.4.10	İlçe belediyelerin altlıklarının oluşturulması, sayısal verilerin aplikasyon yapılarak doğruluğunun tespit edilmesi.			%40
KAYNAK İHTİYACI (2017) TL				
FAALİYETLER	BÜTÇE	BÜTÇE DIŞI	TOPLAM	
F.6.4.2	GABİS uygulamasının mobil versiyonunun geliştirilmesi ve yaygınlaştırılması.	30.000	-	30.000
F.6.4.4	Fiziksel sunucuların sanal sunuculara dönüştürülerek donanım ve enerji maliyetinin düşürülmesi.	200.000	-	200.000
F.6.4.6	Farklı binalardaki birimlerle bağlantıların fiber ağı ile iyileştirilmesi.	0	-	0
F.6.4.7	GASKİ abonelik işlemlerin e-devlet üzerinden yapılması.	0	-	0
F.6.4.8	CBS uygulamalarını web üzerinden saha ekiplerine ve vatandaşların kullanımına sunulması.	200.000	-	200.000
F.6.4.9	Bilgi teknolojilerini yakında takip ederek bu alandaki gelişmelerin sisteme aktarılmasını sağlamak.	0	-	0
F.6.4.10	İlçe belediyelerin altlıklarının oluşturulması, sayısal verilerin aplikasyon yapılarak doğruluğunun tespit edilmesi.	50.000	-	50.000
GENEL TOPLAM	480.000			480.000

PERFORMANS HEDEF TABLOSU

İdare Adı:	T.C. GAZİANTEP BÜYÜKŞEHİR BELEDİYESİ GASKİ GENEL MÜDÜRLÜĞÜ			
Amaç:6	Kurumsal yapıyı iyileştirerek hizmet kalitesini ve sunumunu sürekli etkin kılmak.			
Hedef:6.5	Personelin Bilgi, Beceri ve Motivasyon Seviyesini Yükseltmek			
PERFORMANS GÖSTERGELERİ	2015	2016	2017	
F.6.5.1	Yıllık Eğitim Planının hazırlanma oranı	-	% 100	%100
F.6.5.2	Tespit edilen çözümlerin uygulanma oranı	-	% 100	100%
F.6.5.3	Kurulan Performans Değerlendirme Sisteminin işletilmesi oranı	-	% 100	% 100
KAYNAK İHTİYACI (2017) TL				
FAALİYETLER	BÜTÇE	BÜTÇE DIŞI	TOPLAM	
F.6.5.1	Birimlerin Eğitim ihtiyaçlarının belirlenerek yıllık eğitim planının hazırlanması.	0	-	0
F.6.5.2	Personelin motivasyonunu etkileyen unsurların tespit edilerek çözüm yollarının bulunması.	0	-	0
F.6.5.3	Bireysel performans değerlendirme sistemi kurmak ve değerlendirmek	0	-	0
GENEL TOPLAM	0	-	0	

PERFORMANS HEDEF TABLOSU

İdare Adı:	T.C. GAZİANTEP BÜYÜKŞEHİR BELEDİYESİ GASKİ GENEL MÜDÜRLÜĞÜ			
Amaç:6	Kurumsal yapıyı iyileştirerek hizmet kalitesini ve sunumunu sürekli etkin kılmak.			
Hedef:6.6	Hukuk Süreçlerini Etkinleştirmek ve Etkinliğini Arttırmak			
PERFORMANS GÖSTERGELERİ	2015	2016	2017	
F.6.6.1	Yapılan duruşma ve keşiflerin %100 gerçekleştirilmesi oranı	% 100	% 100	% 100
F.6.6.2	Yapılan duruşma ve keşiflerin %100 gerçekleştirilmesi oranı	% 100	% 100	% 100
F.6.6.3	Haciz , şikayet davaları ve benzeri işlemlerle İcra tahsilatını bir önceki yıla göre %3 puan artırmayı gerçekleştirme oranı.	% 100	% 100	% 100
F.6.6.4	Abonelerin tespit edilen karşılıksız yararlanma ve mühür bozma fiillerini gerçekleştiren şahıslar hakkında suç duyurusunda bulunulmasının gerçekleşme oranı	% 100	% 100	% 100
F.6.6.5	Verilen hukuki mütalaalar %100 gerçekleştirmek.	% 100	% 100	% 100
F.6.6.6	Kanun ve yönetmeliklerdeki değişikliklerin bildirilmesi oranı	% 100	% 100	% 100
KAYNAK İHTİYACI (2017) TL				
FAALİYETLER	BÜTÇE	BÜTÇE DIŞI	TOPLAM	
F.6.6.1	GASKİ aleyhine açılmış olan davaların duruşma ve keşif işlemlerinin gerçekleştirilmesi.	200.000	200.000	
F.6.6.2	GASKİ tarafından açılmış olan davaların duruşma ve keşif işlemlerinin gerçekleştirilmesi.	150.000	150.000	
F.6.6.3	İcra işlemi yapılan abonelerdeki tahsilat oranını en üst seviyeye taşımak.	350.000	350.000	
F.6.6.4	Abonelerin tespit edilen karşılıksız yararlanma ve mühür bozma fiillerini gerçekleştiren şahıslar hakkında suç duyurusunda bulunulması.	150.000	150.000	
F.6.6.5	Genel Müdürlük makamının ve diğer Daire Başkanlıklarının hukuki konularda karşılaştıkları problemlere hukuki mütalaalar verilmesi.	0	0	
F.6.6.6	Kanun ve yönetmeliklerdeki değişikliklerin ilgili birimlere bildirilmesi.	0	0	
GENEL TOPLAM	850.000		850.000	

PERFORMANS HEDEF TABLOSU

İdare Adı:	T.C. GAZİANTEP BÜYÜKŞEHİR BELEDİYESİ GASKİ GENEL MÜDÜRLÜĞÜ			
Amaç:6	Kurumsal yapıyı iyileştirerek hizmet kalitesini ve sunumunu sürekli etkin kılmak.			
Hedef:6.7	Depo yönetimi ve Depo sürecinin hızlandırılması.			
PERFORMANS GÖSTERGELERİ	2015	2016	2017	
F.6.7.1	Barkod sisteminin aktif olarak kullanılması oranı	-	-	%20
F.6.7.2	Geliştirilen malzeme kodlama sistemi oranı	-	-	%20
F.6.7.3	Yeni raf sistemi yapım oranı	-	-	%30
F.6.7.4	Stok sapmalarındaki değişim oranı	-	-	%50
F.6.7.6	Kayıt altındaki malzeme oranı	-	-	%90
KAYNAK İHTİYACI (2017) TL				
FAALİYETLER	BÜTÇE	BÜTÇE DIŞI	TOPLAM	
F.6.7.1	Barkod sisteminin aktif olarak kullanılması	30.000	-	30.000
F.6.7.2	Malzeme Kodlama sistemlerinin araştırılması.	20.000	-	20.000
F.6.7.3	Depo raf sisteminin düzenlenmesi	70.000	-	70.000
F.6.7.4	Maliyetlerde stok maliyetleri ve stok kayıpları nedeni ile oluşacak sapmalara engel olmak	10.000	-	10.000
F.6.7.6	Tüm Demirbaş malzemelerin barkod ve etiket çıkarılarak kayıt altına alınması	60.000	-	60.000
GENEL TOPLAM	190.000		190.000	

PERFORMANS HEDEF TABLOSU				
İdare Adı:	T.C. GAZİANTEP BÜYÜKŞEHİR BELEDİYESİ GASKİ GENEL MÜDÜRLÜĞÜ			
Amaç:6	Kurumsal yapıyı iyileştirerek hizmet kalitesini ve sunumunu sürekli etkin kılmak.			
Hedef:6.8	Abone hizmetlerini iyileştirme			
PERFORMANS GÖSTERGELERİ	2015	2016	2017	
F.6.8.1	Uzaktan okunan abone sayısı.	-	50	Projenin vazgeçildi
F.6.8.2	Oluşturulan izole bölgeler sayısı	-	%100	200 Adet
F.6.8.4	Yenilenen Tamir ayar masası.	-	1	2016 da tamamlandı
F.6.8.5	Tablet alımı Yazılım Programının gerçekleşmesi oranı	-	18	20
F.6.8.6	Sayaç okuma ,açma kesme arıza ve sayaçların değiştirilmesi işlemlerinin hizmet alımı yoluyla yapılmasının gerçekleşme oranı.	-	%100	%100
KAYNAK İHTİYACI (2017) TL				
FAALİYETLER	BÜTÇE	BÜTÇE DIŞI	TOPLAM	
F.6.8.1	Aylık Tüketimi 1000 m ³ ve üzeri su kullanan abonelerin uzaktan okumasının yapılması	0	0	
F.6.8.2	Şebekeye verilen su miktarı ile tüketilen suyun izole bölgeler oluşturularak eş zamanlı tüketim tespiti.	6.000.000	6.000.000	
F.6.8.4	Su sayaçları Tamir ve ayar masasının yenilenmesi	0	0	
F.6.8.5	Abone işlerindeki birimlerde çalışan tesisatçı ve kontrol ekiplerinin bir havuzda toplanarak tüm iş emirlerinin tablet vasıtasıyla yapımını sağlamak.	50.000	50.000	
F.6.8.6	Endeks okuma,sayaç alımı ve değişimi,açma-kesme işleri daha etkili ve ekonomik yapılmaya çalışılacak.	17.355.000	17.355.000	
GENEL TOPLAM				
	23.405.000		23.405.000	

PERFORMANS HEDEF TABLOSU				
İdare Adı:	T.C. GAZİANTEP BÜYÜKŞEHİR BELEDİYESİ GASKİ GENEL MÜDÜRLÜĞÜ			
Amaç:6	Kurumsal yapıyı iyileştirerek hizmet kalitesini ve sunumunu sürekli etkin kılmak.			
Hedef:6.9	Sağlıklı ve Güvenli bir Çalışma ortamı oluşturmak ve bu ortamı yönetmek.			
PERFORMANS GÖSTERGELERİ	2015	2016	2017	
F.6.9.1	Periyodik muayene yapılan Personel Sayısı.	220	261	295
F.6.9.2	Genel sağlık konusunda eğitim alan personel sayısı.	169	490	247
F.6.9.3	Yapılan Gözetim ve Risk değerlendirmesinin gerçekleşmesi oranı	% 100	% 100	%100
KAYNAK İHTİYACI (2017) TL				
FAALİYETLER	BÜTÇE	BÜTÇE DIŞI	TOPLAM	
F.6.9.1	Çalışanların Periyodik muayenelerini gerçekleştirerek Koruyucu önlem almak.	7.000	-	7.000
F.6.9.2	Personellere Genel sağlık konusunda eğitimler düzenlenecektir.	0	-	0
F.6.9.3	Tüm Birimlerde Gözetim Yapılarak risk belirlenmesi yapılacaktır.	0	-	0
GENEL TOPLAM				
	7.000		7.000	

PERFORMANS HEDEF TABLOSU				
İdare Adı:	T.C. GAZİANTEP BÜYÜKŞEHİR BELEDİYESİ GASKİ GENEL MÜDÜRLÜĞÜ			
Amaç:7	Müşteri odaklı yaklaşımlarla müşteri memnuniyetini arttırmak			
Hedef:7.1	Müşteri Memnuniyetini Ölçme, Değerlendirme ve Arttırmaya Yönelik Çalışmalar Yapmak			
PERFORMANS GÖSTERGELERİ	2015	2016	2017	
F.7.1.1	Yılda en 1 kez Müşteri memnuniyet anketi düzenlenmesinin gerçekleşmesi oranı	% 100	% 100	%100
F.7.1.2	Bilbord ve afişlerle duyurular yapmak, GASKİ web sitesinden faaliyetlerin yayınlama sayısı	%100	100%	10
KAYNAK İHTİYACI (2017) TL				
FAALİYETLER	BÜTÇE	BÜTÇE DIŞI	TOPLAM	
F.7.1.1	Yılda en az bir kez müşteri memnuniyet anketi düzenlenecektir.	0	-	0
F.7.1.2	Kurumsal kimliğin ön plana çıkarılması ve sunulan hizmetlerin kamuoyuna duyurulması için çalışmalar yapmak.	200.000	-	200.000
GENEL TOPLAM				
	200.000		200.000	

PERFORMANS HEDEF TABLOSU				
İdare Adı:	T.C. GAZİANTEP BÜYÜKŞEHİR BELEDİYESİ GASKİ GENEL MÜDÜRLÜĞÜ			
Amaç:7	Müşteri odaklı yaklaşımlarla müşteri memnuniyetini arttırmak			
Hedef:7.2	Halkı Su Tasarrufu Konusunda Bilinçlendirmek Amacı ile Kitap, Broşür ve Eğitimler Verilmesi			
PERFORMANS GÖSTERGELERİ	2015	2016	2017	
F.7.2.1	Eğitim verilen öğrenci sayısı	50.000	40.000	40.000
F.7.2.2	Bilboardlarda en az 1 duyurunun yapılmasının gerçekleşme oranı.	100%	100%	%100
F.7.2.3	GASKİ web sitesinden duyuruların yapılması oranı	%100	100%	%100
KAYNAK İHTİYACI (2017) TL				
FAALİYETLER	BÜTÇE	BÜTÇE DIŞI	TOPLAM	
F.7.2.1	Yılda en az 20 okula su kültürü eğitimi vermek.	50.000	-	50.000
F.7.2.2	Kitap, broşür ve bilboardlarda bilgilendirme yapılması.	20.000	-	20.000
F.7.2.3	GASKİ web sitesi aracılığı ile halkı bilgilendirmek.	-	-	-
GENEL TOPLAM	70.000	-	70.000	

PERFORMANS HEDEF TABLOSU				
İdare Adı:	T.C. GAZİANTEP BÜYÜKŞEHİR BELEDİYESİ GASKİ GENEL MÜDÜRLÜĞÜ			
Amaç:7	Müşteri odaklı yaklaşımlarla müşteri memnuniyetini arttırmak			
Hedef:7.3	Vatandaşlarımızın GASKİ ile Olan İlişkilerindeki İşlemleri Kolaylaştırıcı Yönde Geliştirmek			
PERFORMANS GÖSTERGELERİ	2015	2016	2017	
F.7.3.1	Personele verilecek eğitim sayısı	-	8	20
F.7.3.2	Sunulan dokümanların halkın ihtiyacını karşılama oranı	-	%100	%100
F.7.3.3	En az bir memnuniyet anketi düzenlenmesi yüzdesi.		%100	%100
KAYNAK İHTİYACI (2017) TL				
FAALİYETLER	BÜTÇE	BÜTÇE DIŞI	TOPLAM	
F.7.3.1	Çağrı merkezlerinin etkinliğini arttırmak.	0	0	0
F.7.3.2	Halkla ilişkilerde vatandaş doğru bilgilendirecek doküman sunmak	0	0	0
F.7.3.3	Lokal memnuniyet anketi düzenleyerek beklentileri tespit etmek.	0	0	0
GENEL TOPLAM	0	0	0	

PERFORMANS HEDEF TABLOSU				
İdare Adı:	T.C. GAZİANTEP BÜYÜKŞEHİR BELEDİYESİ GASKİ GENEL MÜDÜRLÜĞÜ			
Amaç:7	Müşteri odaklı yaklaşımlarla müşteri memnuniyetini arttırmak			
Hedef:7.4	Gaziantep'te Su Konusunda Kültürel Çalışmalar Yapmak			
PERFORMANS GÖSTERGELERİ	2015	2016	2017	
F.7.4.1	Dünya su gününde Düzenlenen eğitim ve seminerler sayısı	-	2	1
F.7.4.2	Düzenlenen yarışmalar sayısı	-	2	1
F.7.4.3	Dağıtım yapılan materyaller sayısı	-	8	2
KAYNAK İHTİYACI (2017) TL				
FAALİYETLER	BÜTÇE	BÜTÇE DIŞI	TOPLAM	
F.7.4.1	Dünya Su Günün'de eğitim ve seminerler düzenlemek	20.000	-	20.000
F.7.4.2	İçmesuyu kullanım konusunda kompozisyon, şiir, hikaye ve resim yarışmaları düzenlemek.	25.000	-	25.000
F.7.4.3	İçmesuyu kullanımı konusunda cd, tanıtıcı ve eğitici yazılar ve broşürler dağıtmak.	25.000	-	25.000
GENEL TOPLAM	70.000	-	70.000	

PERFORMANS HEDEF TABLOSU				
İdare Adı:	T.C. GAZİANTEP BÜYÜKŞEHİR BELEDİYESİ GASKİ GENEL MÜDÜRLÜĞÜ			
Amaç:7	Müşteri odaklı yaklaşımlarla müşteri memnuniyetini arttırmak.			
Hedef:7.5	GASKİ Genel Müdürlüğü ve Bağlı Birimlerdeki Personellere ve Hizmet Almak İçin Gelen Vatandaşlara Güvenli Bir Ortam Sağlamak.			
PERFORMANS GÖSTERGELERİ	2015	2016	2017	
F.7.5.2	İslahiye ilçesine güvenlik personeli alınması ve güvenlik kamera sisteminin kurulması	1 personel	8 kamera	8 Personel 1 Kamera Sistemi
F.7.5.3	Oğuzeli ilçesine güvenlik personeli alınması	2 personel	5 kamera	8 Personel
F.7.5.4	Nurdağı ilçesine güvenlik personeli alınması	1 personel	16 kamera	3 Personel
F.7.5.6	Yavuzeli ilçesine güvenlik personeli alınması	-	2 personel 8 kamera	5 Personel
F.7.5.7	Araban ilçesine güvenlik kamera sisteminin kurulması.	-	-	1 Adet
F.7.5.8	Tesislere alınacak güvenlik görevlisi ve kamara sistemi	-	% 100	14 Personel 3 Kamera Sistemi
KAYNAK İHTİYACI (2017) TL				
FAALİYETLER	BÜTÇE	BÜTÇE DIŞI	TOPLAM	
F.7.5.2	İslahiye ilçesine güvenlik personeli alınması ve güvenlik kamera sisteminin kurulması.	250.000	-	250.000
F.7.5.3	Oğuzeli ilçesine güvenlik personeli alınması ve güvenlik kamera sisteminin kurulması.	250.000	-	250.000
F.7.5.4	Nurdağı ilçesine güvenlik personeli alınması ve güvenlik kamera sisteminin kurulması.	95.000	-	95.000
F.7.5.6	Yavuzeli ilçesine güvenlik personeli alınması ve güvenlik kamera sisteminin kurulması.	140.000	-	140.000
F.7.5.7	Araban ilçesine güvenlik personeli alınması ve güvenlik kamera sisteminin kurulması.	15.000	-	15.000
F.7.5.8	GASKİ tesislerine güvenlik personeli ve kamera sisteminin kurulması.	140.000	-	140.000
GENEL TOPLAM	890.000	-	890.000	

PERFORMANS HEDEF TABLOSU				
İdare Adı:	T.C. GAZİANTEP BÜYÜKŞEHİR BELEDİYESİ GASKİ GENEL MÜDÜRLÜĞÜ			
Amaç:7	Müşteri odaklı yaklaşımlarla müşteri memnuniyetini arttırmak			
Hedef:7.6	GASKİ Görev Alanı İçerisindeki her kurum ve kuruluşla ilişkilerini geliştirecek			
PERFORMANS GÖSTERGELERİ	2015	2016	2017	
F.7.6.1	Düzenli peryotlarla Toplantılar Düzenlemek.	-	3	4
F.7.6.2	Yılda en az 1 kez Organizasyona katılmak.	2	3	3
F.7.6.3	Ortak yapılacak belirlenen çalışmaların gerçekleşmesi oranı	%100	%100	%100
KAYNAK İHTİYACI (2017) TL				
FAALİYETLER	BÜTÇE	BÜTÇE DIŞI	TOPLAM	
F.7.6.1	İlişkide olduğumuz büyükşehir belediyesi ve ilçe belediyeler olmak üzere diğer kurum ve kuruluşlarla olan ilişkilerimizi daha ileri seviyeye çıkarmak.	20.000	-	20.000
F.7.6.2	Ulusal ve Uluslararası su Kuruluşları ile ilişkileri artırmak Organizasyonlara katılmak.	200.000	-	200.000
F.7.6.3	AYKOME kararlarını uygulamada öncü kuruluş olmak.	0	-	0
GENEL TOPLAM	220.000	-	220.000	

PERFORMANS HEDEF TABLOSU

İdare Adı:	T.C. GAZİANTEP BÜYÜKŞEHİR BELEDİYESİ GASKİ GENEL MÜDÜRLÜĞÜ			
Amaç:7	Müşteri odaklı yaklaşımlarla müşteri memnuniyetini arttırmak			
Hedef:7.7	Abone Hizmetlerinde Kalite,Hız ve verimlilik artırılabak.			
PERFORMANS GÖSTERGELERİ	2015	2016	2017	
F.7.7.1	Abone memnuniyet oranını artırma oranı	%2	%3	%2
F.7.7.3	Abonelerden gelen şikayetleri en geç 36 saat içinde geri dönülmesini sağlamak	36 saat	36 saat	36 saat
F.7.7.4	Engelli vatandaşların abone servisine hizmet görmelerinde yardımcı olacak düzenlemelerin(Yönlendirme,şeritler ve rampaların) gerçekleştirilmesi.	1	1	1
KAYNAK İHTİYACI (2017) TL				
FAALİYETLER	BÜTÇE	BÜTÇE DIŞI	TOPLAM	
F.7.7.1	Aboneler sunulan Hizmetin kalitesi kademeli olarak yükseltilecektir.	0	0	0
F.7.7.3	Müşteri memnuniyetinin ölçme,değerlendirme ve artırmaya yönelik çalışmalar yapılacaktır.	0	0	0
F.7.7.4	Engelli, özürü ve yaşlı abonelere yerinde hizmet verilmesi amacıyla organizasyon yapısının personel, araç ve teçhizat yönleriyle desteklenmesi.	0	0	0
GENEL TOPLAM	0	0	0	0

PERFORMANS HEDEF TABLOSU

İdare Adı:	T.C. GAZİANTEP BÜYÜKŞEHİR BELEDİYESİ GASKİ GENEL MÜDÜRLÜĞÜ			
Amaç:7	Müşteri odaklı yaklaşımlarla müşteri memnuniyetini arttırmak			
Hedef:7.8	Abone memnuniyetini etkileyecek olumsuzlukların giderilmesi			
PERFORMANS GÖSTERGELERİ	2015	2016	2017	
F.7.8.1	Şikayet ve taleplerin cevaplanma süresi kamu hizmet standartlarına getirilmesi oranı	%100	%100	%100
F.7.8.2	Abonelik işleminin tamamlanma süresini kamu hizmet standartlarına getirilmesi oranı	%100	%100	%100
F.7.8.3	Kişi başına düşen eğitim saati.	-	8 saat	10 saat
KAYNAK İHTİYACI (2017) TL				
FAALİYETLER	BÜTÇE	BÜTÇE DIŞI	TOPLAM	
F.7.8.1	Şikayetlerin tümüne süresinde cevap verilmesi.	0	0	0
F.7.8.2	Abonelik işlemlerine ivedilikle cevap verilmesi.	0	0	0
F.7.8.3	Vatandaşla doğrudan ilişkide bulunan abone çalışanlarının iletişim konusunda eğitilmesi	0	0	0
GENEL TOPLAM	0	0	0	0

PERFORMANS HEDEF TABLOSU				
İdare Adı:	T.C. GAZİANTEP BÜYÜKŞEHİR BELEDİYESİ GASKİ GENEL MÜDÜRLÜĞÜ			
Amaç:8	Mali yapıyı güçlü ve sürdürülebilir kılmak			
Hedef:8.1	Tahsilat oranının artırılması ve zamanında tahsilat yapılması			
PERFORMANS GÖSTERGELERİ	2015	2016	2017	
F.8.1.1	Tahakkuk/Tahsilat oranını % 100 yapmak	% 95	% 100	%100
F.8.1.2	Kontrol sisteminin % 100 çalışmasının takibi sağlamak	-	% 100	100%
F.8.1.3	Usulsüz ve kaçak su kullanma Oranı 2 puan düşürülmesinin sağlanmasının gerçekleşme oranı	-	% 100	% 100
F.8.1.4	Kurulan Ön mali Kontrol sisteminin çalışmasının % 100 oranına çıkarılmasının gerçekleşme oranı	-	% 100	% 100
KAYNAK İHTİYACI (2017) TL				
FAALİYETLER	BÜTÇE	BÜTÇE DIŞI	TOPLAM	
F.8.1.1	Tahakkuk/Tahsilat oranının %100'e çıkarılması.	0	0	0
F.8.1.2	Vezne Tahsilatının ve abone memnuniyetinin artırılması.	0	0	0
F.8.1.3	Usulsüz ve kaçak su kullanıma yönelik denetimler yaygınlaştırılacak ve etkinliği artırılabilecek.	0	0	0
F.8.1.4	Ön Mali kontrol sistemini sağlıklı şekilde kurmak ve faaliyetlerinin yürütülmesini sağlamak.	0	0	0
GENEL TOPLAM	0	0	0	

PERFORMANS HEDEF TABLOSU				
İdare Adı:	T.C. GAZİANTEP BÜYÜKŞEHİR BELEDİYESİ GASKİ GENEL MÜDÜRLÜĞÜ			
Amaç:8	Mali yapıyı güçlü ve sürdürülebilir kılmak			
Hedef:8.2	Giderleri Kaliteyi Düşürmeden Azaltıcı Tedbirler Almak			
PERFORMANS GÖSTERGELERİ	2015	2016	2017	
F.8.2.1	Tasarruf oranı en az 2 puan artırmanın gerçekleşmesi yüzdesi.	-	% 100	% 100
F.8.2.2	Tedarikçi listesinin güncellenme oranı	% 100	% 100	% 100
F.8.2.3	Piyasa araştırma tutanağı hazırlanması ve uygulanması	% 100	% 100	% 100
F.8.2.4	Aylık EKAP bilgilerinin hazırlanması ve uygulanması	% 100	% 100	% 100
F.8.2.5	Harcama talimatlarının işleme konmadan kontrolünün yapılması	% 100	% 100	% 100
KAYNAK İHTİYACI (2017) TL				
FAALİYETLER	BÜTÇE	BÜTÇE DIŞI	TOPLAM	
F.8.2.1	Harcamalarda personel, malzeme, hizmet ilişkileri gözden geçirilerek tasarruf için gerekli tedbirlerin alınması.	0		0
F.8.2.2	Tedarikçi listelerin uygun olması ve her yıl güncellenmesi.	0		0
F.8.2.3	Piyasa fiyat araştırma belgesi ve piyasa araştırma tutanağının eksiksiz ve tam olarak tanzimi	0		0
F.8.2.4	Aylık EKAP bilgilerinin zamanında hazırlanıp bildirilmesi	0		0
F.8.2.5	Harcama talimatlarının işleme konmadan kontrolünün yapılması.	0		0
GENEL TOPLAM	0		0	

PERFORMANS HEDEF TABLOSU				
İdare Adı:	T.C. GAZİANTEP BÜYÜKŞEHİR BELEDİYESİ GASKİ GENEL MÜDÜRLÜĞÜ			
Amaç:8	Mali yapıyı güçlü ve sürdürülebilir kılmak			
Hedef:8.3	Denk ve Gerçekleşme Yüzdesi Büyük Bütçe Politikasının Uygulanması			
PERFORMANS GÖSTERGELERİ	2015	2016	2017	
F.8.3.1	Bütçe gerçekleşme oranını % 100 olarak gerçekleşme oranı.	% 100	% 100	% 100
KAYNAK İHTİYACI (2017) TL				
FAALİYETLER	BÜTÇE	BÜTÇE DIŞI	TOPLAM	
F.8.3.1	Denk ve gerçekleşme yüzdesi büyük bütçe politikasının uygulanması	0	0	0
GENEL TOPLAM	0	0	0	

2.5- PERFORMANS HEDEF VE GÖSTERGELERİ İLE FAALİYETLER

2.5.1 Faaliyet Maliyetleri Tablosu

Faaliyet Maliyetleri Tablosu'nda; hedef, bu hedefe ilişkin faaliyetler, faaliyetlerin gerçekleşmesinden sorumlu olan harcama birimleri ile faaliyetlere ait kaynak ihtiyacının ekonomik kodlara göre ayrıntılı bilgileri gösterilmiştir. Tablo her bir faaliyet için ayrı ayrı doldurulmuştur. Açıklamalar bölümünde ise ilgili faaliyetin kapsamı, gerekçesi ve önemine ilişkin bilgilere yer verilmiştir.

FAALİYET MALİYETLERİ TABLOSU		
İdare Adı	Gaziantep Su ve Kanalizasyon İdaresi	
Stratejik Hedef:1.1	Şehir merkezi ve 6360 sayılı yasa ile sorumluluk sahama giren tüm yerleşim yerlerinde, projelerin uygulanabilirliğini sağlamak üzere kamulaştırma çalışmaları yapmak.	
Faaliyet:1.1.2	Düzbağ İsale Hattı Kamulaştırma Çalışmaları	
Faaliyet:1.1.10	Köyler İçin Depo Yeri Kamulaştırma Çalışmaları	
Faaliyet:1.1.11	Köylerdeki İçmesuyu Depo Yerleri Kamulaştırma Çalışmaları	
Faaliyet:1.1.12	Köylerdeki foseptik yerleri Kamulaştırma Çalışmaları	
Faaliyet:1.1.13	Köylerdeki Kuyu Yerleri Kamulaştırma Çalışmaları	
Faaliyet:1.1.14	Düzbağ içmesuyu arıtma tesisi kamulaştırma çalışmaları	
Sorumlu harcama birimi	Etüt ve Plan Dairesi Başkanlığı.	
Açıklama:Kamulaştırma çalışmaları		
Ekonomik Kod		2017 Yılı Kaynak İhtiyacı (TL)
03	Mal ve Hizmet Alım Giderleri	0
06	Sermaye Giderleri	102.000.000
Toplam Kaynak İhtiyacı		102.000.000

FAALİYET MALİYETLERİ TABLOSU		
İdare Adı	Gaziantep Su ve Kanalizasyon İdaresi	
Stratejik Hedef: 1.2	Atıksuların deşarj standartlarına uygun olarak alıcı ortama vermek.	
Faaliyet: F.1.2.1	Tüm endüstri kuruluşlarına arıtma veya ön arıtma tesislerinin kurulması.	
Faaliyet: F.1.2.2	Ön arıtma tesislerinin periyodik kontrollerinin yapılması	
Faaliyet: F.1.2.3	Mevcut ve yeni kurulacak endüstriyel kuruluşlarla iletişim kurarak çevre ve insan sağlığına duyarlı bir bilinç oluşturmak.	
Faaliyet: F.1.2.4	Atıksu kolektörlerinin kırılarak atıksu ile tarımın önüne geçilmesi için diğer kurumlarla işbirliği	
Sorumlu harcama birimi	Çevre Koruma ve Kontrol Dairesi Başkanlığı	
Açıklama: Atıksuların deşarj standartlarına uygun olarak alıcı ortama vermek.		
Ekonomik Kod		2017 Yılı Kaynak İhtiyacı (TL)
03	Mal ve Hizmet Alım Giderleri	0
06	Sermaye Giderleri	0
Toplam Kaynak İhtiyacı		0

FAALİYET MALİYETLERİ TABLOSU		
İdare Adı	Gaziantep Su ve Kanalizasyon İdaresi	
Stratejik Hedef:1.4	Su Kaynaklarında kirletici etmenleri tespiti ve kirliliğin kontrolünü yapmak.	
Faaliyet:1.4.1	İçme suyu kaynaklarından ve şebekelerden ilgili yönetmelikler dahilinde belirtilen sıklık ve sayıda numuneler alınarak kontrollerini yapmak.	
Faaliyet:1.4.2	Dönemsel Planlama yaparak ilgili yönetmeliklere uygun şekilde düzenli ve yeterli sayıda ölçüm ve analizler gerçekleştirmek.	
Faaliyet:1.4.3	TS EN ISO 17025 Kalite Yönetim sistemini etkin ve sürekli uygulaması sağlanacaktır.	
Sorumlu harcama birimi	Arıtma Tesisleri Dairesi Başkanlığı.	
Açıklama: kirletici etmenleri tespiti ve kirliliğin kontrolünü yapmak.		
Ekonomik Kod		2017 Yılı Kaynak İhtiyacı (TL)
03	Mal ve Hizmet Alım Giderleri	124.300
06	Sermaye Giderleri	0
Toplam Kaynak İhtiyacı		124.300

FAALİYET MALİYETLERİ TABLOSU		
İdare Adı	Gaziantep Su ve Kanalizasyon İdaresi	
Stratejik Hedef:2.2	İçme su iletim ve dağıtım sisteminin alt yapılarının kesintisiz olmasını sağlayacak şekilde iyileştirmek ve sürekli verimliliğini artırmak.	
Faaliyet:2.2.1	Şehir şebekesindeki eskiyen hatların değiştirilmesi.	
Faaliyet:2.2.2	İçmesuyu şebekelerindeki kayıp kaçakları azaltıcı projeler geliştirmek.	
Faaliyet:2.2.3	SCADA sisteminin kapsamının genişletilmesi.	
Faaliyet:2.2.4	Mevcut vana odalarının yenilenmesi	
Faaliyet:2.2.5	Kayıp-kaçak önlemesine yönelik branşman yenileme çalışmalarının şehir geneline yaymak.	
Sorumlu harcama birimi	Su Tesisleri Dairesi Başkanlığı.	
Açıklama: İçme su iletim ve dağıtım sisteminin iyileştirmek ve sürekli verimliliğini artırmak.		
Ekonomik Kod		2017 Yılı Kaynak İhtiyacı (TL)
03	Mal ve Hizmet Alım Giderleri	0
06	Sermaye Giderleri	28.712.500
Toplam Kaynak İhtiyacı		28.712.500

FAALİYET MALİYETLERİ TABLOSU		
İdare Adı	Gaziantep Su ve Kanalizasyon İdaresi	
Stratejik Hedef:2.3	İçmesuyu altyapı şebekelerinde olabilecek arızaları gidermek için her türlü teknolojik imkanlardan yararlanmak.	
Faaliyet:2.3.1	Arızaların giderilmesinde bilimsel yöntemler tespit için çalışmalar yapmak	
Faaliyet:2.3.2	Arıza giderme sürelerini azaltmak için proje ve çalışmalar yapmak.	
Faaliyet:2.3.3	İçmesuyu şebekelerinin kotlu ve koordinatlı projelerin sayısal ortama alınması.	
Sorumlu harcama birimi	Su Tesisleri Dairesi Başkanlığı.	
Açıklama: altyapı şebekelerinde olabilecek arızaları gidermek		
Ekonomik Kod	2017 Yılı Kaynak İhtiyacı (TL)	
03	Mal ve Hizmet Alım Giderleri	0
06	Sermaye Giderleri	1.400.000
Toplam Kaynak İhtiyacı		1.400.000

FAALİYET MALİYETLERİ TABLOSU		
İdare Adı	Gaziantep Su ve Kanalizasyon İdaresi	
Stratejik Hedef:2.4	Sınırlarımız içinde bulunan yeni yerleşime açılan mahallerdeki içmesuyu temini için gerekli şebekenin döşenmesi ve tesis yapımı	
Faaliyet:2.4.1	Yetersiz kalan depoların yenilenmesi veya yenisinin yapılması	
Faaliyet:2.4.2	Yeni açılan mahallelere ve gelen dilekçelere göre içmesuyu şebeke döşemesi.	
Sorumlu harcama birimi	Yatırımlar ve İnşaat Dairesi Başkanlığı.	
Açıklama:İbrahimli2- bölgesi içme suyu kesin projesi yapımı,Beylerbeyi Mah. Beykent bölgesi içme suyu Kesin Projesi, Kızılhisar Serince Bölgesi İçme suyu Kesin Porojesi		
Ekonomik Kod	2017 Yılı Kaynak İhtiyacı (TL)	
03	Mal ve Hizmet Alım Giderleri	0
06	Sermaye Giderleri	72.7555.040
Toplam Kaynak İhtiyacı		72.7555.040

FAALİYET MALİYETLERİ TABLOSU		
İdare Adı	Gaziantep Su ve Kanalizasyon İdaresi	
Stratejik Hedef:2.5	İçme suyu sistemindeki pompaların daha verimli hale getirilmesi ve su kayıplarının önlenerek tasarruf sağlanması.	
Faaliyet:2.5.1	Kuyu ve depolarda otomatik kontrol sistemlerinin temin ve montajı	
Faaliyet:2.5.2	Eski Sondaj kuyularının modernizasyonu.	
Sorumlu harcama birimi	Elektrik Mak.Mlz. ve İkmal Dairesi Başkanlığı.	
Açıklama: İçme suyu sistemindeki pompaların daha verimli hale getirilmesi ve su kayıplarının önlenerek tasarruf sağlanması çalışmaları		
Ekonomik Kod	2017 Yılı Kaynak İhtiyacı (TL)	
03	Mal ve Hizmet Alım Giderleri	0
06	Sermaye Giderleri	4.000.000
Toplam Kaynak İhtiyacı		4.000.000

FAALİYET MALİYETLERİ TABLOSU		
İdare Adı	Gaziantep Su ve Kanalizasyon İdaresi	
Stratejik Hedef:2.6	Su Dağıtım hatlarını sürekli çalışır halde tutmak	
Faaliyet:2.6.1	İshale hatlarının bakım, onarım ve iyileştirilmesi çalışması.	
Faaliyet:2.6.2	Atölye bakım onarım Çalışması	
Faaliyet:2.6.3	Araç ve iş makinaları bakım onarım çalışmaları	
Sorumlu harcama birimi	Elektrik Mak.Mlz. ve İkmal Dairesi Başkanlığı.	
Açıklama: Su Dağıtım hatlarını sürekli çalışır halde tutmak için bakım onarım çalışmaları		
Ekonomik Kod	2017 Yılı Kaynak İhtiyacı (TL)	
03	Mal ve Hizmet Alım Giderleri	0
06	Sermaye Giderleri	4.760.000
Toplam Kaynak İhtiyacı		4.760.000

FAALİYET MALİYETLERİ TABLOSU		
İdare Adı	Gaziantep Su ve Kanalizasyon İdaresi	
Stratejik Hedef:2.7	Su İshale hattında olabilecek arızaları gidermek için her türlü teknik donanıma sahip olmak	
Faaliyet:2.7.1	Arıza giderme sürelerini azaltmak için çalışmaların yapılması ve projeler hazırlanarak uygulanması.	
Sorumlu harcama birimi	Su Tesisleri Dairesi Başkanlığı.	
Açıklama:Arıza giderme çalışmaları		
Ekonomik Kod	2017 Yılı Kaynak İhtiyacı (TL)	
03	Mal ve Hizmet Alım Giderleri	0
06	Sermaye Giderleri	1.000.000
Toplam Kaynak İhtiyacı	1.000.000	

FAALİYET MALİYETLERİ TABLOSU		
İdare Adı	Gaziantep Su ve Kanalizasyon İdaresi	
Stratejik Hedef:2.8	Su sayaçlarındaki Ölçümlene hatalarından Kaynaklanan su Kayıplarını Önlemek.	
Faaliyet:2.8.1	Ölçme hassasiyetini kaybetmiş damga süresi 10 yılı geçen sayaçların kontrolü veya değiştirilmesi	
Faaliyet:2.8.2	Kaçak kullanımı tespiti yapılan aboneler hakkında yönetmelikler doğrultusunda yasal işlemlerin başlatılması.	
Sorumlu harcama birimi	Abone işleri Dairesi Başkanlığı	
Açıklama:Abonelerdeki su kayıp ve kaçaklarını önleme çalışmaları.		
Ekonomik Kod	2017 Yılı Kaynak İhtiyacı (TL)	
03	Mal ve Hizmet Alım Giderleri	1.550.000
06	Sermaye Giderleri	0
Toplam Kaynak İhtiyacı	1.550.000	

FAALİYET MALİYETLERİ TABLOSU		
İdare Adı	Gaziantep Su ve Kanalizasyon İdaresi	
Stratejik Hedef:3.1	Şehir Merkezi ve 6360 sayılı yasa ile sorumluluk sahamıza giren tüm yerleşim yerlerinde oluşan atıksuların çevre ve insan sağlığını tehdit etmeyecek şekilde artırılması için tesis projeleri yapmak.	
Faaliyet:3.1.1	İslahiye ilçesinde yeni atıksu arıtma tesisi Projesi	
Faaliyet:3.1.3	Karkamış ilçesinde yeni atıksu arıtma tesisi Projesi	
Faaliyet:3.1.4	Yavuzeli ilçesinde yeni atıksu arıtma tesisi Projesi	
Faaliyet:3.1.5	İslahiye/Yeşilyurt-Boğaziçi-Altınüzüm ilçesinde yeni atıksu arıtma tesisi Projesi	
Faaliyet:3.1.8	6360 Sayılı yasa ile kurumumuza bağlanan yerleşim yerlerindeki atıksuların artımı Projesi.	
Sorumlu harcama birimi	Etüt ve Plan Dairesi Başkanlığı.	
Açıklama:Atıksu arıtma tesisleri proje yapım çalışmaları		
Ekonomik Kod	2017 Yılı Kaynak İhtiyacı (TL)	
03	Mal ve Hizmet Alım Giderleri	0
06	Sermaye Giderleri	690.000
Toplam Kaynak İhtiyacı	690.000	

FAALİYET MALİYETLERİ TABLOSU		
İdare Adı	Gaziantep Su ve Kanalizasyon İdaresi	
Stratejik Hedef:3.2	Farklı Kurum ve Kuruluşlarca üretilen ve farklı kuruluşların yetki ve sorumluluğu altında bulunan verilerin üretimini, standartların oluşturulmasını, tüm kuruluşlar arasında paylaşımını ve kullanımını sağlayacak ilkelerin tespit edilerek gerek yasal düzenlemelerinin yapılmasını sağlamak.	
Faaliyet:3.2.2	Diğer resmi Kurumların kendine ait sayısal verilerin ortak bir platformda toplanarak sahada yapılan arıza çalışmalarında diğer kurumlara ait hatlara zarar vermeden sağlıklı bir çalışma ortamı sağlanması.	
Sorumlu harcama birimi	Etüt ve Plan Dairesi Başkanlığı.	
Açıklama:Tüm kuruluşlar arasında paylaşımını ve kullanımını sağlayacak ilkelerin tespit edilerek gerek yasal düzenlemelerinin yapılmasını sağlama çalışmaları		
Ekonomik Kod	2017 Yılı Kaynak İhtiyacı (TL)	
03	Mal ve Hizmet Alım Giderleri	100.000
06	Sermaye Giderleri	0
Toplam Kaynak İhtiyacı	100.000	

FAALİYET MALİYETLERİ TABLOSU

İdare Adı	Gaziantep Su ve Kanalizasyon İdaresi	
Stratejik Hedef:3.5	Aritma tesislerini iyileştirerek sürekliliğini sağlamak.	
Faaliyet:3.5.1	Tüm makine, pompa ve trafoların ve cihazların düzenli olarak bakım onarımlarının yapılması.	
Sorumlu harcama birimi	Aritma Tesisleri Dairesi Başkanlığı.	
Açıklama:Aritma tesisleri bakım onarım çalışmaları		
Ekonomik Kod	2017 Yılı Kaynak İhtiyacı (TL)	
03	Mal ve Hizmet Alım Giderleri	0
06	Sermaye Giderleri	1.517.000
Toplam Kaynak İhtiyacı	1.517.000	

FAALİYET MALİYETLERİ TABLOSU

İdare Adı	Gaziantep Su ve Kanalizasyon İdaresi	
Stratejik Hedef:3.7	Su Kalitesini TSE, AB ve Dünya sağlık Teşkilatı standartlarında Tutmak	
Faaliyet:3.7.1	Su kalite Kontrol laboratuvarlarında yapılan akredite analiz sayısını artırmak.	
Faaliyet:3.7.2	Laboratuvarlarında kullanılan cihazların kalibrasyonlarının düzenli yapılması	
Faaliyet:3.7.3	Akreditasyon kapsamında laboratuvar personelinin deneyler ve standartlar hakkında eğitim alması.	
Faaliyet:3.7.4	Aritma Tesislerini Çevre kanunu ve buna bağlı yönetmelikler çerçevesinde işletilmesini sağlamak	
Sorumlu harcama birimi	Aritma Tesisleri Dairesi Başkanlığı.	
Açıklama: Su Kalitesini TSE, AB ve Dünya sağlık Teşkilatı standartlarında Tutmak için laboratuvar ve arıtma tesisi bakım onarım çalışmaları		
Ekonomik Kod	2017 Yılı Kaynak İhtiyacı (TL)	
03	Mal ve Hizmet Alım Giderleri	0
06	Sermaye Giderleri	9.525.500
Toplam Kaynak İhtiyacı	9.525.500	

FAALİYET MALİYETLERİ TABLOSU

İdare Adı	Gaziantep Su ve Kanalizasyon İdaresi	
Stratejik Hedef:3.8	Atıksu ve Yağmur sularının çevreye zarar vermeden toplanarak uzaklaştırılması ve dere ıslahı ile sel ve baskınların önlenmesi.	
Faaliyet:3.8.1	Gaziantep sınırları içerisinde bulunan mahallelerde taşkın riski olan derelerde dere ıslahının yapılması	
Faaliyet:3.8.2	Mevcut yerleşim alanında yağmursuyu ve kanalizasyon altyapı eksikliklerinin tamamlanması.	
Faaliyet:3.8.3	Yeni oluşan yerleşim alanlarının kanalizasyon ve yağmursuyu alt yapısı ihtiyacını karşılamak üzere projelerin ihaleye çıkarılması	
Sorumlu harcama birimi	Yatırımlar ve İnşaat Dairesi Başkanlığı	
Açıklama:Alleben deresi sol sahil ilave kanalizasyon toplayıcı ve kollektör hatları kesin projesi, İbrahimli2-bölgesi kanalizasyon projesi, Beylerbeyi Beykent mah. ve Beykent bölgesi Kanalizasyon kesin Projesi. Kızılhisar serince bölgesi kanalizasyon kesin projesi, Bozdağ yerleşim bölgesi kanalizasyon kesin projesi.		
Ekonomik Kod	2017 Yılı Kaynak İhtiyacı (TL)	
03	Mal ve Hizmet Alım Giderleri	0
06	Sermaye Giderleri	65.500.000
Toplam Kaynak İhtiyacı	65.500.000	

FAALİYET MALİYETLERİ TABLOSU

İdare Adı	Gaziantep Su ve Kanalizasyon İdaresi	
Stratejik Hedef:3.9	Kanalizasyon hatlarının arıtma tesisleri ile sonlandırılarak çıkış suyu kalitelerinin istenilen deşarj limitlerine getirilmesini sağlamak.	
Faaliyet:3.9.1	İhtiyaç halinde yeni arıtma tesisinin yapılması	
Faaliyet:3.9.2	Atıksuların tamamının arıtma tesislerine ulaştırılmasını sağlamak.	
Sorumlu harcama birimi	Yatırımlar ve İnşaat Dairesi Başkanlığı	
Açıklama:Beylerbeyi Mah.ve Beykent bölgesi Atıksu arıtma tesisi Projesi,Merkez Atıksu Arıtma tesisi kapasitesi artırımı Projesi.		
Ekonomik Kod	2017 Yılı Kaynak İhtiyacı (TL)	
03	Mal ve Hizmet Alım Giderleri	0
06	Sermaye Giderleri	86.744.960
Toplam Kaynak İhtiyacı	86.744.960	

FAALİYET MALİYETLERİ TABLOSU

İdare Adı	Gaziantep Su ve Kanalizasyon İdaresi	
Stratejik Hedef:4.1	Şehir merkezi ve 6360 sayılı yasa ile sorumluluk sahamıza giren tüm yerleşim birimlerinde oluşan atıksuların ekolojik dengeyi bozmayacak şekilde bertarafını sağlamaya yönelik proje çalışmaları yürütmek.	
Faaliyet:4.1.1	Mevcut Kanalizasyon şebeke hatlarının sayısallaştırılması.	
Faaliyet:4.1.3	Mevcut olan kanalizasyon şebeke hatlarından kullanım süresini doldurmuş hatların yenilenmesine yönelik proje çalışması.	
Faaliyet:4.1.4	Şehir Genelinde Kanalizasyon sisteminin master Planının hazırlanması.	
Sorumlu harcama birimi	Etüt ve Plan Dairesi Başkanlığı.	
Açıklama:Kanalizasyon şebeke hatları proje çalışmaları.		
Ekonomik Kod	2017 Yılı Kaynak İhtiyacı (TL)	
03	Mal ve Hizmet Alım Giderleri	0
06	Sermaye Giderleri	220.000
Toplam Kaynak İhtiyacı	220.000	

FAALİYET MALİYETLERİ TABLOSU

İdare Adı	Gaziantep Su ve Kanalizasyon İdaresi	
Stratejik Hedef:4.2	Şehir merkezi ve 6360 sayılı yasayla sorumluluk sahamıza giren tüm yerleşim birimlerinde, küresel iklim değişikliğinden kaynaklanan düzensiz yağış rejimi göz önünde bulundurularak can ve mal kaybını engelleyecek yağmursuyu şebeke hattı projeleri üretmek.	
Faaliyet:4.2.1	Mevcut olan yağmursuyu şebeke hatlarının sayısallaştırılması	
Faaliyet:4.2.2	Şehir genelindeki yağmursuyu şebeke sistemlerinin master planının hazırlanması.	
Sorumlu harcama birimi	Etüt ve Plan Dairesi Başkanlığı.	
Açıklama:Yağmur suyu proje çalışmaları		
Ekonomik Kod	2017 Yılı Kaynak İhtiyacı (TL)	
03	Mal ve Hizmet Alım Giderleri	0
06	Sermaye Giderleri	20.000
Toplam Kaynak İhtiyacı	20.000	

FAALİYET MALİYETLERİ TABLOSU

İdare Adı	Gaziantep Su ve Kanalizasyon İdaresi	
Stratejik Hedef:4.3	5216 ve 6360 Sayılı yasa ile GASKİ sorumluluk alanında olan ilçeler ve bağlı mahallelerin (köy) altyapı (içmesuyu,kanalizasyon,yağmursuyu) şebekelerinin yenilenmesi ve bakım, onarım arıza işlerinin yapılması.	
Faaliyet:4.3.1	Sorumluluk alanındaki içme suyu ve kanalizasyon şebekesinin işletilmesi	
Faaliyet:4.3.2	İçme ve kullanma sularının temini ve atık suların uzaklaştırılması	
Faaliyet:4.3.3	Mevcut su depolarının temizlenmesi	
Faaliyet:4.3.4	İçmesuyu,kanalizasyon ve yağmur suyu şebeke arızalarının giderilmesi.	
Faaliyet:4.3.5	Yeni depo,foseptik, kanalizasyon ve içmesuyu hatlarının yaptırılması veya yenilenmesi.	
Sorumlu harcama birimi	İşletmeler Dairesi Başkanlığı	
Açıklama:Nurdağı islahiye içmesuyu şebekesi yapımı,Nurdağı islahiye Su depo yapımı yapımı,Nizip karkamış içmesuyu su şebeke ve depo yapımı,Şahinbey Oğuzeli içmesuyu şebeke ve foseptik yapımı, Şehitkamil Yavuzeli,Araban içme suyu şebeke yapımı, Şehitkamil Yavuzeli,Araban depo yapımı.		
Ekonomik Kod	2017 Yılı Kaynak İhtiyacı (TL)	
03	Mal ve Hizmet Alım Giderleri	0
06	Sermaye Giderleri	39.375.000
Toplam Kaynak İhtiyacı	39.375.000	

FAALİYET MALİYETLERİ TABLOSU

İdare Adı	Gaziantep Su ve Kanalizasyon İdaresi	
Stratejik Hedef:4.4	Kanalizasyon ve yağmursuyu şebekelerinde olabilecek arızaları gidermek için her türlü teknik donanıma sahip olmak.	
Faaliyet:4.4.1	Gaziantep genelindeki kanalizasyon ve yağmursuyu şebekelerindeki arızalara müdahale süresinin kısaltılması	
Faaliyet:4.4.2	İhale dosyalarındaki kanalizasyon hatlarının koordinatlarının alınarak sayısala işlenmesi ve kanal görüntüleme aracı ile sayısallaştırmanın yapılması	
Faaliyet:4.4.3	Kollektör hatlarımızın periyodik temizliğinin yapılması.	
Faaliyet:4.4.4	Şehir merkezinde bulunan yağmursuyu şebeke hatlarını koordinatlı olarak dijital ortama alınmasını sağlamak ve hatta bağlı pis su parsel bağlantısı varsa bunları iptal etmek.	
Faaliyet:4.4.5	Şehir merkezindeki yeni imara açılmış parsellerin yağmursuyu giderlerinin kanalizasyon hattına bağlanmasını engellemek.	
Faaliyet:4.4.6	Gaziantep merkezde bulunan ızgaraların tamamını kombine araç ile periyodik olarak temizlenmesinin yapılması.	
Sorumlu harcama birimi	Kanalizasyon Dairesi Başkanlığı	
Açıklama:Kanalizasyon ve yağmur suyu hatlarının bakım onarımın yapılması.		
Ekonomik Kod	2017 Yılı Kaynak İhtiyacı (TL)	
03	Mal ve Hizmet Alım Giderleri	0
06	Sermaye Giderleri	16.625.000
Toplam Kaynak İhtiyacı	16.625.000	

FAALİYET MALİYETLERİ TABLOSU		
İdare Adı	Gaziantep Su ve Kanalizasyon İdaresi	
Stratejik Hedef:4.5	Yağmur suyu şebekelerindeki olabilecek arızaları gidermek için yeni projeler geliştirmek	
Faaliyet:4.5.1	Yağmur suyu arızalarının giderilmesinde bilimsel yöntemler tespit edilmesi için çalışmalar yapılması.	
Faaliyet:4.5.2	Arıza giderme sürelerini azaltmak için çalışmalar yapılması ve projeler hazırlanarak uygulanması.	
Sorumlu harcama birimi	Kanalizasyon Dairesi Başkanlığı	
Açıklama:Yağmur suyu şebeke hatlarının iyileştirilmesi		
Ekonomik Kod		2017 Yılı Kaynak İhtiyacı (TL)
03	Mal ve Hizmet Alım Giderleri	0
06	Sermaye Giderleri	500.000
Toplam Kaynak İhtiyacı		500.000

FAALİYET MALİYETLERİ TABLOSU		
İdare Adı	Gaziantep Su ve Kanalizasyon İdaresi	
Stratejik Hedef:4.6	Kanalizasyon suyu şebekelerindeki olabilecek arızaları gidermek için yeni projeler geliştirmek.	
Faaliyet:4.6.1	Kanalizasyon arızalarının giderilmesinde bilimsel yöntemler tespit edilmesi için çalışmalar yapılması	
Faaliyet:4.6.2	Arıza giderme sürelerini azaltmak için çalışmalar yapılması ve projeler hazırlanarak uygulanması.	
Sorumlu harcama birimi	Kanalizasyon Dairesi Başkanlığı	
Açıklama: Kanalizasyon şebeke hatlarının iyileştirilmesi		
Ekonomik Kod		2017 Yılı Kaynak İhtiyacı (TL)
03	Mal ve Hizmet Alım Giderleri	0
06	Sermaye Giderleri	200.000
Toplam Kaynak İhtiyacı		200.000

FAALİYET MALİYETLERİ TABLOSU		
İdare Adı	Gaziantep Su ve Kanalizasyon İdaresi	
Stratejik Hedef:4.7	İçme suyu şebekelerindeki olabilecek arızaları gidermek için yeni projeler geliştirmek	
Faaliyet:4.7.1	İçme suyu arızalarının giderilmesinde bilimsel yöntemler tespit edilmesi için çalışmalar yapılması	
Faaliyet:4.7.2	Arıza giderme sürelerini azaltmak için çalışmalar yapılması ve projeler hazırlanarak uygulanması.	
Sorumlu harcama birimi	Su Tesisleri Dairesi Başkanlığı.	
Açıklama:İçme suyu şebeke hatlarının iyileştirilme çalışmaları		
Ekonomik Kod		2017 Yılı Kaynak İhtiyacı (TL)
03	Mal ve Hizmet Alım Giderleri	0
06	Sermaye Giderleri	200.000
Toplam Kaynak İhtiyacı		200.000

FAALİYET MALİYETLERİ TABLOSU		
İdare Adı	Gaziantep Su ve Kanalizasyon İdaresi	
Stratejik Hedef:5.1	Yenilenebilir enerji kaynaklarının değerlendirilerek doğal kaynaklarımızın daha etkili biçimde kullanılması ve çevreye duyarlılığın artırılması.	
Faaliyet:5.1.2	100.000 tonluk su deposuna 2 mw Güneş enerji santrali kurulması.	
Faaliyet:5.1.6	Merkez Atıksu arıtma tesisinden deşarj hattına cazibeyle gelen sudan 200 kwh kapasiteli HES kurulması.	
Sorumlu harcama birimi	Elektrik Mak.Mlz. ve İkmal Dairesi Başkanlığı.	
Açıklama: 100.000 tonluk su deposuna 2 mw Güneş enerji santrali ve Merkez Atıksu arıtma tesisinden deşarj hattına cazibeyle gelen sudan HES kurulması.		
Ekonomik Kod		2017 Yılı Kaynak İhtiyacı (TL)
03	Mal ve Hizmet Alım Giderleri	0
06	Sermaye Giderleri	5.739.000
Toplam Kaynak İhtiyacı		5.739.000

FAALİYET MALİYETLERİ TABLOSU		
İdare Adı	Gaziantep Su ve Kanalizasyon İdaresi	
Stratejik Hedef:5.2	Uzaktan sayaç izleme sistemi kurularak tüm abonelerin enerji tüketiminin izlenmesi ve enerji kullanım verimliliğinin artırılarak tasarruf etmek.	
Faaliyet:5.2.1	İzleme sistemine Uygun Tarifelerin Belirlenmesi	
Sorumlu harcama birimi	Elektrik Mak.Mlz. ve İkmal Dairesi Başkanlığı.	
Açıklama: Enerji kullanım verimliliğinin artırılarak tasarruf etme çalışmaları		
Ekonomik Kod		2017 Yılı Kaynak İhtiyacı (TL)
03	Mal ve Hizmet Alım Giderleri	0
06	Sermaye Giderleri	0
Toplam Kaynak İhtiyacı		0

FAALİYET MALİYETLERİ TABLOSU

İdare Adı	Gaziantep Su ve Kanalizasyon İdaresi	
Stratejik Hedef:5.3	Araştırma ve Geliştirme Faaliyetleri ile yeni ürün, yeni hizmet ve teknoloji kazanımları elde etmek	
Faaliyet:5.3.2	Su ve Kanalizasyonda bilimsel yaklaşımı sağlamak ve kurumsal başarı modeline hizmet etmek için AR-GE projeleri hazırlamak.	
Faaliyet:5.3.3	Atıksu arıtma çamurlarının geri kazanılmasını sağlayarak tuğla, torf, yapı malzemesi, yakıt, kompozit malzeme vb. olarak kullanılması.	
Sorumlu harcama birimi	Destek Hizmetleri Dairesi Başkanlığı	
Açıklama:Hazırlanan AR-GE projeleri		
Ekonomik Kod	2017 Yılı Kaynak İhtiyacı (TL)	
03	Mal ve Hizmet Alım Giderleri	0
06	Sermaye Giderleri	150.000
Toplam Kaynak İhtiyacı		150.000

FAALİYET MALİYETLERİ TABLOSU

İdare Adı	Gaziantep Su ve Kanalizasyon İdaresi	
Stratejik Hedef:5.5	Araştırma ve Geliştirme faaliyetleri ile yeni ürün, yeni hizmet ve yeni teknoloji kazanımları elde etmek.	
Faaliyet:5.5.1	Ar-Ge Faaliyetlerini planlayacak ve yürütecek kurumsal bir yapılanmaya gitmek.	
Faaliyet:5.5.2	Su ve Kanalizasyon hizmetlerinde teknolojik yaklaşımları sağlamak ve kurumsal başarı modeline hizmet etmek.	
Sorumlu harcama birimi	Destek Hizmetleri Dairesi Başkanlığı	
Açıklama: Şehir merkezindeki muhtelif Su ve kanalizasyon arıza bakımlardaki yol kaplamalarının (kilit taşı ve asfalt) tamiratı yapım işi		
Ekonomik Kod	2017 Yılı Kaynak İhtiyacı (TL)	
03	Mal ve Hizmet Alım Giderleri	0
06	Sermaye Giderleri	20.100.000
Toplam Kaynak İhtiyacı		20.100.000

FAALİYET MALİYETLERİ TABLOSU

İdare Adı	Gaziantep Su ve Kanalizasyon İdaresi	
Stratejik Hedef:6.1	Organizasyonel yapının daha etkin ve verimli hale getirilmesine yönelik çalışmalar gerçekleştirilecektir.	
Faaliyet:6.1.1	Çalışanların mesleki gelişimlerine yönelik hizmet içi eğitim programları düzenlenecektir.	
Faaliyet:6.1.2	Çalışan memnuniyetine yönelik her yıl en az bir faaliyet düzenlenecektir.	
Faaliyet:6.1.3	Tüm birimler İş ve görev tanımlarını tamamlanacaktır.	
Faaliyet:6.1.5	Her yıl performans programı hazırlanacaktır.	
Faaliyet:6.1.6	Her yıl GASKİ faaliyet raporu hazırlanacaktır.	
Faaliyet:6.1.7	Stratejik plan çerçevesinde belirlenen amaç ve hedeflerle ilgili periyodik izleme, raporlama ve değerlendirme yapılacaktır.	
Sorumlu harcama birimi	İnsan kaynakları ve Eğitim Dairesi Başkanlığı, Strateji Geliştirme Dairesi Başkanlığı	
Açıklama:Faaliyet raporları,Performans Programının yapılması, Organizasyonel yapının daha etkin ve verimli hale getirilmesine yönelik çalışmaların yapılarak birimlerin görev tanımları ve eğitimlerin verilmesi.		
Ekonomik Kod	2017 Yılı Kaynak İhtiyacı (TL)	
03	Mal ve Hizmet Alım Giderleri	0
06	Sermaye Giderleri	40.000
Toplam Kaynak İhtiyacı		40.000

FAALİYET MALİYETLERİ TABLOSU

İdare Adı	Gaziantep Su ve Kanalizasyon İdaresi	
Stratejik Hedef:6.2	5018 Sayılı Kamu Mali Yönetimi ve Kontrol Kanunu Kapsamında İç Kontrol Sistemini Kurmak ve Sürdürülebilirliğini Sağlamak	
Faaliyet:6.2.1	İç kontrol sisteminin etkinliğini artırarak sürekliliği sağlanacak.	
Faaliyet:6.2.5	Tüm birimlerde iç denetim faaliyeti gerçekleştirmek	
Faaliyet:6.2.6	Yıllık denetim ve teftiş programları hazırlayarak birimlerin ve personelin verimliliğini arttırmak.	
Sorumlu harcama birimi	Strateji Geliştirme Dairesi Başkanlığı	
Açıklama: 5018 Sayılı Kamu Mali Yönetimi ve Kontrol Kanunu Kapsamında İç Kontrol Sistemini Kurmak ve Sürdürülebilirliğini Sağlanması		
Ekonomik Kod	2017 Yılı Kaynak İhtiyacı (TL)	
03	Mal ve Hizmet Alım Giderleri	0
06	Sermaye Giderleri	0
Toplam Kaynak İhtiyacı		0

FAALİYET MALİYETLERİ TABLOSU		
İdare Adı	Gaziantep Su ve Kanalizasyon İdaresi	
Stratejik Hedef:6.3	Kalite Yönetim Sisteminin Etkinliğini Sürekli Hale Getirmek	
Faaliyet:6.3.1	Birimlerdeki hizmet süreçlerinin incelenerek KYS çerçevesinde geliştirilmesi.	
Faaliyet:6.3.2	Kontrol stratejilerinin belirlenmesi.	
Faaliyet:6.3.3	Birimlerde birim hedefleriyle çalışma bilinci oluşturulması.	
Faaliyet:6.3.4	Kurum içi dokümanların güncellenerek sistemin devamının sağlanması.	
Sorumlu harcama birimi	Strateji Geliştirme Dairesi Başkanlığı	
Açıklama: Kalite Yönetim Sisteminin Etkinliğini Sürekli Hale Getirilmesi		
Ekonomik Kod	2017 Yılı Kaynak İhtiyacı (TL)	
03	Mal ve Hizmet Alım Giderleri	0
06	Sermaye Giderleri	0
Toplam Kaynak İhtiyacı	0	

FAALİYET MALİYETLERİ TABLOSU		
İdare Adı	Gaziantep Su ve Kanalizasyon İdaresi	
Stratejik Hedef:6.4	Kurum Bilgi ve İletişim Teknolojilerinin Kullanımını Geliştirmek	
Faaliyet:6.4.2	GABİS uygulamasının mobil versiyonunun geliştirilmesi ve yaygınlaştırılması.	
Faaliyet:6.4.4	Fiziksel sunucuların sanal sunuculara dönüştürülerek donanım ve enerji maliyetinin düşürülmesi.	
Faaliyet:6.4.5	Abonelik otomasyon programının iyileştirilmesi.	
Faaliyet:6.4.6	Farklı binalardaki birimlerle bağlantıların fiber ağı ile iyileştirilmesi.	
Faaliyet:6.4.7	GASKİ abonelik işlemlerin e-devlet üzerinden yapılması.	
Faaliyet:6.4.8	CBS uygulamalarını web üzerinden saha ekiplerine ve vatandaşların kullanımına sunulması.	
Faaliyet:6.4.9	Bilgi teknolojilerini yakında takip ederek bu alandaki gelişmelerin sisteme aktarılmasını sağlamak.	
Faaliyet:6.4.10	İlçe belediyelerin altlıklarının oluşturulması, sayısal verilerin aplikasyon yapılarak doğruluğunun tespit edilmesi.	
Sorumlu harcama birimi	Bilgi İşlem Dairesi Başkanlığı	
Açıklama: Kurum Bilgi ve İletişim Teknolojilerinin Kullanımını Geliştirmek		
Ekonomik Kod	2017 Yılı Kaynak İhtiyacı (TL)	
03	Mal ve Hizmet Alım Giderleri	0
06	Sermaye Giderleri	480.000
Toplam Kaynak İhtiyacı	480.000	

FAALİYET MALİYETLERİ TABLOSU		
İdare Adı	Gaziantep Su ve Kanalizasyon İdaresi	
Stratejik Hedef:6.5	Personelin Bilgi, Beceri ve Motivasyon Seviyesini Yükseltmek	
Faaliyet:6.5.1	Birimlerin Eğitim ihtiyaçlarının belirlenerek yıllık eğitim planının hazırlanması.	
Faaliyet:6.5.2	Personelin motivasyonunu etkileyen unsurların tespit edilerek çözüm yollarının bulunması.	
Faaliyet:6.5.3	Bireysel performans değerlendirme sistemi kurmak ve değerlendirmek	
Sorumlu harcama birimi	İnsan kaynakları ve Eğitim Dairesi Başkanlığı	
Açıklama: Personelin Bilgi, Beceri ve Motivasyon Seviyesini Yükseltmek		
Ekonomik Kod	2017 Yılı Kaynak İhtiyacı (TL)	
03	Mal ve Hizmet Alım Giderleri	0
06	Sermaye Giderleri	0
Toplam Kaynak İhtiyacı	0	

FAALİYET MALİYETLERİ TABLOSU		
İdare Adı	Gaziantep Su ve Kanalizasyon İdaresi	
Stratejik Hedef:6.6	Hukuk Süreçlerini Etkinleştirmek ve Etkinliğini Arttırmak	
Faaliyet:6.6.1	GASKİ aleyhine açılmış olan davaların duruşma ve keşif işlemlerinin gerçekleştirilmesi.	
Faaliyet:6.6.2	GASKİ tarafından açılmış olan davaların duruşma ve keşif işlemlerinin gerçekleştirilmesi.	
Faaliyet:6.6.3	İcra işlemi yapılan abonelerdeki tahsilat oranını en üst seviyeye taşımak.	
Faaliyet:6.6.4	Abonelerin tespit edilen karşılıksız yararlanma ve mühür bozma fiillerini gerçekleştiren şahıslar hakkında suç duyurusunda bulunulması.	
Faaliyet:6.6.5	Genel Müdürlük makamının ve diğer Daire Başkanlıklarının hukuki konularda karşılaştıkları problemlere hukuki mütalaalar verilmesi.	
Faaliyet:6.6.6	Kanun ve yönetmeliklerdeki değişikliklerin ilgili birimlere bildirilmesi.	
Sorumlu harcama birimi	1.Hukuk Müşavirliği	
Açıklama: Hukuk Süreçlerini Etkinleştirmek ve Etkinliğini Arttırmak		
Ekonomik Kod	2017 Yılı Kaynak İhtiyacı (TL)	
03	Mal ve Hizmet Alım Giderleri	850.000
06	Sermaye Giderleri	0
Toplam Kaynak İhtiyacı	850.000	

FAALİYET MALİYETLERİ TABLOSU

İdare Adı	Gaziantep Su ve Kanalizasyon İdaresi	
Stratejik Hedef:6.7	Depo yönetimi ve Depo sürecinin hızlandırılması.	
Faaliyet:6.7.1	Barkod sisteminin aktif olarak kullanılması	
Faaliyet:6.7.2	Malzeme Kodlama sistemlerinin araştırılması.	
Faaliyet:6.7.3	Depo raf sisteminin düzenlenmesi	
Faaliyet:6.7.4	Maliyetlerde stok maliyetleri ve stok kayıpları nedeni ile oluşacak sapmalara engel olmak	
Faaliyet:6.7.6	Tüm Demirbaş malzemelerin barkod ve etiket çıkarılarak kayıt altına alınması	
Sorumlu harcama birimi	Elektrik Mak.Mlz. ve İkmal Dairesi Başkanlığı.	
Açıklama: Depo sürecinin hızlandırılması.		
Ekonomik Kod	2017 Yılı Kaynak İhtiyacı (TL)	
03	Mal ve Hizmet Alım Giderleri	0
06	Sermaye Giderleri	190.000
Toplam Kaynak İhtiyacı	190.000	

FAALİYET MALİYETLERİ TABLOSU

İdare Adı	Gaziantep Su ve Kanalizasyon İdaresi	
Stratejik Hedef:6.8	Abone hizmetlerini iyileştirme	
Faaliyet:6.8.1	Aylık Tüketimi 1000 m ³ ve üzeri su kullanan abonelerin uzaktan okumasının yapılması	
Faaliyet:6.8.2	Şebekeye verilen su miktarı ile tüketilen suyun izole bölgeler oluşturularak eş zamanlı tüketim tespiti.	
Faaliyet:6.8.4	Su sayaçları Tamir ve ayar masasının yenilenmesi	
Faaliyet:6.8.5	Abone işlerindeki birimlerde çalışan tesisatçı ve kontrol ekiplerinin bir havuzda toplanarak tüm iş emirlerinin tablet vasıtasıyla yapımını sağlamak.	
Faaliyet:6.8.6	Endeks okuma,sayaç alımı ve değişimi,açma-kesme işleri daha etkili ve ekonomik yapılmaya çalışılacak.	
Sorumlu harcama birimi	Abone işleri Dairesi Başkanlığı.	
Açıklama: Abone hizmetlerini iyileştirme		
Ekonomik Kod	2017 Yılı Kaynak İhtiyacı (TL)	
03	Mal ve Hizmet Alım Giderleri	17.355.000
06	Sermaye Giderleri	6.050.000
Toplam Kaynak İhtiyacı	23.405.000	

FAALİYET MALİYETLERİ TABLOSU

İdare Adı	Gaziantep Su ve Kanalizasyon İdaresi	
Stratejik Hedef:6.9	Sağlıklı ve Güvenli bir Çalışma ortamı oluşturmak ve bu ortamı yönetmek.	
Faaliyet:6.9.1	Çalışanların Peryodik muayenelerini gerçekleştirerek Koruyucu önlem almak.	
Faaliyet:6.9.2	Personellere Genel sağlık konusunda eğitimler düzenlenecektir.	
Faaliyet:6.9.3	Tüm Birimlerde Gözetim Yapılarak risk belirlenmesi yapılacaktır.	
Sorumlu harcama birimi	İnsan kaynakları ve Eğitim Dairesi Başkanlığı	
Açıklama: Sağlıklı ve Güvenli bir Çalışma ortamı oluşturmak ve bu ortamı yönetmek		
Ekonomik Kod	2017 Yılı Kaynak İhtiyacı (TL)	
03	Mal ve Hizmet Alım Giderleri	7.000
06	Sermaye Giderleri	0
Toplam Kaynak İhtiyacı	7.000	

FAALİYET MALİYETLERİ TABLOSU

İdare Adı	Gaziantep Su ve Kanalizasyon İdaresi	
Stratejik Hedef:7.1	Müşteri Memnuniyetini Ölçme, Değerlendirme ve Arttırmaya Yönelik Çalışmalar Yapmak	
Faaliyet:7.1.1	Yılda en az bir kez müşteri memnuniyet anketi düzenlenecektir.	
Faaliyet:7.1.2	Kurumsal kimliğin ön plana çıkarılması ve sunulan hizmetlerin kamuoyuna duyurulması için çalışmalar yapmak.	
Sorumlu harcama birimi	Strateji Geliştirme Dairesi Başkanlığı, Abone işleri Dairesi Başkanlığı.	
Açıklama: Müşteri Memnuniyetini Ölçme, Değerlendirme ve Arttırmaya Yönelik Çalışmalar Yapmak		
Ekonomik Kod	2017 Yılı Kaynak İhtiyacı (TL)	
03	Mal ve Hizmet Alım Giderleri	200.000
06	Sermaye Giderleri	0
Toplam Kaynak İhtiyacı	200.000	

FAALİYET MALİYETLERİ TABLOSU

İdare Adı	Gaziantep Su ve Kanalizasyon İdaresi	
Stratejik Hedef:7.2	Halkı Su Tasarrufu Konusunda Bilinçlendirmek Amacı ile Kitap, Broşür ve Eğitimler Verilmesi	
Faaliyet:7.2.1	Yılda en az 20 okula su kültürü eğitimi vermek.	
Faaliyet:7.2.2	Kitap, broşür ve bilboardlarda bilgilendirme yapılması.	
Faaliyet:7.2.3	GASKİ web sitesi aracılığı ile halkı bilgilendirmek.	
Sorumlu harcama birimi	Abone İşleri Dairesi Başkanlığı.	
Açıklama: Halkı Su Tasarrufu Konusunda Bilinçlendirmek Amacı ile Kitap, Broşür ve Eğitimler Verilmesi		
Ekonomik Kod	2017 Yılı Kaynak İhtiyacı (TL)	
03	Mal ve Hizmet Alım Giderleri	70.000
06	Sermaye Giderleri	0
Toplam Kaynak İhtiyacı	70.000	

FAALİYET MALİYETLERİ TABLOSU

İdare Adı	Gaziantep Su ve Kanalizasyon İdaresi	
Stratejik Hedef:7.3	Vatandaşlarımızın GASKİ ile Olan İlişkilerindeki İşlemleri Kolaylaştırıcı Yönde Geliştirmek.	
Faaliyet:7.3.1	Çağrı merkezlerinin etkinliğini arttırmak.	
Faaliyet:7.3.2	Halkla ilişkilerde vatandaşları doğru bilgilendirecek doküman sunmak	
Faaliyet:7.3.3	Lokal memnuniyet anketi düzenleyerek beklentileri tespit etmek.	
Sorumlu harcama birimi	Strateji Geliştirme Dairesi Başkanlığı, İnsan kaynakları ve Eğitim Dairesi Başkanlığı	
Açıklama: Vatandaşlarımızın kurum ile Olan İlişkilerindeki İşlemleri Kolaylaştırıcı Yönde Geliştirme çalışmalarının yapılması.		
Ekonomik Kod	2017 Yılı Kaynak İhtiyacı (TL)	
03	Mal ve Hizmet Alım Giderleri	0
06	Sermaye Giderleri	0
Toplam Kaynak İhtiyacı	0	

FAALİYET MALİYETLERİ TABLOSU

İdare Adı	Gaziantep Su ve Kanalizasyon İdaresi	
Stratejik Hedef:7.4	Gaziantep'te Su Konusunda Kültürel Çalışmalar Yapmak	
Faaliyet:7.4.1	Dünya Su Günün'de eğitim ve seminerler düzenlemek	
Faaliyet:7.4.2	İçmesuyu kullanım konusunda kompozisyon, şiir, hikaye ve resim yarışmaları düzenlemek.	
Faaliyet:7.4.3	İçmesuyu kullanımı konusunda cd, tanıtıcı ve eğitici yazılar ve broşürler dağıtmak.	
Sorumlu harcama birimi	Abone İşleri Dairesi Başkanlığı.	
Açıklama: Su Konusunda Kültürel Çalışmalar Yapmak		
Ekonomik Kod	2017 Yılı Kaynak İhtiyacı (TL)	
03	Mal ve Hizmet Alım Giderleri	70.000
06	Sermaye Giderleri	0
Toplam Kaynak İhtiyacı	70.000	

FAALİYET MALİYETLERİ TABLOSU

İdare Adı	Gaziantep Su ve Kanalizasyon İdaresi	
Stratejik Hedef:7.5	GASKİ Genel Müdürlüğü ve Bağlı Birimlerdeki Personellere ve Hizmet Almak İçin Gelen Vatandaşlara Güvenli Bir Ortam Sağlamak.	
Faaliyet:7.5.2	İslahiye ilçesine güvenlik personeli alınması ve güvenlik kamera sisteminin kurulması.	
Faaliyet:7.5.3	Oğuzeli ilçesine güvenlik personeli alınması ve güvenlik kamera sisteminin kurulması.	
Faaliyet:7.5.4	Nurdağı ilçesine güvenlik personeli alınması ve güvenlik kamera sisteminin kurulması.	
Faaliyet:7.5.6	Yavuzeli ilçesine güvenlik personeli alınması ve güvenlik kamera sisteminin kurulması.	
Faaliyet:7.5.7	Araban ilçesine güvenlik personeli alınması ve güvenlik kamera sisteminin kurulması.	
Faaliyet:7.5.8	GASKİ tesislerine güvenlik personeli ve kamera sisteminin kurulması.	
Sorumlu harcama birimi	Koruma Güvenlik Müdürlüğü	
Açıklama: Hizmet Almak İçin Gelen Vatandaşlara Güvenli Bir Ortam Sağlamak.		
Ekonomik Kod	2017 Yılı Kaynak İhtiyacı (TL)	
03	Mal ve Hizmet Alım Giderleri	890.000
06	Sermaye Giderleri	0
Toplam Kaynak İhtiyacı	890.000	

FAALİYET MALİYETLERİ TABLOSU

İdare Adı	Gaziantep Su ve Kanalizasyon İdaresi	
Stratejik Hedef:7.6	GASKİ Görev Alanı İçerisindeki her kurum ve kuruluşla ilişkilerini geliştirecek	
Faaliyet:7.6.1	İlişkide olduğumuz büyükşehir belediyesi ve ilçe belediyeler olmak üzere diğer kurum ve kuruluşlarla olan ilişkilerimizi daha ileri seviyeye çıkarmak.	
Faaliyet:7.6.2	Ulusal ve Uluslararası su Kuruluşları ile ilişkileri artırmak Organizasyonlara katılmak.	
Faaliyet:7.6.3	AYKOME kararlarını uygulamada öncü kuruluş olmak.	
Sorumlu harcama birimi	Tüm Birimler	
Açıklama: Kurum ve kuruluşla ilişkilerini geliştirmek		
Ekonomik Kod	2017 Yılı Kaynak İhtiyacı (TL)	
03	Mal ve Hizmet Alım Giderleri	0
06	Sermaye Giderleri	220.000
Toplam Kaynak İhtiyacı		220.000

FAALİYET MALİYETLERİ TABLOSU

İdare Adı	Gaziantep Su ve Kanalizasyon İdaresi	
Stratejik Hedef:7.7	Abone Hizmetlerinde Kalite,Hız ve verimlilik artırılabacak.	
Faaliyet:7.7.1	Aboneler sunulan Hizmetin kalitesi kademeli olarak yükseltilecektir.	
Faaliyet:7.7.3	Müşteri memnuniyetinin ölçme,değerlendirme ve artırmaya yönelik çalışmalar yapılacaktır.	
Faaliyet:7.7.4	Engelli, özürü ve yaşlı abonelere yerinde hizmet verilmesi amacıyla organizasyon yapısının personel, araç ve teçhizat yönleriyle desteklenmesi.	
Sorumlu harcama birimi	Abone İşleri Dairesi Başkanlığı.	
Açıklama: Abone Hizmetlerinde Kalite,Hız ve verimlilik		
Ekonomik Kod	2017 Yılı Kaynak İhtiyacı (TL)	
03	Mal ve Hizmet Alım Giderleri	0
06	Sermaye Giderleri	0
Toplam Kaynak İhtiyacı		0

FAALİYET MALİYETLERİ TABLOSU

İdare Adı	Gaziantep Su ve Kanalizasyon İdaresi	
Stratejik Hedef:7.8	Abone memnuniyetini etkileyecek olumsuzlukların giderilmesi	
Faaliyet:7.8.1	Şikayetlerin tümüne süresinde cevap verilmesi.	
Faaliyet:7.8.2	Abonelik işlemlerine ivedilikle cevap verilmesi.	
Faaliyet:7.8.3	Vatandaşla doğrudan ilişkide bulunan abone çalışanlarının iletişim konusunda eğitilmesi	
Sorumlu harcama birimi	Abone İşleri Dairesi Başkanlığı.	
Açıklama: Abone memnuniyetini etkileyecek olumsuzlukların giderilmesi		
Ekonomik Kod	2017 Yılı Kaynak İhtiyacı (TL)	
03	Mal ve Hizmet Alım Giderleri	0
06	Sermaye Giderleri	0
Toplam Kaynak İhtiyacı		0

FAALİYET MALİYETLERİ TABLOSU

İdare Adı	Gaziantep Su ve Kanalizasyon İdaresi	
Stratejik Hedef:8.1	Tahsilat oranının artırılması ve zamanında tahsilat yapılması	
Faaliyet: 8.1.1	Tahakkuk/Tahsilat oranının %100'e çıkarılması.	
Faaliyet: 8.1.2	Vezne Tahsilatının ve abone memnuniyetinin artırılması.	
Faaliyet: 8.1.3	Usulsüz ve kaçak su kullanıma yönelik denetimler yaygınlaştırılacak ve etkinliği artırılacaktır.	
Faaliyet: 8.1.4	Ön Mali kontrol sistemini sağlıklı şekilde kurmak ve faaliyetlerinin yürütülmesini sağlamak.	
Sorumlu harcama birimi	Abone İşleri Dairesi Başkanlığı. Strateji Geliştirme Dairesi Başkanlığı.	
Açıklama: Tahsilat oranının artırılması		
Ekonomik Kod	2017 Yılı Kaynak İhtiyacı (TL)	
03	Mal ve Hizmet Alım Giderleri	0
06	Sermaye Giderleri	0
Toplam Kaynak İhtiyacı		0

FAALİYET MALİYETLERİ TABLOSU		
İdare Adı	Gaziantep Su ve Kanalizasyon İdaresi	
Stratejik Hedef:8.2	Giderleri Kaliteyi Düşürmeden Azaltıcı Tedbirler Almak	
Faaliyet:8.2.1	Yapılan harcamalarda personel, malzeme, hizmet ilişkileri gözden geçirerek tasarruf için gerekli tedbirlerin alınması.	
Faaliyet:8.2.2	Tedarikçi listelerin uygun olması ve her yıl güncellenmesi.	
Faaliyet:8.2.3	Piyasa fiyat araştırma belgesi ve piyasa araştırma tutanağının eksiksiz ve tam olarak tanzimi ve takibi.	
Faaliyet:8.2.4	Aylık EKAP bilgilerinin zamanında hazırlanıp bildirilmesi ve arşivlenmesi.	
Faaliyet:8.2.5	Harcama talimatlarının işleme konmadan kontrolünün yapılması.	
Sorumlu harcama birimi	Ticaret İşleri Dairesi Başkanlığı.	
Açıklama: Giderleri Kaliteyi Düşürmeden Azaltıcı Tedbirler Almak		
Ekonomik Kod	2017 Yılı Kaynak İhtiyacı (TL)	
03	Mal ve Hizmet Alım Giderleri	0
06	Sermaye Giderleri	0
Toplam Kaynak İhtiyacı		0

FAALİYET MALİYETLERİ TABLOSU		
İdare Adı	Gaziantep Su ve Kanalizasyon İdaresi	
Stratejik Hedef:8.3	Denk ve Gerçekleşme Yüzdesi Büyük Bütçe Politikasının Uygulanması	
Faaliyet:8.3.1	Denk ve gerçekleşme yüzdesi büyük bütçe politikasının uygulanması	
Sorumlu harcama birimi	Strateji Geliştirme Dairesi Başkanlığı.	
Açıklama: Denk ve Gerçekleşme Yüzdesi Büyük Bütçe Politikasının Uygulanması		
Ekonomik Kod	2017 Yılı Kaynak İhtiyacı (TL)	
03	Mal ve Hizmet Alım Giderleri	0
06	Sermaye Giderleri	0
Toplam Kaynak İhtiyacı		0

2.6- İDARENİN TOPLAM KAYNAK İHTİYACI

Toplam Kaynak İhtiyacı Tablosu

Toplam Kaynak İhtiyacı Tablosu; idarenin toplam kaynak ihtiyacının ekonomik kodlamaya göre toplu şekilde göstermektedir. Tabloda yer alan ilk sütunda stratejik amaçlar için kullanılacak toplam kaynak ihtiyacının ekonomik kodlara uygun olarak ayırımına yer verilmiştir.

İkinci sütunda ise idarenin diğer hizmetleri için kullanılacak toplam mali kaynak ihtiyacının ekonomik kodlara göre ayrılmış kısmına yer verilirken, diğer idarelere transfer edilecek kaynaklar üçüncü sütunda yer almıştır.

2017 kaynak ihtiyacının dağılımı:

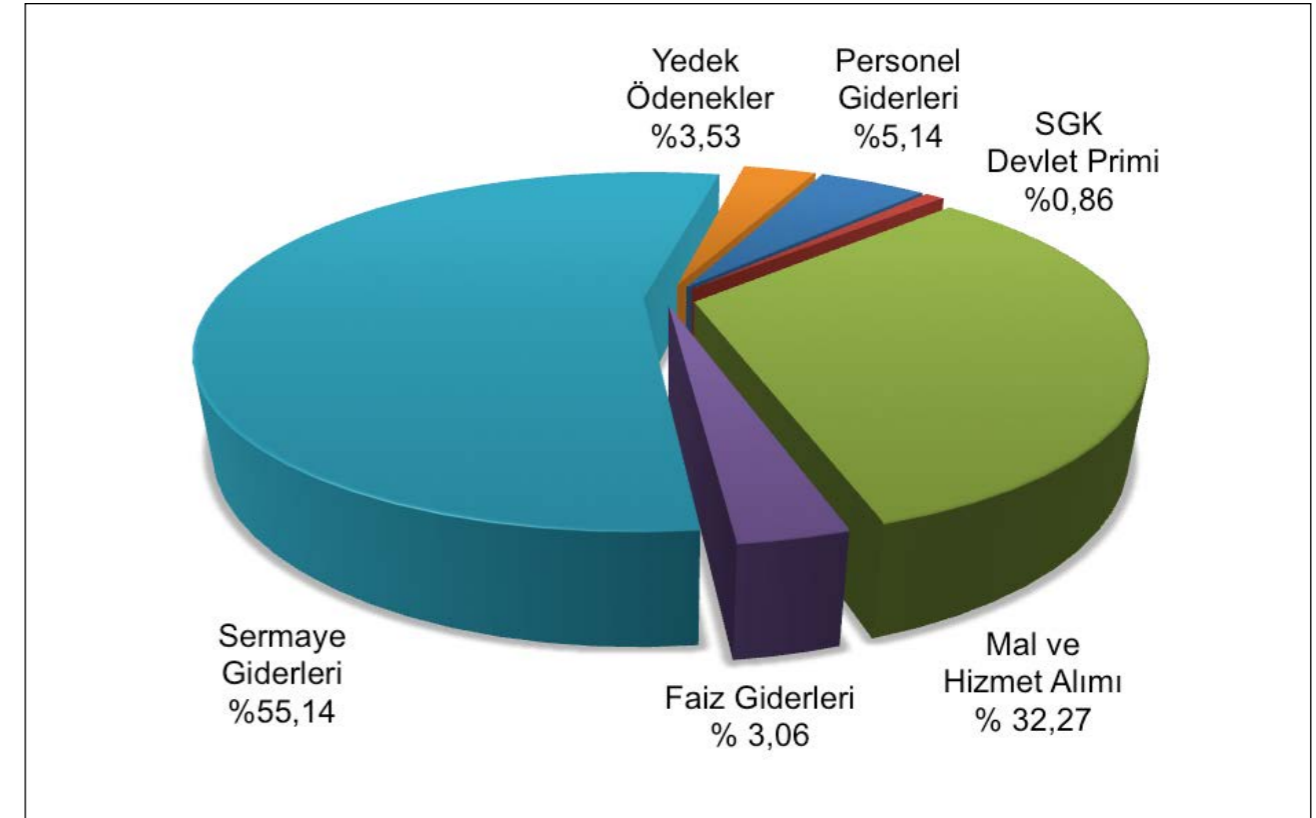

TOPLAM KAYNAK İHTİYAÇ TABLOSU (2017)		T.C. GAZİANTEP BÜYÜKŞEHİR BELEDİYESİ GASKİ GENEL MÜDÜRLÜĞÜ					
İdare Adı	Ekonomik Kod	Stratejik Amaçlar için Toplam Mali Kaynak İhtiyacı	Diğer Faaliyetler ve Projeler için Toplam Kaynak İhtiyacı	Diğer İdarelere Transfer Edilecek Kaynaklar Toplamı	Genel Toplam		
BÜTÇE KAYNAK İHTİYAÇI	1	Personel Giderleri	43.681.000	-	43.681.000	TOPLAM KAYNAK İHTİYAÇI	850.000.000
	2	SGK Devlet Primi Giderleri	7.268.000	-	7.268.000		
	3	Mal ve Hizmet Alımı Giderleri	21.216.300	253.120.700	274.337.000		
	4	Faiz Giderleri	-	26.000.000	26.000.000		
	5	Cari Transferler	-	-	-		
	6	Sermaye Giderleri	127.114.000	-	127.114.000		
	7	Sermaye Transferleri	-	-	-		
	8	Borç Verme	-	-	-		
	9	Yedek Ödenekler	-	30.000.000	30.000.000		
	Toplam Bütçe Kaynak İhtiyacı		148.330.300	360.069.700	-		
BÜTÇE DIŞI KAYNAK	Döner Sermaye	-	-	-	-	TOPLAM BÜTÇE DIŞI KAYNAK İHTİYAÇI	341.600.000
	Diğer Yurt İçi	281.600.000	-	-	281.600.000		
	Yurt Dışı	60.000.000	-	-	60.000.000		
Toplam Bütçe Dışı Kaynak İhtiyacı		341.600.000	-	-	341.600.000		
TOPLAM KAYNAK İHTİYAÇI		489.930.300	360.069.700	-	850.000.000		

2.6.1- Stratejik Amaçların Maliyeti ve Bütçe içerisindeki Payı

Stratejik Amaç, Stratejik Hedef ve Faaliyetler ile Stratejik Amaç, Stratejik Hedef ve Faaliyetlerin toplam maliyetlerini içermektedir.

Tabloda göstergelere ve gösterge değerlerine yer verilmezken; Stratejik Amaç, Stratejik Hedef ve Faaliyetlere ait maliyetlerin toplam idare bütçesi içerisindeki payına yer verilmiştir.

Genel Müdürlüğümüz 2017 Yılı Kaynaklarını hedefler ile her bir hedefe bağlı faaliyetler dağılımını, toplam bütçe büyüklüğü içerisindeki oranlarını ve performans hedefleri maliyet toplamını gösteren İdare Performans Tablosu aşağıda verilmiştir.

Amaç Hedef Faaliyet	Açıklama	Bütçe (TL)
SA-1	Mevcut su kaynaklarını korumak ve yeni su kaynakları geliştirmek	102.124.300
SH-1.1	Şehir merkezi ve 6360 sayılı yasa ile sorumluluk sahama giren tüm yerleşim yerlerinde, projelerin uygulanabilirliğini sağlamak üzere kamulaştırma çalışmaları yapmak.	102.000.000
F-1.1.2	Düzbağ İsale Hattı Kamulaştırma Çalışmaları	50.000.000
F-1.1.10	Köyler için Depo Yeri Kamulaştırma Çalışmaları	500.000
F-1.1.11	Köylerdeki İçmesuyu Depo Yerleri Kamulaştırma Çalışmaları	500.000
F-1.1.12	Köylerdeki foseptik yerleri Kamulaştırma Çalışmaları	500.000
F-1.1.13	Köylerdeki Kuyu Yerleri Kamulaştırma Çalışmaları	500.000
F-1.1.14	Düzbağ içmesuyu arıtma tesisi kamulaştırma çalışmaları	50.000.000
SH-1.2	Atıksuların deşarj standartlarına uygun olarak alıcı ortama vermek.	0
F-1.2.1	Tüm endüstri kuruluşlarına arıtma veya ön arıtma tesislerinin kurulması.	0
F-1.2.2	Ön arıtma tesislerinin periyodik kontrollerinin yapılması	0
F-1.2.3	Mevcut ve yeni kurulacak endüstriyel kuruluşlarla iletişim kurarak çevre ve insan sağlığına duyarlı bir bilinç oluşturmak	0
F-1.2.4	Atıksu kolektörlerinin kırılarak atıksu ile tarımın önüne geçilmesi için diğer kurumlarla işbirliği yapılması	0
SH-1.4	Su Kaynaklarında kirlenme etmenleri tespiti ve kirliliğin kontrolünü yapmak.	124.300
F-1.4.1	İçme suyu kaynaklarından ve şebekelerden ilgili yönetmelikler dahilinde belirtilen sıklık ve sayıda numuneler alınarak kontrollerini yapmak.	14.300
F-1.4.2	Dönemsel Planlama yaparak ilgili yönetmeliklere uygun şekilde düzenli ve yeterli sayıda ölçüm ve analizler gerçekleştirmek.	77.000
F-1.4.3	TS EN ISO 17025 Kalite Yönetim sistemini etkin ve sürekli uygulaması sağlanacaktır.	33.000

Amaç Hedef Faaliyet	Açıklama	Bütçe (TL)
SA-2	Çeşitli kaynaklardan toplanan suyun şehir merkezi ve 6360 sayılı yasa ile sorumluluk sahamıza giren yerleşim yerlerine iletilmesini sağlamak.	114.177.540
SH-2.2	İçme su iletim ve dağıtım sisteminin alt yapılarının kesintisiz olmasını sağlayacak şekilde iyileştirmek ve sürekli verimliliğini artırmak.	28.712.500
F-2.2.1	Şehir şebekesindeki eskiyen hatların değiştirilmesi.	17.712.500
F-2.2.2	İçmesuyu şebekelerindeki kayıp kaçakları azaltıcı projeler geliştirmek.	3.000.000
F-2.2.3	SCADA sisteminin kapsamının genişletilmesi.	2.000.000
F-2.2.4	Mevcut vana odalarının yenilenmesi	2.000.000
F-2.2.5	Kayıp-kaçak önlemesine yönelik branşman yenileme çalışmalarının şehir geneline yaymak.	4.000.000
SH-2.3	İçmesuyu altyapı şebekelerinde olabilecek arızaları gidermek için her türlü teknolojik imkanlardan yararlanmak	1.400.000
F-2.3.1	.Arızaların giderilmesinde bilimsel yöntemler tespit için çalışmalar yapmak	200.000
F-2.3.2	Arıza giderme sürelerini azaltmak için proje ve çalışmalar yapmak.	200.000
F-2.3.3	İçmesuyu şebekelerinin kotlu ve koordinatlı projelerin sayısal ortama alınması.	1.000.000
SH-2.4	Sınırlarımız içinde bulunan yeni yerleşime açılan mahallerdeki içmesuyu temini için gerekli şebekenin döşenmesi ve tesis yapımı	72.755.040
F-2.4.1	Yetersiz kalan depoların yenilenmesi veya yenisinin yapılması	6.500.000
F-2.4.2	Yeni açılan mahallelere ve gelen dilekçelere göre içmesuyu şebeke döşemesi.	66.255.040
SH-2.5	İçme suyu sistemindeki pompaların daha verimli hale getirilmesi ve su kayıplarının önlenerek tasarruf sağlanması.	4.000.000
F-2.5.1	Kuyu ve depolarda otomatik kontrol sistemlerinin temin ve montajı	1.800.000
F-2.5.2	Eski Sondaj kuyularının modernizasyonu.	2.200.000
SH-2.6	Su Dağıtım hatlarını sürekli çalışır halde tutmak	4.760.000
F-2.6.1	İshale hatlarının bakım, onarım ve iyileştirilmesi	2.230.000
F-2.6.2	Atölye bakım onarım Çalışması	250.000
F-2.6.3	Araç ve iş makinaları bakım onarım çalışmaları	2.280.000
SH.2.7	Su İshale hattında olabilecek arızaları gidermek için her türlü teknik donanıma sahip olmak	1.000.000
F-2.7.1	Arıza giderme sürelerini azaltmak için çalışmaların yapılması ve projeler hazırlanarak uygulanması.	1.000.000
SH.2.8	Su sayaçlarındaki Ölçümleme hatalarından Kaynaklanan su Kayıplarını Önlemek.	1.550.000
F-2.8.1	Ölçme hassasiyetini kaybetmiş damga süresi 10 yılı geçen sayaçların kontrolü veya değiştirilmesi	1.500.000
F-2.8.2	Kaçak kullanımı tespiti yapılan aboneler hakkında yönetmelikler doğrultusunda yasal işlemlerin başlatılması.	50.000

Amaç Hedef Faaliyet	Açıklama	Bütçe (TL)
SA-3	Çevreye duyarlı ve insan sağlığını önemseyen içmesuyu ve atıksu arıtma sisteminin, kesintisiz ve verimli işletilmesi.	164.077.460
SH-3.1	Şehir Merkezi ve 6360 sayılı yasa ile sorumluluk sahamıza giren tüm yerleşim yerlerinde oluşan atıksuların çevre ve insan sağlığını tehdit etmeyecek şekilde arıtılması için tesis projeleri yapmak.	690.000
F-3.1.1	İslahiye ilçesinde yeni atıksu arıtma tesisi Projesi	150.000
F-3.1.3	Karkamış ilçesinde yeni atıksu arıtma tesisi Projesi	120.000
F-3.1.4	Yavuzeli ilçesinde yeni atıksu arıtma tesisi Projesi	120.000
F-3.1.5	İslahiye/Yeşilyurt-Boğaziçi-Altınüzüm ilçesinde yeni atıksu arıtma tesisi Projesi	200.000
F-3.1.8	6360 Sayılı yasa ile kurumumuza bağlanan yerleşim yerlerindeki atıksuların arıtımı Projesi.	100.000
SH-3.2	Farklı Kurum ve Kuruluşlarca üretilen ve farklı kuruluşların yetki ve sorumluluğu altında bulunan verilerin üretimini, standartların oluşturulmasını, tüm kuruluşlar arasında paylaşımını ve kullanımını sağlayacak ilkelerin tespit edilerek gerek yasal düzenlemelerinin yapılmasını sağlamak.	100.000
F-3.2.2	Diğer resmi Kurumların (GAZDAŞ, TEDAŞ, TÜRKTELEKOM) kendine ait sayısal verilerin ortak bir platformda toplanarak sahada yapılan arıza çalışmalarında diğer kurumlara ait hatlara zarar vermeden sağlıklı bir çalışma ortamı sağlanması.	100.000
SH-3.5	Arıtma tesislerini iyileştirerek sürekliliğini sağlamak.	1.517.000
F-3.5.1	Tüm makine, pompa ve trafoların düzenli bakım onarımlarının yapılması	1.517.000
SH-3.7	Su Kalitesini TSE, AB ve Dünya Sağlık Teşkilatı standartlarında Tutmak	9.525.500
F-3.7.1	Su kalite Kontrol laboratuvarlarında yapılan akredite analiz sayısını artırmak.	1.286.000
F-3.7.2	Laboratuvarlarında kullanılan cihazların kalibrasyonlarının düzenli yapılması	186.000
F-3.7.3	Akreditasyon kapsamında laboratuvar personelinin deneyler ve standartlar hakkında eğitim alması.	63.500
F-3.7.4	Arıtma Tesislerini Çevre kanunu ve buna bağlı yönetmelikler çerçevesinde işletilmesini sağlamak.	7.790.000
SH-3.8	Atıksu ve Yağmur sularının çevreye zarar vermeden toplanarak uzaklaştırılması ve dere ıslahı ile sel ve baskınların önlenmesi.	65.500.000
F-3.8.1	Gaziantep sınırları içerisinde bulunan mahallelerde taşkın riski olan derelerde dere ıslahının yapılması	0
F-3.8.2	Mevcut yerleşim alanında yağmursuyu ve kanalizasyon altyapı eksikliklerinin tamamlanması.	65.500.000
F-3.8.3	Yeni oluşan yerleşim alanlarının kanalizasyon ve yağmursuyu alt yapısı ihtiyacını karşılamak üzere projelerin ihaleye çıkarılması	0
SH-3.9	Kanalizasyon hatlarının arıtma tesisleri ile sonlandırarak çıkış suyu kalitelerinin istenilen deşarj limitlerine getirilmesini sağlamak.	86.744.960

Amaç Hedef Faaliyet	Açıklama	Bütçe (TL)
F-3.9.1	İhtiyaç halinde yeni arıtma tesisinin yapılması	86.744.960
F-3.9.2	Atıksuların tamamının arıtma tesislerine ulaştırılmasını sağlamak.	0
SA-4	Altyapı şebekelerinin kapasitesini çağın şartlarına uygun sürdürülebilir kılmak.	57.140.000
SH-4.1	Şehir merkezi ve 6360 sayılı yasa ile sorumluluk sahamıza giren tüm yerleşim birimlerinde oluşan atıksuların ekolojik dengeyi bozmayacak şekilde bertarafını sağlamaya yönelik proje çalışmaları yürütmek.	220.000
F-4.1.1	Mevcut Kanalizasyon şebeke hatlarının sayısallaştırılması.	10.000
F-4.1.3	Mevcut olan kanalizasyon şebeke hatlarından kullanım süresini doldurmuş hatların yenilenmesine yönelik proje çalışması.	200.000
F-4.1.4	Şehir Genelinde Kanalizasyon sisteminin master Planının hazırlanması.	10.000
SH-4.2	Şehir merkezi ve 6360 sayılı yasayla sorumluluk sahamıza giren tüm yerleşim birimlerinde, küresel iklim değişikliğinden kaynaklanan düzensiz yağış rejimi göz önünde bulundurularak can ve mal kaybını engelleyecek yağmursuyu şebeke hattı projeleri üretmek.	20.000
F-4.2.1	Mevcut olan yağmursuyu şebeke hatlarının sayısallaştırılması	10.000
F-4.2.3	Şehir genelindeki yağmursuyu şebeke sistemlerinin master planının hazırlanması.	10.000
SH-4.3	5216 ve 6360 Sayılı yasa ile GASKİ sorumluluk alanında olan ilçeler ve bağlı mahallelerin (köy) altyapı şebekelerinin yenilenmesi ve bakım, onarım arıza işlerinin yapılması.	39.375.000
F-4.3.1	Sorumluluk alanındaki içme suyu ve kanalizasyon şebekesinin işletilmesi	26.775.000
F-4.3.2	İçme ve kullanma sularının temini ve atık suların uzaklaştırılması	
F-4.3.3	Mevcut su depolarının temizlenmesi	
F-4.3.4	İçmesuyu,kanalizasyon ve yağmur suyu şebeke arızalarının giderilmesi	
F-4.3.5	Yeni depo,foseptik, kanalizasyon ve içmesuyu hatlarının yaptırılması veya yenilenmesi.	12.600.000
SH-4.4	Kanalizasyon ve yağmursuyu şebekelerinde olabilecek arızaları gidermek için her türlü teknik donanımına sahip olmak.	16.625.000
F-4.4.1	Gaziantep genelindeki kanalizasyon ve yağmursuyu şebekelerindeki arızalara müdahale süresinin kısaltılması	12.500.000
F-4.4.2	İhale dosyalarındaki kanalizasyon hatlarının koordinatlarının alınarak sayısala işlenmesi ve kanal görüntüleme aracı ile sayısallaştırmanın yapılması	0
F-4.4.3	Kollektör hatlarımızın periyodik temizliğinin yapılması.	250.000
F-4.4.4	Şehir merkezinde bulunan yağmursuyu şebeke hatlarını koordinatlı olarak dijital ortama alınmasını sağlamak ve hatta bağlı pis su parsel bağlantısı varsa bunları iptal etmek.	3.500.000
F-4.4.5	Şehir merkezindeki yeni imara açılmış parsellerin yağmursuyu giderlerinin kanalizasyon hattına bağlanmasını engellemek.	0

Amaç Hedef Faaliyet	Açıklama	Bütçe (TL)
F-4.4.6	Gaziantep merkezde bulunan ızgaraların tamamını kombine araç ile periyodik olarak temizlenmesini n yapılması.	375.000
SH-4.5	Yağmur suyu şebekelerindeki olabilecek arızaları gidermek için yeni projeler geliştirmek	500.000
F-4.5.1	Yağmur suyu arızalarının giderilmesinde bilimsel yöntemler tespit edilmesi için çalışmalar yapılması	300.000
F-4.5.2	Arıza giderme sürelerini azaltmak için çalışmalar yapılması ve projeler hazırlanarak uygulanması.	200.000
SH-4.6	Kanalizasyon suyu şebekelerindeki olabilecek arızaları gidermek için yeni projeler geliştirmek.	200.000
F-4.6.1	Kanalizasyon arızalarının giderilmesinde bilimsel yöntemler tespit edilmesi için çalışmalar yapılması	100.000
F-4.6.2	Arıza giderme sürelerini azaltmak için çalışmalar yapılması ve projeler hazırlanarak uygulanması.	100.000
SH-4.7	İçme suyu şebekelerindeki olabilecek arızaları gidermek için yeni projeler geliştirmek	200.000
F-4.7.1	İçme suyu arızalarının giderilmesinde bilimsel yöntemler tespit edilmesi için çalışmalar yapılması	100.000
F-4.7.2	Arıza giderme sürelerini azaltmak için çalışmalar yapılması ve projeler hazırlanarak uygulanması.	100.000
SA-5	Bilim ve teknolojik imkanlardan yararlanarak yenilebilir enerji kaynaklarını kullanmak çevreyi ve doğal yaşam alanlarını korumak.	25.989.000
SH-5.1	Yenilenebilir enerji kaynaklarının değerlendirilerek doğal kaynaklarımızın daha etkili biçimde kullanılması ve çevreye duyarlılığın artırılması.	5.739.000
F-5.1.2	100.000 tonluk su deposuna 2 mw Güneş enerji santrali kurulması.	3.589.000
F-5.1.6	Merkez Atıksu arıtma tesisinden deşarj hattına cazibeyle gelen sudan 200 kwh kapasiteli HES kurulması.	2.150.000
SH-5.2	Uzaktan sayaç izleme sistemi kurularak tüm abonelerin enerji tüketiminin izlenmesi ve enerji kullanım verimliliğinin artırılarak tasarruf etmek.	0
F-5.2.1	İzleme sistemine Uygun Tarifelerin Belirlenmesi	0
SH-5.3	Araştırma ve Geliştirme Faaliyetleri ile yeni ürün, yeni hizmet ve teknoloji kazanımları elde etmek.	150.000
F-5.3.2	Su ve Kanalizasyonda bilimsel yaklaşımı sağlamak ve kurumsal başarı modeline hizmet etmek için AR-GE projeleri hazırlamak.	150.000
F-5.3.3	Atıksu arıtma çamurlarının geri kazanılmasını sağlayarak tuğla, torf, yapı malzemesi, yakıt, kompozit malzeme vb. olarak kullanılması.	0
SH-5.5	Araştırma ve Geliştirme faaliyetleri ile yeni ürün, yeni hizmet ve yeni teknoloji kazanımları elde etmek.	20.100.000
F-5.5.1	Ar-Ge Faaliyetlerini planlayacak ve yürütecek kurumsal bir yapılanmaya gitmek.	0
F-5.5.2	Su ve Kanalizasyon hizmetlerinde bimsel ve teknolojik yaklaşımları sağlamak ve kurumsal başarı modeline hizmet etmek.	20.100.000
SA-6	Kurumsal yapıyı iyileştirerek hizmet kalitesini ve sunumunu sürekli etkin kılmak.	24.972.000
SH-6.1	Organizasyonel yapının daha etkin ve verimli hale getirilmesine yönelik çalışmalar gerçekleştirilecektir.	40.000

Amaç Hedef Faaliyet	Açıklama	Bütçe (TL)
F-6.1.1	Çalışanların mesleki gelişimlerine yönelik hizmet içi eğitim programları düzenlenecektir.	0
F-6.1.2	Çalışan memnuniyetine yönelik her yıl en az bir faaliyet düzenlenecektir.	0
F-6.1.3	İş ve görev tanımları tamamlanacaktır.	0
F-6.1.5	Her yıl performans programı hazırlanacaktır.	20.000
F-6.1.6	Her yıl GASKİ faaliyet raporu hazırlanacaktır.	20.000
F-6.1.7	Stratejik plan çerçevesinde belirlenen amaç ve hedeflerle ilgili periyodik izleme, raporlama ve değerlendirme yapılacaktır.	0
SH-6.2	5018 Sayılı Kamu Mali Yönetimi ve Kontrol Kanunu Kapsamında İç Kontrol Sistemini Kurmak ve Sürdürülebilirliğini Sağlamak	0
F-6.2.1	İç kontrol sisteminin etkinliğini artırarak sürekliliği sağlanacak.	0
F-6.2.5	Tüm birimlerde iç denetim faaliyeti gerçekleştirmek	0
F-6.2.6	Yıllık denetim ve teftiş programları hazırlayarak birimlerin ve personelin verimliliğini arttırmak.	0
SH-6.3	Kalite Yönetim Sisteminin Etkinliğini Sürekli Hale Getirmek	0
F-6.3.1	Birimlerdeki hizmet süreçlerinin incelenerek KYS çerçevesinde geliştirilmesi.	0
F-6.3.2	Kontrol stratejilerinin belirlenmesi.	0
F-6.3.3	Birimlerde birim hedefleriyle çalışma bilinci oluşturulması.	0
F-6.3.4	Kurum içi dokümanların güncellenerek sistemin devamının sağlanması.	0
SH-6.4	Kurum Bilgi ve İletişim Teknolojilerinin Kullanımını Geliştirmek	480.000
F-6.4.2	GABİS uygulamasının mobil versiyonunun geliştirilmesi ve yaygınlaştırılması.	30.000
F-6.4.4	Fiziksel sunucuların sanal sunuculara dönüştürülerek donanım ve enerji maliyetinin düşürülmesi.	200.000
F-6.4.6	Farklı binalardaki birimlerle bağlantıların fiber ağı ile iyileştirilmesi	0
F-6.4.7	GASKİ abonelik işlemlerin e-devlet üzerinden yapılması.	0
F-6.4.8	CBS uygulamalarını web üzerinden saha ekiplerine ve vatandaşların kullanımına sunulması.	200.000
F-6.4.9	Bilgi teknolojilerini yakında takip ederek bu alandaki gelişmelerin sisteme aktarılmasını sağlamak.	0
F-6.4.10	İlçe belediyelerin altlıklarının oluşturulması, sayısal verilerin aplikasyon yapılarak doğruluğunun tespit edilmesi.	50.000
SH-6.5	Personelin Bilgi, Beceri ve Motivasyon Seviyesini Yükseltmek	0
F-6.5.1	Birimlerin Eğitim ihtiyaçlarının belirlenerek yıllık eğitim planının hazırlanması.	0
F-6.5.2	Personelin motivasyonunu etkileyen unsurların tespit edilerek çözüm yollarının bulunması	0

Amaç Hedef Faaliyet	Açıklama	Bütçe (TL)
F-6.5.3	Bireysel performans değerlendirme sistemi kurmak ve değerlendirmek	0
SH-6.6	Hukuk Süreçlerini Etkinleştirmek ve Etkinliğini Arttırmak	850.000
F-6.6.1	GASKİ adına açılmış davaların duruşma ve keşif işlemlerinin gerçekleştirilmesi.	200.000
F-6.6.2	GASKİ'nin açmış olduğu davalarda duruşma ve keşif işlemlerinin gerçekleştirilmesi.	150.000
F-6.6.3	İcra işlemi yapılan abonelerde tahsilat oranını en üst seviyeye taşımak.	350.000
F-6.6.4	Abonelerin tespit edilen karşılıksız yararlanma ve mühür bozma fiillerini gerçekleştiren şahıslar hakkında kamu adına ceza davası açılması.	150.000
F-6.6.5	Genel Müdürlük makamının ve diğer Daire Başkanlıklarının hukuki konularda karşılaştıkları problemlere hukuki mütalaalar verilmesi.	0
F-6.6.6	Kanun ve yönetmeliklerdeki değişikliklerin ilgili birimlere bildirilmesi.	0
SH-6.7	Depo yönetimi ve Depo sürecinin hızlandırılması.	190.000
F-6.7.1	Barkod sisteminin aktif olarak kullanılması	30.000
F-6.7.2	Malzeme Kodlama sistemlerinin araştırılması.	20.000
F-6.7.3	Depo raf sisteminin düzenlenmesi	70.000
F-6.7.4	Maliyetlerde stok maliyetleri ve stok kayıpları nedeni ile oluşacak sapmalara engel olmak	10.000
F-6.7.6	Tüm Demirbaş malzemelerin barkod ve etiket çıkarılarak kayıt altına alınması.	60.000
SH-6.8	Abone hizmetlerini iyileştirme	23.405.000
F-6.8.1	Aylık Tüketimi 1000m ³ ve üzeri su kullanan abonelerin uzaktan okumasının yapılması	0
F-6.8.2	Şebekeye verilen su miktarı ile tüketilen suyun izole bölgeler oluşturularak eş zamanlı tüketim tespiti.	6.000.000
F-6.8.4	Su sayaçları Tamir ve ayar masasının yenilenmesi	0
F-6.8.5	Abone işlerindeki birimlerde çalışan tesisatçı ve kontrol ekiplerinin bir havuzda toplanarak tüm iş emirlerinin tablet vasıtasıyla yapımını sağlamak	50.000
F-6.8.6	Endeks okuma,sayaç alımı ve değişimi,açma-kesme işleri daha etkili ve ekonomik yapılmaya çalışılacak.	17.355.000
SH-6.9	Sağlıklı ve Güvenli bir Çalışma ortamı oluşturmak ve bu ortamı yönetmek.	7.000
F-6.9.1	Çalışanların Periyodik muayenelerini gerçekleştirerek Koruyucu önlem almak.	7.000
F-6.9.2	Personellere Genel sağlık konusunda eğitimler düzenlenecektir.	0
F-6.9.3	Tüm Birimlerde Gözetim Yapılarak risk belirlenmesi yapılacaktır.	0
SA-7	Müşteri odaklı yaklaşımlarla müşteri memnuniyetini arttırmak	1.450.000
SH.7.1	Müşteri Memnuniyetini Ölçme, Değerlendirme ve Arttırmaya Yönelik Çalışmalar Yapmak	200.000

Amaç Hedef Faaliyet	Açıklama	Bütçe (TL)
F-7.1.1	Yılda en az bir kez müşteri memnuniyet anketi düzenlenecektir.	0
F-7.1.2	Kurumsal kimliğin ön plana çıkarılması ve sunulan hizmetlerin kamuoyuna duyurulması için çalışmalar yapmak	200.000
SH-7.2	Halkı Su Tasarrufu Konusunda Bilinçlendirmek Amacı ile Kitap, Broşür ve Eğitimler Verilmesi	70.000
F-7.2.1	Yılda en az 20 okula su kültürü eğitimi vermek.	50.000
F-7.2.2	Kitap, broşür ve bilboardlarda bilgilendirme yapılması.	20.000
F-7.2.3	GASKİ web sitesi aracılığı ile halkı bilgilendirmek.	0
SH-7.3	Vatandaşlarımızın GASKİ ile Olan İlişkilerindeki İşlemleri Kolaylaştırıcı Yönde Geliştirmek	0
F-7.3.1	Çağrı merkezlerinin etkinliğini arttırmak.	0
F-7.3.2	Halkla ilişkilerde vatandaşları doğru bilgilendirecek doküman sunmak.	0
F-7.3.3	Lokal memnuniyet anketi düzenleyerek beklentileri tespit etmek.	0
SH-7.4	Gaziantep'te Su Konusunda Kültürel Çalışmalar Yapmak	70.000
F-7.4.1	Dünya Su Günün'de eğitim ve seminerler düzenlemek	20.000
F-7.4.2	İçmesuyu kullanım konusunda kompozisyon, şiir, hikaye ve resim yarışmaları düzenlemek.	25.000
F-7.4.3	İçmesuyu kullanımı konusunda cd, tanıtıcı ve eğitici yazılar ve broşürler dağıtmak.	25.000
SH-7.5	GASKİ Genel Müdürlüğü ve Bağlı Birimlerdeki Personellere ve Hizmet Almak İçin Gelen Vatandaşlara Güvenli Bir Ortam Sağlamak	890.000
F-7.5.2	İslihiye ilçesine eksik olan güvenlik personelinin alınması ve güvenliği sağlamak için güvenlik kamera sisteminin kurulması.	250.000
F-7.5.3	Oğuzeli ilçesine eksik olan güvenlik personelinin alınması ve güvenliği sağlamak için güvenlik kamera sisteminin kurulması.	250.000
F-7.5.4	Nurdağı ilçesine eksik olan güvenlik personelinin alınması ve güvenliği sağlamak için güvenlik kamera sisteminin kurulması.	95.000
F-7.5.6	Yavuzeli ilçesine eksik olan güvenlik personelinin alınması ve güvenliği sağlamak için güvenlik kamera sisteminin kurulması.	140.000
F-7.5.7	Araban ilçesine eksik olan güvenlik personelinin alınması ve güvenliği sağlamak için güvenlik kamera sisteminin kurulması	15.000
F-7.5.8	GASKİ tesislerine eksik olan güvenlik personeli ve kamera sisteminin kurulması.	140.000
SH-7.6	GASKİ Görev Alanı İçerisindeki her kurum ve kuruluşla ilişkilerini geliştirecek	220.000

Amaç Hedef Faaliyet	Açıklama	Bütçe (TL)
F-7.6.1	İlişkide olduğumuz büyükşehir belediyesi ve ilçe belediyeler olmak üzere diğer kurum ve kuruluşlarla olan ilişkilerimizi daha ileri seviyeye çıkarmak.	20.000
F-7.6.2	Ulusal ve Uluslararası su Kuruluşları ile ilişkileri artırmak Organizasyonlara katılmak.	200.000
F-7.6.3	AYKOME kararlarını uygulamada öncü kuruluş olmak.	0
SH-7.7	Abone Hizmetlerinde Kalite,Hız ve verimlilik artırılabilecek.	0
F-7.7.1	Aboneler sunulan Hizmetin kalitesi kademeli olarak yükseltilecektir.	0
F-7.7.3	Müşteri memnuniyetinin ölçme,değerlendirme ve artırmaya yönelik çalışmalar yapılacaktır.	0
F-7.7.4	Engelli, özürü ve yaşlı abonelere yerinde hizmet verilmesi amacıyla organizasyon yapısının personel, araç ve teçhizat yönleriyle desteklenmesi	0
SH-7.8	Abone memnuniyetini etkileyecek olumsuzlukların giderilmesi	0
F-7.8.1	Şikayetlerin tümüne süresinde cevap verilmesi.	0
F-7.8.2	Abonelik işlemlerine ivedilikle cevap verilmesi.	0
F-7.8.3	Vatandaşla doğrudan ilişkide bulunan abone çalışanlarının iletişim konusunda eğitilmesi	0
SA-8	Mali yapıyı güçlü ve sürdürülebilir kılmak	0
SH-8.1	Tahsilat oranının artırılması ve zamanında tahsilat yapılması	0
F-8.1.1	Tahakkuk/Tahsilat oranının %100'e çıkarılması.	0
F-8.1.2	Vezne Tahsilatının ve abone memnuniyetinin artırılması.	0
F-8.1.3	Usulsüz ve kaçak su kullanıma yönelik denetimler yaygınlaştırılacak ve etkinliği artırılabilecek.	0
F-8.1.4	Ön Mali kontrol sistemini sağlıklı şekilde kurmak ve faaliyetlerinin yürütülmesini sağlamak.	0
SH-8.2	Giderleri Kaliteyi Düşürmeden Azaltıcı Tedbirler Almak	0
F-8.2.1	Yapılan harcamalarda personel, malzeme, hizmet ilişkileri gözden geçirerek tasarruf için gerekli tedbirlerin alınması.	0
F-8.2.2	Tedarikçi listelerin uygun olması ve her yıl güncellenmesi.	0
F-8.2.3	Piyasa fiyat araştırma belgesi ve piyasa araştırma tutanağının eksiksiz ve tam olarak tanzimi ve takibi.	0
F-8.2.4	Aylık EKAP bilgilerinin zamanında hazırlanıp bildirilmesi ve arşivlenmesi.	0
F-8.2.5	Harcama talimatlarının işleme konmadan kontrolünün yapılması.	0
SH-8.3	Denk ve Gerçekleşme Yüzdesi Büyük Bütçe Politikasının Uygulanması	0
F-8.3.1	Denk ve gerçekleşme yüzdesi büyük bütçe politikasının uygulanması	0
TOPLAM KAYNAK İHTİYACI		489.930.300

2.7 DİĞER HUSUSLAR

2.7.1-İzleme ve Değerlendirme

Performans Bilgi Sisteminin İzlenmesi Ve Değerlendirilmesi

Genel Bilgiler :

Stratejik yönetimin bir aracı olarak stratejik planlama, iç ve dış çevre şartlarını dikkate alarak uzun vadeli ve geleceğe dönük bir bakış açısı çerçevesinde belli bir zaman dilimi sonunda ulaşılmak istenen yeri tanımlar.

Stratejik planlama, sonuçların ve değişimin planlandığı, katılımcı anlayışa dayanan, gerçekçi, hesap verme ilkesini temel alan kaliteli yönetimin bir aracıdır. Stratejik planlar performans programlarıyla uygulanabilir hale gelmektedir. Performans programı, kurumların bir mali yılda, stratejik planı kapsamında yürütmesi gereken faaliyetlerini, performans hedef ve göstergelerini, mali kaynak ihtiyacını belirten bir belgedir. Söz konusu belgenin hazırlanması ve uygulanması kadar, sonuçlarının değerlendirilmesi de büyük önem arz etmektedir. Kurumların başarısı, geleceğini yönetebilmesi, isabetli kararlar alabilmesi gibi arzu edilen birçok gelişme, değerlendirme sürecine bağlanmaktadır.

Performans değerlendirmesi, kurumun belirlemiş olduğu stratejik amaç ve hedeflere ulaşmak için izlediği yolun, performans hedeflerine ulaşmak üzere kullanılan yöntemler ile yürütülen faaliyet ve projelerin ve bunların sonucunda elde edilen çıktı ve sonuçların değerlendirilmesidir. Performans değerlendirmesinin amacı karar alma süreçlerini güçlendirmek, kurumsal öğrenmeyi ve etkin kaynak dağılımını sağlamak ve hesap verebilirlik için zemin oluşturmaktır. Aynı zamanda bilgi birikimini artırarak geleceğe ilişkin belirsizlikleri azaltmak da hedeflenmektedir.

Performans programı hazırlık süreci

Kamu Mali Yönetimi alanında gerçekleştirilen reformların yasal çerçevesini oluşturan 5018 sayılı Kamu Mali Yönetimi ve Kontrol Kanunu ile kamu kaynaklarının etkili, ekonomik ve verimli kullanımının yanı sıra, mali saydamlık ve hesap verilebilirlik sağlanması amacıyla, Genel Müdürlüğümüzce de Performans Programı hazırlanmaktadır.

Performans Programımızın temel referans aldığı doküman GASKİ 2015-2019 Stratejik Planıdır. Stratejik Planımızda belirlenen temel politika ve öncelikler ile misyon ve vizyon çerçevesinde belirlenen Stratejik Amaç ve Hedefler doğrultusunda, faaliyetler ile göstergeler idare düzeyinde hazırlanan 2017 Yılı Performans Programımız içinde yer almıştır.

Üst yöneticilerimiz ve harcama yetkililerimiz tarafından, 2017 yılı için belirlenen öncelikli stratejik amaç ve hedefler, performans hedef ve göstergeleri, faaliyetler ve sorumlu harcama birimleri doğrultusunda, Performans Programımızın hazırlık süreci; Mayıs ayı içerisinde, harcama birimlerimize ve müdürlüklerimize Performans Programı Hazırlama Rehberimizin gönderilmesiyle başlanılarak,

tüm birimlerimizin rehberde belirlenen süreç çerçevesinde hazırlıklarını yapmaları sağlanmıştır. Faaliyetlerimizin Mali Kaynak Planlaması, Performans Programı Bütçe ilişkisini oluşturmada, böylelikle Bütçe ve Stratejik Plan bağlantısı Performans Programı ile sağlanmış olmaktadır.

Birimlerimiz; 2017 yılı için faaliyetlerini ve faaliyetlerini ölçecek göstergelerini belirleyerek, eşzamanlı olarak faaliyetlerinin mali kaynak ihtiyacını (bütçesini) tespit etmiştir. Birimlerimizdeki rutin faaliyetlerin bir kısmı, kurum personelimiz tarafından yerine getirilmektedir. Kurum personelimiz, bunun dışında birden fazla faaliyette görev aldığından, Performans Programımızda bazı rutin faaliyet maliyetleri, Genel Yönetim Giderleri başlığı altında değerlendirilmiştir. Birim bazlı faaliyetler ve faaliyet bütçeleri, kurumun toplam Gelir Gider Bütçesi içinde konsolide edilerek, gerekli düzenlemeler yapılmıştır.

GASKİ 2015-2019 Stratejik Plan'ı kapsamında; 8 adet Stratejik Amaç ve 55 adet Stratejik Hedef belirlenmiştir. Stratejik amaç ve hedefler içinde 2017 yılında öngörülmemiş olanlar, performans programı kapsamına alınmamıştır. Performans programı hazırlanırken, stratejik planın alanlar itibarıyla öncelikleri göz önünde tutulmuş, hizmet ihtiyacı ve bütçe olanakları gözlemlenmiştir.

GASKİ 2017 Performans Programımız Kasım ayı içerisinde Gaziantep Büyükşehir Belediye Meclisinin onayına sunulmuş olup, onaylanmasını müteakip uygulamaya alınacaktır.

Performans Değerlendirme Sistemi:

Performans Programı Değerlendirme çalışması; Performans Programının ait olduğu yıl için belirlenmiş gösterge/hedef değerleri ile yine aynı yıl sonuna kadar gerçekleştirilen değerlerin kıyaslanmasından oluşmaktadır. Yıllık olarak belirlenen Performans Göstergeleri/Hedefleri, Stratejik Amaç ve Stratejik Hedeflerin gerçekleştirilmesi amacını taşımaktadır.

Performans değerlendirilmesine, performans göstergelerinden başlanacaktır. Performans göstergelerinin gerçekleşme değerleri, hedef olarak belirlenen değerlere oranlanarak Başarı Seviyesi (%) bulunacaktır.

Ayrıca bazı göstergelerin 2017 yılı gerçekleşme değerleri, 2016 yılı gerçekleştirmeleri veya ilgili diğer göstergelerin gerçekleştirmeleri ile ilişkilendirilip gösterge için Başarı Seviyesi tespit edilecektir.

Performans göstergelerinin gerçekleşme değeri, hedeflenen değer altında veya hedeflenen değeri aşmış ise o gösterge için Hedef Sapma Değeri yüzde (%) olarak hesaplanacaktır.

Başarı Seviyesi'nin Hesaplanması:

Göstergenin niteliğine göre üç ayrı hesaplama yöntemi kullanılacaktır:

- Gerçekleşen değer, hedeflenen değerden yüksek olması istenen bir durum ise;
- **Başarı Seviyesi:** (Gerçekleşen Değer / Hedeflenen Değer) * 100
- Gerçekleşen değer, hedeflenen değerden düşük olması istenen bir durum ise;
- **Başarı Seviyesi:** (Hedeflenen Değer / Gerçekleşen Değer) * 100

Göstergenin niteliğine göre 2017 yılı gerçekleşen değer; 2016 yılı gerçekleşen değer veya ilgili diğer göstergelerin 2017 yılı gerçekleşen değeri ile kıyaslanıp başarı seviyesi hesaplanacaktır.

3. EKLER

3.1 Faaliyetlerden Sorumlu
Harcama Birimlerine İlişkin Tablo



3.1 Faaliyetlerden Sorumlu Harcama Birimlerine İlişkin Tablo Performans programı hazırlama ve uygulama sürecinde harcama birimleri önemli role sahiptir. Bu tablo her bir hedefe ait her bir faaliyetin sorumlu harcama birimlerini göstermektedir.

Faaliyetlerden sorumlu Birimler Tablosu

SA-1	Mevcut su kaynaklarını korumak ve yeni su kaynakları geliştirmek	
SH.1.1	Şehir merkezi ve 6360 sayılı yasa ile sorumluluk sahamıza giren tüm yerleşim yerlerinde, projelerin uygulanabilirliğini sağlamak üzere kamulaştırma çalışmaları yapmak.	
F-1.1.2	Düzbağ İsale Hattı Kamulaştırma Çalışmaları	Etüt ve Plan Dairesi Başkanlığı.
F-1.1.10	Köyler İçin Depo Yeri Kamulaştırma Çalışmaları	Etüt ve Plan Dairesi Başkanlığı.
F-1.1.11	Köylerdeki İçmesuyu Depo Yerleri Kamulaştırma Çalışmaları	Etüt ve Plan Dairesi Başkanlığı.
F-1.1.12	Köylerdeki foseptik yerleri Kamulaştırma Çalışmaları	Etüt ve Plan Dairesi Başkanlığı.
F-1.1.13	Köylerdeki Kuyu Yerleri Kamulaştırma Çalışmaları	Etüt ve Plan Dairesi Başkanlığı.
F-1.1.14	Düzbağ içmesuyu arıtma tesisi kamulaştırma çalışmaları	Etüt ve Plan Dairesi Başkanlığı
SH.1.2	Atıksuların deşarj standartlarına uygun olarak alıcı ortama vermek.	
F-1.2.1	Tüm endüstri kuruluşlarına arıtma veya ön arıtma tesislerinin kurulması.	Çevre Koruma ve Kontrol Dairesi Başkanlığı
F-1.2.2	Ön arıtma tesislerinin periyodik kontrollerinin yapılması	Çevre Koruma ve Kontrol Dairesi Başkanlığı
F-1.2.3	Mevcut ve yeni kurulacak endüstriyel kuruluşlarla iletişim kurarak çevre ve insan sağlığına duyarlı bir bilinç oluşturmak	Çevre Koruma ve Kontrol Dairesi Başkanlığı
F-1.2.4	Atıksu kolektörlerinin kırılarak atıksu ile tarımın önüne geçilmesi için diğer kurumlarla işbirliği	Çevre Koruma ve Kontrol Dairesi Başkanlığı
SH.1.3	Mevcut su havzalarını koruyarak temiz ve sağlıklı su temini sağlamak.	
F-1.3.1	Havzalarda koruma alanında bulunan ve atıksu üreten konut, tesis ve firmaların kamulaştırılması.	Çevre Koruma ve Kontrol Dairesi Başkanlığı
F-1.3.2	Koruma alanında her türlü yapılaşmanın durdurulması.	Çevre Koruma ve Kontrol Dairesi Başkanlığı

F-1.3.3	Yeşil alanların bakımını yapmak ve su kaynaklarının çevresini ağaçlandırmak.	Çevre Koruma ve Kontrol Dairesi Başkanlığı
SH.1.4	Su Kaynaklarında kirletici etmenleri tespiti ve kirliliğin kontrolünü yapmak.	
F-1.4.1	İçme suyu kaynaklarından ve şebekelerden ilgili yönetmelikler dahilinde belirtilen sıklık ve sayıda numuneler alınarak kontrollerini yapmak.	Arıtma Tesisleri Dairesi Başkanlığı.
F-1.4.2	Dönemsel Planlama yaparak ilgili yönetmeliklere uygun şekilde düzenli ve yeterli sayıda ölçüm ve analizler gerçekleştirmek.	Arıtma Tesisleri Dairesi Başkanlığı.
F-1.4.3	TS EN ISO 17025 Kalite Yönetim sistemini etkin ve sürekli uygulaması sağlanacaktır.	Arıtma Tesisleri Dairesi Başkanlığı.
SA-2	Çeşitli kaynaklardan toplanan suyun şehir merkezi ve 6360 sayılı yasa ile sorumluluk sahamıza giren yerleşim yerlerine iletilmesini sağlamak.	
SH.2.1	Şehir Merkezi ve 6360 sayılı yasa ile sorumluluk sahamıza giren tüm yerleşim yerlerine yeterli ve temiz içme suyunu temin etmek, kesintisiz bir biçimde ulaştırmak amacı ile proje çalışmaları yürütmek.	
F-2.1.1	Mevcut içmesuyu şebeke hatlarının hidrolik modelleme projesinin tamamlanması ve alt bölgelerin oluşturulması.	Etüt ve Plan Dairesi Başkanlığı.
F-2.1.3	Mevcut olan içmesuyu şebeke hatlarından süresini doldurmuş hatların yenilenmesine yönelik proje.	Etüt ve Plan Dairesi Başkanlığı.
F-2.1.4	Düzbağ Barajı ve İsale Hattı İçmesuyu Temini Projesi.	Etüt ve Plan Dairesi Başkanlığı.
SH.2.2	İçme su iletim ve dağıtım sisteminin alt yapılarının kesintisiz olmasını sağlayacak şekilde iyileştirmek ve sürekli verimliliğini artırmak.	
F-2.2.1	Şehir şebekesindeki eskiyen hatların değiştirilmesi.	Su Tesisleri Dairesi Başkanlığı.
F-2.2.2	İçmesuyu şebekelerindeki kayıp kaçakları azaltıcı projeler geliştirmek.	Su Tesisleri Dairesi Başkanlığı.
F-2.2.3	SCADA sisteminin kapsamının genişletilmesi.	Su Tesisleri Dairesi Başkanlığı.
F-2.2.4	Mevcut vana odalarının yenilenmesi	Su Tesisleri Dairesi Başkanlığı.
F-2.2.5	Kayıp-kaçak önlemesine yönelik branşman yenileme çalışmalarının şehir geneline yaymak.	Su Tesisleri Dairesi Başkanlığı.
SH.2.3	İçmesuyu altyapı şebekelerinde olabilecek arızaları gidermek için her türlü teknolojik imkanlardan yararlanmak	
F-2.3.1	Arızaların giderilmesinde bilimsel yöntemler tespit için çalışmalar yapmak	Su Tesisleri Dairesi Başkanlığı.

F-2.3.2	Arıza giderme sürelerini azaltmak için proje ve çalışmalar yapmak.	Su Tesisleri Dairesi Başkanlığı.
F-2.3.3	İçmesuyu şebekelerinin kotlu ve koordinatlı projelerin sayısal ortama alınması.	Su Tesisleri Dairesi Başkanlığı.
SH.2.4	Sınırlarımız içinde bulunan yeni yerleşime açılan mahallerdeki içmesuyu temini için gerekli şebekenin döşenmesi ve tesis yapımı	
F-2.4.1	Yetersiz kalan depoların yenilenmesi veya yenisinin yapılması	Yatırımlar ve İnşaat Dairesi Başkanlığı.
F-2.4.2	Yeni açılan mahallelere ve gelen dilekçelere göre içmesuyu şebeke döşemesi.	Yatırımlar ve İnşaat Dairesi Başkanlığı.
SH.2.5	İçme suyu sistemindeki pompaların daha verimli hale getirilmesi ve su kayıplarının önlenerek tasarruf sağlanması.	
F-2.5.1	Kuyu ve depolarda otomatik kontrol sistemlerinin temin ve montajı	Elektrik Mak.Mlz. ve İkmal Dairesi Başkanlığı.
F-2.5.2	Eski Sondaj kuyularının modernizasyonu.	Elektrik Mak.Mlz. ve İkmal Dairesi Başkanlığı.
SH.2.6	Su Dağıtım hatlarını sürekli çalışır halde tutmak	
F-2.6.1	İshale hatlarının bakım, onarım ve iyileştirilmesi	Elektrik Mak.Mlz. ve İkmal Dairesi Başkanlığı.
F-2.6.2	Atölye bakım onarım Çalışması	Elektrik Mak.Mlz. ve İkmal Dairesi Başkanlığı.
F-2.6.3	Araç ve iş makinaları bakım onarım çalışmaları	Elektrik Mak.Mlz. ve İkmal Dairesi Başkanlığı.
SH.2.7	Su İshale hattında olabilecek arızaları gidermek için her türlü teknik donanıma sahip olmak	
F-2.7.1	Arıza giderme sürelerini azaltmak için çalışmaların yapılması ve projeler hazırlanarak uygulanması.	Su Tesisleri Dairesi Başkanlığı.
SH.2.8	Su sayaçlarındaki Ölçümleme hatalarından Kaynaklanan su Kayıplarını Önlemek.	
F-2.8.1	Ölçme hassasiyetini kaybetmiş damga süresi 10 yılı geçen sayaçların kontrolü veya değiştirilmesi	Abone İşleri Dairesi Başkanlığı
F-2.8.2	Kaçak kullanımı tespiti yapılan aboneler hakkında yönetmelikler doğrultusunda yasal işlemlerin başlatılması.	Abone İşleri Dairesi Başkanlığı
SA-3	Çevreye duyarlı ve insan sağlığını önemseyen içmesuyu ve atıksu arıtma sisteminin, kesintisiz ve verimli işletilmesi.	

SH-3.1	Şehir Merkezi ve 6360 sayılı yasa ile sorumluluk sahamıza giren tüm yerleşim yerlerinde oluşan atıksuların çevre ve insan sağlığını tehdit etmeyecek şekilde artırılması için tesis projeleri yapmak.	
F-3.1.1	İslahiye ilçesinde yeni atıksu arıtma tesisi Projesi	Etüt ve Plan Dairesi Başkanlığı.
F-3.1.2	Nizip ilçesinde yeni atıksu arıtma tesisi Projesi	Etüt ve Plan Dairesi Başkanlığı.
F-3.1.3	Karkamış ilçesinde yeni atıksu arıtma tesisi Projesi	Etüt ve Plan Dairesi Başkanlığı.
F-3.1.4	Yavuzeli ilçesinde yeni atıksu arıtma tesisi Projesi	Etüt ve Plan Dairesi Başkanlığı.
F-3.1.5	İslahiye/Yeşilyurt-Boğaziçi-Altınözüm ilçesinde yeni atıksu arıtma tesisi Projesi	Etüt ve Plan Dairesi Başkanlığı.
F-3.1.7	Oğuzeli Atıksu Arıtma Tesisi Kapasite Artırımı Projesi	Etüt ve Plan Dairesi Başkanlığı.
F-3.1.8	6360 Sayılı yasa ile kurumumuza bağlanan yerleşim yerlerindeki atıksuların artırımı Projesi.	Etüt ve Plan Dairesi Başkanlığı.
SH.3.2	Farklı Kurum ve Kuruluşlarca üretilen ve farklı kuruluşların yetki ve sorumluluğu altında bulunan verilerin üretimini, standartların oluşturulmasını, tüm kuruluşlar arasında paylaşımını ve kullanımını sağlayacak ilkelerin tespit edilerek gerek yasal düzenlemelerinin yapılmasını sağlamak.	
F-3.2.2	Diğer resmi Kurumların (GAZDAŞ, TEDAŞ, TÜRKTELEKOM) kendine ait sayısal verilerin ortak bir platformda toplanarak sahada yapılan arıza çalışmalarında diğer kurumlara ait hatlara zarar vermeden sağlıklı bir çalışma ortamı sağlanması.	Etüt ve Plan Dairesi Başkanlığı.
SH.3.5	Arıtma tesislerini iyileştirerek sürekliliğini sağlamak.	
F-3.5.1	Tüm makine, pompa ve trafoların düzenli bakım onarımlarının yapılması	Arıtma Tesisleri Dairesi Başkanlığı.
SH.3.7	Su Kalitesini TSE, AB ve Dünya Sağlık Teşkilatı standartlarında Tutmak	
F-3.7.1	Su kalite Kontrol laboratuvarlarında yapılan akredite analiz sayısını artırmak.	Arıtma Tesisleri Dairesi Başkanlığı.
F-3.7.2	Laboratuvarlarında kullanılan cihazların kalibrasyonlarının düzenli yapılması	Arıtma Tesisleri Dairesi Başkanlığı.
F-3.7.3	Akreditasyon kapsamında laboratuvar personelinin deneyler ve standartlar hakkında eğitim alması.	Arıtma Tesisleri Dairesi Başkanlığı.
F-3.7.4	Arıtma Tesislerini Çevre kanunu ve buna bağlı yönetmelikler çerçevesinde işletilmesini sağlamak.	Arıtma Tesisleri Dairesi Başkanlığı.
SH.3.8	Atıksu ve Yağmur sularının çevreye zarar vermeden toplanarak uzaklaştırılması ve dere ıslahı ile sel ve baskınların önlenmesi.	

F-3.8.1	Gaziantep sınırları içerisinde bulunan mahallelerde taşkın riski olan derelerde dere ıslahının yapılması	Yatırımlar ve İnşaat Dairesi Başkanlığı
F-3.8.2	Mevcut yerleşim alanında yağmursuyu ve kanalizasyon altyapı eksikliklerinin tamamlanması.	Yatırımlar ve İnşaat Dairesi Başkanlığı
F-3.8.3	Yeni oluşan yerleşim alanlarının kanalizasyon ve yağmursuyu alt yapısı ihtiyacını karşılamak üzere projelerin ihaleye çıkarılması	Yatırımlar ve İnşaat Dairesi Başkanlığı
SH.3.9	Kanalizasyon hatlarının arıtma tesisleri ile sonlandırarak çıkış suyu kalitelerinin istenilen deşarj limitlerine getirilmesini sağlamak.	
F-3.9.1	İhtiyaç halinde yeni arıtma tesisinin yapılması	Yatırımlar ve İnşaat Dairesi Başkanlığı
F-3.9.2	Atıksuların tamamının arıtma tesislerine ulaştırılmasını sağlamak.	Yatırımlar ve İnşaat Dairesi Başkanlığı
SA-4	Altyapı şebekelerinin kapasitesini çağın şartlarına uygun sürdürülebilir kılmak.	
SH.4.1	Şehir merkezi ve 6360 sayılı yasa ile sorumluluk sahamıza giren tüm yerleşim birimlerinde oluşan atıksuların ekolojik dengeyi bozmayacak şekilde bertarafını sağlamaya yönelik proje çalışmaları yürütmek.	
F-4.1.1	Mevcut Kanalizasyon şebeke hatlarının sayısallaştırılması.	Etüt ve Plan Dairesi Başkanlığı.
F-4.1.3	Mevcut olan kanalizasyon şebeke hatlarından kullanım süresini doldurmuş hatların yenilenmesine yönelik proje çalışması.	Etüt ve Plan Dairesi Başkanlığı.
F-4.1.4	Şehir Genelinde Kanalizasyon sisteminin master Planının hazırlanması.	Etüt ve Plan Dairesi Başkanlığı.
SH.4.2	Şehir merkezi ve 6360 sayılı yasayla sorumluluk sahamıza giren tüm yerleşim birimlerinde, küresel iklim değişikliğinden kaynaklanan düzensiz yağış rejimi göz önünde bulundurularak can ve mal kaybını engelleyecek yağmursuyu şebeke hattı projeleri üretmek.	
F-4.2.1	Mevcut olan yağmursuyu şebeke hatlarının sayısallaştırılması	Etüt ve Plan Dairesi Başkanlığı.
F-4.2.3	Şehir genelindeki yağmursuyu şebeke sistemlerinin master planının hazırlanması.	Etüt ve Plan Dairesi Başkanlığı.
SH.4.3	5216 ve 6360 Sayılı yasa ile GASKİ sorumluluk alanında olan ilçeler ve bağlı mahallelerin (köy) altyapı (içmesuyu,kanalizasyon,yağmursuyu) şebekelerinin yenilenmesi ve bakım, onarım arıza işlerinin yapılması.	
F-4.3.1	Sorumluluk alanındaki içme suyu ve kanalizasyon şebekesinin işletilmesi	İşletmeler Dairesi Başkanlığı

F-4.3.2	İçme ve kullanma sularının temini ve atık suların uzaklaştırılması	İşletmeler Dairesi Başkanlığı
F-4.3.3	Mevcut su depolarının temizlenmesi	İşletmeler Dairesi Başkanlığı
F-4.3.4	İçmesuyu,kanalizasyon ve yağmur suyu şebeke arızalarının giderilmesi.	İşletmeler Dairesi Başkanlığı
F-4.3.5	Yeni depo,foseptik, kanalizasyon ve içmesuyu hatlarının yaptırılması/ yenilenmesi.	İşletmeler Dairesi Başkanlığı
SH.4.4	Kanalizasyon ve yağmursuyu şebekelerinde olabilecek arızaları gidermek için her türlü teknik donanıma sahip olmak.	
F-4.4.1	Gaziantep genelindeki kanalizasyon ve yağmursuyu şebekelerindeki arızalara müdahale süresinin kısaltılması	Kanalizasyon Dairesi Başkanlığı
F-4.4.2	İhale dosyalarındaki kanalizasyon hatlarının koordinatlarının alınarak sayısala işlenmesi ve kanal görüntüleme aracı ile sayısallaştırmanın yapılması.	Kanalizasyon Dairesi Başkanlığı
F-4.4.3	Kollektör hatlarımızın periyodik temizliğinin yapılması.	Kanalizasyon Dairesi Başkanlığı
F-4.4.4	Şehir merkezinde bulunan yağmursuyu şebeke hatlarını koordinatlı olarak dijital ortama alınmasını sağlamak ve hatta bağlı pis su parsel bağlantısı varsa bunları iptal etmek.	Kanalizasyon Dairesi Başkanlığı
F-4.4.5	Şehir merkezindeki yeni imara açılmış parsellerin yağmursuyu giderlerinin kanalizasyon hattına bağlanmasını engellemek.	Kanalizasyon Dairesi Başkanlığı
F-4.4.6	Gaziantep merkezde bulunan ızgaraların tamamını kombine araç ile periyodik olarak temizlenmesini yapılması.	Kanalizasyon Dairesi Başkanlığı
SH.4.5	Yağmur suyu şebekelerindeki olabilecek arızaları gidermek için yeni projeler geliştirmek	
F-4.5.1	Yağmur suyu arızalarının giderilmesinde bilimsel yöntemler tespit edilmesi için çalışmalar yapılması	Kanalizasyon Dairesi Başkanlığı
F-4.5.2	Arıza giderme sürelerini azaltmak için çalışmalar yapılması ve projeler hazırlanarak uygulanması.	Kanalizasyon Dairesi Başkanlığı
SH.4.6	Kanalizasyon suyu şebekelerindeki olabilecek arızaları gidermek için yeni projeler geliştirmek.	
F-4.6.1	Kanalizasyon arızalarının giderilmesinde bilimsel yöntemler tespit edilmesi için çalışmalar yapılması	Kanalizasyon Dairesi Başkanlığı
F-4.6.2	Arıza giderme sürelerini azaltmak için çalışmalar yapılması ve projeler hazırlanarak uygulanması.	Kanalizasyon Dairesi Başkanlığı

SH.4.7	İçme suyu şebekelerindeki olabilecek arızaları gidermek için yeni projeler geliştirmek	
F-4.7.1	İçme suyu arızalarının giderilmesinde bilimsel yöntemler tespit edilmesi için çalışmalar yapılması	Su Tesisleri Dairesi Başkanlığı.
F-4.7.2	Arıza giderme sürelerini azaltmak için çalışmalar yapılması ve projeler hazırlanarak uygulanması.	Su Tesisleri Dairesi Başkanlığı.
SA-5	Bilim ve teknolojik imkanlardan yararlanarak yenilebilir enerji kaynaklarını kullanmak çevreyi ve doğal yaşam alanlarını korumak.	
SH.5.1	Yenilenebilir enerji kaynaklarının değerlendirilerek doğal kaynaklarımızın daha etkili biçimde kullanılması ve çevreye duyarlılığın artırılması.	
F-5.1.2	100.000 tonluk su deposuna 2 mw Güneş enerji santrali kurulması.	Elektrik Mak.Mlz. ve İkmal Dairesi Başkanlığı.
F-5.1.3	Pompa-1 ve Pompa-2 istasyonuna 3,6 mw güneş enerji santralinin kurulması.	Elektrik Mak.Mlz. ve İkmal Dairesi Başkanlığı.
F-5.1.5	Mizmilli isale hattı üzerinde bulunan T04 deposundan 1200 mm çelik boru ile DY12 girişine cazibe ile gelen sudan 120 kwh kapasiteli HES kurulması.	Elektrik Mak.Mlz. ve İkmal Dairesi Başkanlığı.
F-5.1.6	Merkez Atıksu arıtma tesisinden deşarj hattına cazibeyle gelen sudan 200 kwh kapasiteli HES kurulması.	Elektrik Mak.Mlz. ve İkmal Dairesi Başkanlığı.
SH.5.2	Uzaktan sayaç izleme sistemi kurularak tüm abonelerin enerji tüketiminin izlenmesi ve enerji kullanım verimliliğinin artırılarak tasarruf etmek.	
F-5.2.1	İzleme sistemine Uygun Tarifelerin Belirlenmesi	Elektrik Mak.Mlz. ve İkmal Dairesi Başkanlığı.
SH.5.3	Araştırma ve Geliştirme Faaliyetleri ile yeni ürün, yeni hizmet ve teknoloji kazanımları elde etmek.	
F-5.3.2	Su ve Kanalizasyonda bilimsel yaklaşımı sağlamak ve kurumsal başarı modeline hizmet etmek için AR-GE projeleri hazırlamak.	Destek Hizmetleri Dairesi Başkanlığı
F-5.3.3	Atıksu arıtma çamurlarının geri kazanılmasını sağlayarak tuğla, torf, yapı malzemesi, yakıt, kompozit malzeme vb. olarak kullanılması.	Destek Hizmetleri Dairesi Başkanlığı
SH.5.5	Araştırma ve Geliştirme faaliyetleri ile yeni ürün, yeni hizmet ve yeni teknoloji kazanımları elde etmek.	
F-5.5.1	Ar-Ge Faaliyetlerini planlayacak ve yürütecek kurumsal bir yapılanmaya gitmek.	Destek Hizmetleri Dairesi Başkanlığı
F-5.5.2	Su ve Kanalizasyon hizmetlerinde bimsel ve teknolojik yaklaşımları sağlamak ve kurumsal başarı modeline hizmet etmek.	Tüm Birimler

SA-6	Kurumsal yapıyı iyileştirerek hizmet kalitesini ve sunumunu sürekli etkin kılmak.	
SH.6.1	Organizasyonel yapının daha etkin ve verimli hale getirilmesine yönelik çalışmalar gerçekleştirilecektir.	
F-6.1.1	Çalışanların mesleki gelişimlerine yönelik hizmet içi eğitim programları düzenlenecektir.	İnsan kaynakları ve Eğitim Dairesi Başkanlığı
F-6.1.2	Çalışan memnuniyetine yönelik her yıl en az bir faaliyet düzenlenecektir.	Tüm Birimler
F-6.1.3	İş ve görev tanımları tamamlanacaktır.	Tüm Birimler
F-6.1.5	Her yıl performans programı hazırlanacaktır.	Strateji Geliştirme Dairesi Başkanlığı
F-6.1.6	Her yıl GASKİ faaliyet raporu hazırlanacaktır.	Strateji Geliştirme Dairesi Başkanlığı
F-6.1.7	Stratejik plan çerçevesinde belirlenen amaç ve hedeflerle ilgili periyodik izleme, raporlama ve değerlendirme yapılacaktır.	Strateji Geliştirme Dairesi Başkanlığı
SH.6.2	5018 Sayılı Kamu Mali Yönetimi ve Kontrol Kanunu Kapsamında İç Kontrol Sistemini Kurmak ve Sürdürülebilirliğini Sağlamak.	
F-6.2.1	İç kontrol sisteminin etkinliğini artırarak sürekliliği sağlanacak.	Strateji Geliştirme Dairesi Başkanlığı
F-6.2.5	Tüm birimlerde iç denetim faaliyeti gerçekleştirmek	Teftiş Kurulu Başkanlığı
F-6.2.6	Yıllık denetim ve teftiş programları hazırlayarak birimlerin ve personelin verimliliğini arttırmak.	Teftiş Kurulu Başkanlığı
SH.6.3	Kalite Yönetim Sisteminin Etkinliğini Sürekli Hale Getirmek	
F-6.3.1	Birimlerdeki hizmet süreçlerinin incelenerek KYS çerçevesinde geliştirilmesi.	Strateji Geliştirme Dairesi Başkanlığı
F-6.3.2	Kontrol stratejilerinin belirlenmesi.	Strateji Geliştirme Dairesi Başkanlığı
F-6.3.3	Birimlerde birim hedefleriyle çalışma bilinci oluşturulması.	Strateji Geliştirme Dairesi Başkanlığı
F-6.3.4	Kurum içi dokümanların güncellenerek sistemin devamının sağlanması.	Strateji Geliştirme Dairesi Başkanlığı
SH.6.4	Kurum Bilgi ve İletişim Teknolojilerinin Kullanımını Geliştirmek	
F-6.4.2	GABİS uygulamasının mobil versiyonunun geliştirilmesi ve yaygınlaştırılması.	Bilgi İşlem Dairesi Başkanlığı

F-6.4.4	Fiziksel sunucuların sanal sunuculara dönüştürülerek donanım ve enerji maliyetinin düşürülmesi.	Bilgi İşlem Dairesi Başkanlığı
F-6.4.5	Abonelik otomasyon programının iyileştirilmesi.	Bilgi İşlem Dairesi Başkanlığı
F-6.4.6	Farklı binalardaki birimlerle bağlantıların fiber ağı ile iyileştirilmesi.	Bilgi İşlem Dairesi Başkanlığı
F-6.4.7	GASKİ abonelik işlemlerin e-devlet üzerinden yapılması.	Bilgi İşlem Dairesi Başkanlığı
F-6.4.8	CBS uygulamalarını web üzerinden saha ekiplerine ve vatandaşların kullanımına sunulması.	Bilgi İşlem Dairesi Başkanlığı Etüt ve Plan Dairesi Başkanlığı.
F-6.4.9	Bilgi teknolojilerini yakında takip ederek bu alandaki gelişmelerin sisteme aktarılmasını sağlamak.	Tüm birimler
F-6.4.10	İlçe belediyelerin altlıklarının oluşturulması, sayısal verilerin aplikasyon yapılarak doğruluğunun tespit edilmesi.	Etüt ve Plan Dairesi Başkanlığı.
SH.6.5	Personelin Bilgi, Beceri ve Motivasyon Seviyesini Yükseltmek	
F-6.5.1	Birimlerin Eğitim ihtiyaçlarının belirlenerek yıllık eğitim planının hazırlanması.	İnsan kaynakları ve Eğitim Dairesi Başkanlığı
F-6.5.2	Personelin motivasyonunu etkileyen unsurların tespit edilerek çözüm yollarının bulunması.	İnsan kaynakları ve Eğitim Dairesi Başkanlığı
F-6.5.3	Bireysel performans değerlendirme sistemi kurmak ve değerlendirmek	İnsan kaynakları ve Eğitim Dairesi Başkanlığı
SH.6.6	Hukuk Süreçlerini Etkinleştirmek ve Etkinliğini Arttırmak	
F-6.6.1	GASKİ adına açılmış davaların duruşma ve keşif işlemlerinin gerçekleştirilmesi.	1.Hukuk Müşavirliği
F-6.6.2	GASKİ'nin açmış olduğu davalarda duruşma ve keşif işlemlerinin gerçekleştirilmesi.	1.Hukuk Müşavirliği
F-6.6.3	İcra işlemi yapılan abonelerdeki tahsilat oranını en üst seviyeye taşımak.	1.Hukuk Müşavirliği
F-6.6.4	Abonelerin tespit edilen karşılıksız yararlanma ve mühür bozma fiillerini gerçekleştiren şahıslar hakkında kamu adına ceza davası açılması.	1.Hukuk Müşavirliği
F-6.6.5	Genel Müdürlük makamının ve diğer Daire Başkanlıklarının hukuki konularda karşılaştıkları problemlere hukuki mütalaalar verilmesi.	1.Hukuk Müşavirliği

F-6.6.3	Kanun ve yönetmeliklerdeki değişikliklerin ilgili birimlere bildirilmesi.	1.Hukuk Müşavirliği
SH.6.7	Depo yönetimi ve Depo sürecinin hızlandırılması.	
F-6.7.1	Barkod sisteminin aktif olarak kullanılması	Elektrik Mak.Mlz. ve İkmal Dairesi Başkanlığı.
F-6.7.2	Malzeme Kodlama sistemlerinin araştırılması.	Elektrik Mak.Mlz. ve İkmal Dairesi Başkanlığı.
F-6.7.3	Depo raf sisteminin düzenlenmesi	Elektrik Mak.Mlz. ve İkmal Dairesi Başkanlığı.
F-6.7.4	Maliyetlerde stok maliyetleri ve stok kayıpları nedeni ile oluşacak sapmalara engel olmak	Elektrik Mak.Mlz. ve İkmal Dairesi Başkanlığı.
F-6.7.6	Tüm Demirbaş malzemelerin barkod ve etiket çıkarılarak kayıt altına alınması.	Elektrik Mak.Mlz. ve İkmal Dairesi Başkanlığı.
SH.6.8	Abone hizmetlerini iyileştirme	
F-6.8.1	Aylık Tüketimi 1000m ³ ve üzeri su kullanan abonelerin uzaktan okumasının yapılması	Abone işleri Dairesi Başkanlığı.
F-6.8.2	Şebekeye verilen su miktarı ile tüketilen suyun izole bölgeler oluşturularak eş zamanlı tüketim tespiti.	Abone işleri Dairesi Başkanlığı. Su Tesisleri Dairesi Başkanlığı.
F-6.8.4	Su sayaçları Tamir ve ayar masasının yenilenmesi	Abone işleri Dairesi Başkanlığı
F-6.8.5	Abone işlerindeki birimlerde çalışan tesisatçı ve kontrol ekiplerinin bir havuzda toplanarak tüm iş emirlerinin tablet vasıtasıyla yapımını sağlamak.	Abone işleri Dairesi Başkanlığı.
F-6.8.6	Endeks okuma,sayaç alımı ve değişimi,açma-kesme işleri daha etkili ve ekonomik yapılmaya çalışılacak.	Abone işleri Dairesi Başkanlığı.
SH.6.9	Sağlıklı ve Güvenli bir Çalışma ortamı oluşturmak ve bu ortamı yönetmek.	
F-6.9.1	Çalışanların Peryodik muayenelerini gerçekleştirerek Koruyucu önlem almak.	İnsan kaynakları ve Eğitim Dairesi Başkanlığı
F-6.9.2	Personellere Genel sağlık konusunda eğitimler düzenlenecektir.	İnsan kaynakları ve Eğitim Dairesi Başkanlığı
F-6.9.3	Tüm Birimlerde Gözetim Yapılarak risk belirlenmesi yapılacaktır.	İnsan kaynakları ve Eğitim Dairesi Başkanlığı Strateji Geliştirme Dairesi Başkanlığı
SA-7	Müşteri odaklı yaklaşımlarla müşteri memnuniyetini arttırmak	

SH.7.1	Müşteri Memnuniyetini Ölçme, Değerlendirme ve Arttırmaya Yönelik Çalışmalar Yapmak	
F-7.1.1	Yılda en az bir kez müşteri memnuniyet anketi düzenlenecektir.	Strateji Geliştirme Dairesi Başkanlığı
F-7.1.2	Kurumsal kimliğin ön plana çıkarılması ve sunulan hizmetlerin kamuoyuna duyurulması için çalışmalar yapmak.	Abone İşleri Dairesi Başkanlığı.
SH.7.2	Halkı Su Tasarrufu Konusunda Bilinçlendirmek Amacı ile Kitap, Broşür ve Eğitimler Verilmesi	
F-7.2.1	Yılda en az 20 okula su kültürü eğitimi vermek.	Abone İşleri Dairesi Başkanlığı.
F-7.2.2	Kitap, broşür ve bilboardlarda bilgilendirme yapılması.	Abone İşleri Dairesi Başkanlığı.
F-7.2.3	GASKİ web sitesi aracılığı ile halkı bilgilendirmek.	Abone İşleri Dairesi Başkanlığı.
SH.7.3	Vatandaşlarımızın GASKİ ile Olan İlişkilerindeki İşlemleri Kolaylaştırıcı Yönde Geliştirmek	
F-7.3.1	Çağrı merkezlerinin etkinliğini arttırmak.	İnsan kaynakları ve Eğitim Dairesi Başkanlığı
F-7.3.2	Halkla ilişkilerde vatandaşları doğru bilgilendirecek doküman sunmak.	Strateji Geliştirme Dairesi Başkanlığı
F-7.3.3	Lokal memnuniyet anketi düzenleyerek beklentileri tespit etmek.	Strateji Geliştirme Dairesi Başkanlığı
SH.7.4	Gaziantep'te Su Konusunda Kültürel Çalışmalar Yapmak	
F-7.4.1	Dünya Su Günün'de eğitim ve seminerler düzenlemek	Abone İşleri Dairesi Başkanlığı.
F-7.4.2	İçmesuyu kullanım konusunda kompozisyon, şiir, hikaye ve resim yarışmaları düzenlemek.	Abone İşleri Dairesi Başkanlığı.
F-7.4.3	İçmesuyu kullanımı konusunda cd, tanıtıcı ve eğitici yazılar ve broşürler dağıtmak.	Abone İşleri Dairesi Başkanlığı.
SH.7.5	GASKİ Genel Müdürlüğü ve Bağlı Birimlerdeki Personellere ve Hizmet Almak İçin Gelen Vatandaşlara Güvenli Bir Ortam Sağlamak	
F-7.5.1	Nizip ilçesine eksik olan güvenlik personelinin alınması ve güvenliği sağlamak için güvenlik kamera sisteminin kurulması.	Koruma Güvenlik Müdürlüğü
F-7.5.2	İslahiye ilçesine eksik olan güvenlik personelinin alınması ve güvenliği sağlamak için güvenlik kamera sisteminin kurulması.	Koruma Güvenlik Müdürlüğü
F-7.5.3	Oğuzeli ilçesine eksik olan güvenlik personelinin alınması ve güvenliği sağlamak için güvenlik kamera sisteminin kurulması.	Koruma Güvenlik Müdürlüğü

F-7.5.4	Nurdağı ilçesine eksik olan güvenlik personelinin alınması ve güvenliği sağlamak için güvenlik kamera sisteminin kurulması.	Koruma Güvenlik Müdürlüğü
F-7.5.5	Karkamış ilçesine eksik olan güvenlik personelinin alınması ve güvenliği sağlamak için güvenlik kamera sisteminin kurulması.	Koruma Güvenlik Müdürlüğü
F-7.5.6	Yavuzeli ilçesine eksik olan güvenlik personelinin alınması ve güvenliği sağlamak için güvenlik kamera sisteminin kurulması.	Koruma Güvenlik Müdürlüğü
F-7.5.7	Araban ilçesine eksik olan güvenlik personelinin alınması ve güvenliği sağlamak için güvenlik kamera sisteminin kurulması.	Koruma Güvenlik Müdürlüğü
F-7.5.8	GASKİ tesislerine eksik olan güvenlik personeli ve kamera sisteminin kurulması.	Koruma Güvenlik Müdürlüğü
SH.7.6	GASKİ Görev Alanı İçerisindeki her kurum ve kuruluşla ilişkilerini geliştirecek	
F-7.6.1	İlişkide olduğumuz büyükşehir belediyesi ve ilçe belediyeler olmak üzere diğer kurum ve kuruluşlarla olan ilişkilerimizi daha ileri seviyeye çıkarmak.	Tüm Birimler
F-7.6.2	Ulusal ve Uluslararası su Kuruluşları ile ilişkileri arttırmak Organizasyonlara katılmak.	Tüm Birimler
F-7.6.3	AYKOME kararlarını uygulamada öncü kuruluş olmak.	Tüm Birimler
SH.7.7	Abone Hizmetlerinde Kalite,Hız ve verimlilik artırılabilecek.	
F-7.7.1	Aboneler sunulan Hizmetin kalitesi kademeli olarak yükseltilecektir.	Abone İşleri Dairesi Başkanlığı.
F-7.7.3	Müşteri memnuniyetinin ölçme,değerlendirme ve arttırmaya yönelik çalışmalar yapılacaktır.	Abone İşleri Dairesi Başkanlığı.
F-7.7.4	Engelli, özürlü ve yaşlı abonelere yerinde hizmet verilmesi amacıyla organizasyon yapısının personel, araç ve teçhizat yönleriyle desteklenmesi.	Abone İşleri Dairesi Başkanlığı.
SH.7.8	Abone memnuniyetini etkileyecek olumsuzlukların giderilmesi	
F-7.8.1	Şikayetlerin tümüne süresinde cevap verilmesi.	Abone İşleri Dairesi Başkanlığı.
F-7.8.2	Abonelik işlemlerine ivedilikle cevap verilmesi.	Abone İşleri Dairesi Başkanlığı.
F-7.8.3	Vatandaşla doğrudan ilişkide bulunan abone çalışanlarının iletişim konusunda eğitilmesi	Abone İşleri Dairesi Başkanlığı. Strateji Geliştirme Dairesi Başkanlığı.

SA-8	Mali yapıyı güçlü ve sürdürülebilir kılmak.	
SH.8.1	Tahsilat oranının artırılması ve zamanında tahsilat yapılması	
F-8.1.1	Tahakkuk/Tahsilat oranının %100'e çıkarılması.	Abone işleri Dairesi Bşk. Strateji Geliştirme Dairesi Bşk.
F-8.1.2	Vezne Tahsilatının ve abone memnuniyetinin artırılması.	Abone işleri Dairesi Bşk. Strateji Geliştirme Dairesi Bşk.
F-8.1.3	Usulsüz ve kaçak su kullanıma yönelik denetimler yaygınlaştırılacak ve etkinliği artırılabilecek.	Abone işleri Dairesi Başkanlığı.
F-8.1.4	Ön Mali kontrol sistemini sağlıklı şekilde kurmak ve faaliyetlerinin yürütülmesini sağlamak.	Strateji Geliştirme Dairesi Başkanlığı.
SH.8.2	Giderleri Kaliteyi Düşürmeden Azaltıcı Tedbirler Almak	
F-8.2.1	Yapılan harcamalarda personel, malzeme, hizmet ilişkileri gözden geçirilerek tasarruf için gerekli tedbirlerin alınması.	Tüm Birimler
F-8.2.2	Tedarikçi listelerin uygun olması ve her yıl güncellenmesi.	Ticaret İşleri Dairesi Başkanlığı.
F-8.2.3	Piyasa fiyat araştırma belgesi ve piyasa araştırma tutanağının eksiksiz ve tam olarak tanzimi ve takibi.	Ticaret İşleri Dairesi Başkanlığı.
F-8.2.4	Aylık EKAP bilgilerinin zamanında hazırlanıp bildirilmesi ve arşivlenmesi.	Ticaret İşleri Dairesi Başkanlığı.
F-8.2.5	Harcama talimatlarının işleme konmadan kontrolünün yapılması.	Ticaret İşleri Dairesi Başkanlığı.
SH.8.3	Denk ve Gerçekleşme Yüzdesi Büyük Bütçe Politikasının Uygulanması	
F-8.3.1	Denk ve gerçekleşme yüzdesi büyük bütçe politikasının uygulanması	Strateji Geliştirme Dairesi Başkanlığı.



GASKİ

GAZİANTEP SU VE KANALİZASYON İDARESİ

On Sız Olmaz

Gaziantep Büyükşehir Belediyesi GASKİ Genel Müdürlüğü
İncilipınar Mahallesi Kıbrıs Caddesi No:1 Şehitkamil / GAZİANTEP

Tel: 0 342 211 13 00 • Fax: 0 342 231 81 81

www.gaski.gov.tr