

ŞIRNAK BELEDİYESİ STRATEJİK PLANI

2006 – 2010

TEMMUZ 2006

İÇİNDEKİLER

I. GİRİŞ

II. STRATEJİK PLAN ÇALIŞMASINDA UYGULANAN YÖNTEM

II.1. Yasal Çerçeve

II.2. Stratejik Plan Modeli

II.3. Stratejik Plan Modelinin Uygulaması

II. 4. Stratejik Planın Varsayımları

III. DURUM ANALİZİ

III.1. Şırnak İli Genel Durum Analizi

III.2. Şırnak Belediyesi Durum Analizi

III.3. Paydaş Görüşüleri

III.4. Paydaş Analizi

III.5. GZFT Analizi

III.6. Öneriler

III.7. Stratejik Konular

IV. MİSYON, VİZYON VE İLKELER

V. STRATEJİK AMAÇLAR, HEDEFLER VE FAALİYETLER

V.1. Önceliklendirilmiş Stratejik Amaçlar

V.2. Stratejik Amaca Yönelik Hedef ve Faaliyetler

VI. STATEJİK AMAÇLAR BÜTÇE

VII. İZLEME DEĞERLENDİRME RAPORLAMA

VIII. PERFORMANS KRİTERLERİ

EKLER:

EK-1: Şırnak Belediyesi Stratejik Planlama Ekip Üyeleri

EK-2: Şırnak Belediyesi Teşkilat Şeması

EK-3: Şırnak Belediyesi Mevcut Durum Raporu

KISALTMALAR :

DFE: GABB tarafından SP konusunda teknik destek vermek üzere yetkilendirilen Danışman Firma Ekibi

DPT: Devlet Planlama Teşkilatı Müsteşarlığı

GABB: Güneydoğu Anadolu Bölgesi Belediyeler Birliği

GZFT: Güçlü Yönler, Zayıf Yönler, Fırsatlar ve Tehditler Analizi

SP: Stratejik Planlama

SPE: Stratejik Planlama Ekibi

YPK: Yüksek Planlama Kurulu

I. GİRİŞ

21. Yüzyılda Yerel Yönetimler: İnsan Yönetmek Değil; Hizmet Üretmek, İş Yönetmek

21. yüzyılın yaşamın her alanında olduğu gibi, toplumsal alanda da büyük değişim-dönüşümlere tanıklık edeceği, günümüzdeki hızlı gelişmelerden anlaşılmaktadır. Bilim evreni, doğayı çözmeye yöneldikçe, insanı da, toplumu da aydınlatmaktadır. Aydınlanma süreci insan merkezli değişim-dönüşümü beraberinde getirmektedir. Geleneksel değerler, ölçüler değişime uğramakta, düne kadar tabu-ütopya cenderesinde boğuntuya getirilen toplumsal yapı ve ilişkiler yerini demokratik, özgür ilişkilere bırakmaktadır. Yeni toplumsal ilişkiler ve moral değerler, yaşama yön vermektedir. 21. yüzyılın, hiyerarşik sistemin yerini demokratik, katılımcı ve özgür ilişkilere bırakacağı bir yüzyıl olacağı açıktır.

Değişim-dönüşüm sürecinin yaşamın tüm alanlarını içerdiği, toplumsal sistemlerin de reforma uğradığı çok açık görülmektedir. Yönetim bilimi de değişim-dönüşüm yaşayan, yeni işlevler, roller üstlenmek üzere yeniden yapılandırılan, tanımlanan alanlardan biridir. Bilim ve teknikteki gelişmeler, geçmiş yüzyılların toplumsal ilişkilerini şekillendiren "toplumsal iş bölümü" koşullarını yavaş yavaş ortadan kaldırmaktadır. Yeni bir dönemin maddi koşulları oluşmaktadır. İşlev farklılığı ve belki daha sonra başka kavramlar ile tanımlanacak düzenlenişlere geçiş olacaktır. Bu yeni gelişme her düzeydeki yönetimleri etkileyecektir. Örneğin daha şimdiden merkezi yönetim anlayışları, otoriter yönetimler kabul görmemektedir. Daha fazla işe göre teknik yanı ağırlıkta olan, siyaset ve doğma-ütopyik ideolojilerden arınmış, baskıcı anlayışlardan kurtulmuş yönetim tarzını oluşturmak, üzerinde yoğunca düşünülecek konular olmaktadır.

İnsanı değil, işi yönetmek, işleri koordine etmek, ihtiyaç kadar yönetimler oluşturmak, gelecekte genel siyasal yönetimler kadar yerel yönetimlerin de kriteri haline gelecek, toplumsallaşmasında önemli referanslar olacaktır.

Yerel yönetimler, yeni yüzyılda merkezi otoritenin yerel ayağı olmaktan çıkacak; biçim, sistem, işlev olarak değişecek, alan olarak büyüyecek, önemi artacak, tanımı ve amacı yeniden yapılacaktır. Yerel yönetimler, tarihsel tecrübeleri koruyarak ama çağın niteliğine, ihtiyaçlarına göre kendisini yeniden yapılandırarak geleneksel kimliğini terk edecektir.

Zaman ve mekan farklılıkları, yerel yönetimlerin zengin bir mirasa sahip olmasını sağlamıştır. Günümüzde de belediyeler başta olmak üzere yerel yönetim kurumlarının bu mirası koruması ve geliştirmesi büyük önem arz etmektedir.

Yerel yönetimlerin yeniden tanımlanması, artan yeni ihtiyaçlardan dolayı gerekli olmaktadır. Çünkü;

- Tarihin tanık olduğu en büyük kentleşme çağını yaşıyoruz,
- Kentleşme yeni idari, kültürel, sosyal düzenlemeler gerektiriyor,
- Yetkici, ademi merkezîyetçi, bağımsız ve klasik yerel yönetimler cevap vermiyor.

Başta AB olmak üzere uluslar üstü yeni birlikler yerel yönetimleri de kıtasal düzeyde ortak işlevlere kavuşturmak istemektedirler. Avrupa Yerel Yönetimler Özerklik Şartı bunun somut örneğidir.

Ülkemizde de kentleşmenin gelişmesiyle birlikte, yerel yönetimlerin önemi de artmış bulunmaktadır. Bu nedenle yeni-çağdaş bir anlayışla yerel yönetimlerin yapılandırılması, çağın gereklerine ve ihtiyaçlara uygun hale getirilmesi için yeni yasalar düzenlenmiştir. İdari ve hizmet alanında yeni roller üstlenen yerel yönetimler böylece merkezi yönetimi atıl hale getiren, geciktiren, bürokratik ve hantal sistemini engel olmaktan çıkarmaktadır.

Yeni etkin yerel yönetim anlayışı, yukarıda açıklanan değişim ve dönüşüm temelinde bir yapılanmayı hedeflemektedir. Şeffaf bir yönetim ve hizmet, etkin yerel yönetim anlayışının önemli ilkesi olmaktadır. Siyasal ve ekonomik ranta kapalı, merkezi otoritenin politik aracı olmaktan uzak, hesap verebilen, sorumlu, hizmette kaliteyi, eşitliği esas alan yeni yerel yönetim anlayışı, belediyelerin de önüne yeni, kapsamlı görevler koymaktadır. Bu görevlerin başarılması, belediyelerin klasik kimliğinden sıyrılması ve çağdaş bir yapıya kavuşması ile mümkündür. Belediye, stratejik anlayış ve uygulama kimliğine kavuştuğunda, hizmette verimlilik, süreklilik de gerçekleşecektir.

Sorunların yerinden, halk ile birlikte çözümü, belediyenin öz kaynaklarla hizmet üretme hedefi gelecek dönemin politikalarına ışık tutmaktadır. Kente ve çevresine ilişkin sorunların çözümü ve hizmetlerin sunulması için yapılacakları ve işlerin planlaması kentli yurttaşların ortak kararıyla hazırlanmıştır.

Hizmet ilkeleri de kentli yurttaşların ortak düşünceleri çerçevesinde şekillenmiştir:

- Halkın, yurttaşın, kentlinin iradesini temsil anlamında demokratik bir yönetime sahip olmak,
- Katılımcı, kapsayıcı ve paylaşımcı olmak,
- Yönetimde ve hizmette şeffaf olmak,
- Kent konsey ve meclisleri oluşturarak halkın hizmetlere gönüllü katılımını sağlamak,
- Partizan değil, eşit hizmet odaklı olmak,
- Net, ikna edici bir programa-hedefe sahip olmak,
- Stratejik hedef ve plan sahibi olmak,
- Gerçekleşebilir amaçları olmak,
- Eşitliği, adaleti, onuru temsil anlamında özgürlükçü olmak,
- Dünyamızı tehdit eden çevre kirliliğine karşı ekolojik programa sahip olmak,
- Kısa, orta ve uzun vadeli hizmetlerini projelendirmek,
- STÖ, DKÖ ve meslek birlikleriyle ortak projeler üretmek,
- Demokratik toplumun, yurttaşlığın abc'si olan 3 kuşak haklarını (sosyal, ekonomik ve kültürel) bir eğitim projesi ile hayata geçirmek,
- Kültürel çalışmaları ve istihdamı meclis ve konseyin desteğiyle yürütmek,
- Tüm ihaleleri halkın huzurunda, şeffaf yöntemle yapmak,
- Kadına pozitif ayrımcılık hakkı tanımak ve ulaşımda kadına indirim uygulamak; çocuk ve kadınlara parasız sağlık hizmeti vermek,
- Çocukların aile içi ve toplumdaki olumsuzluklardan koruyucu, ihtiyarların sistemin zorlukları altında ezilmelerini önleyici projeler geliştirmek,
- Yoksullar için kent fonu kurar; yeşil alan, sportif, turistik, sosyal tesisler kurmak,
- Basın yayını şeffaf hizmet için önemsemek ve bir denetim aracı olarak görmek,
- Kentin ve ülkenin turizm ve diğer kaynaklarını içerde ve dışarıda tanıtmaya öncülük edecek ve değerlendirecek projelere sahip olmak,
- Bölgesel hizmet amaçlı birlikler oluşturmak,
- Ülke içinde ve dışında kardeş belediyeler edinmek,
- Yerel yönetim alanını genişletmek amacıyla, il genel meclisini işlevsel kılmak,
- Başta Avrupa Yerel Yönetimler Özerklik Şartı olmak üzere tüm uluslar arası sözleşmelerin geliştirici, demokratik değerlerini, hizmette esas almak,
- İnsanları yönetmek için değil, hizmet üretmek anlayışını esas almak,
- Hizmetleri düşük maliyetle, etkili araçlarla, zamanında sunmak,
- Çalışanların haklarına saygılı olmak,
- Demokratik belediyecilik anlayışının önemli birkaç ilkesi olmaktadır.

Demokratik-katılımcı belediyecilik, belediyeler kanununun 41. maddesi gereğince ve yukarıdaki anlayış çerçevesinde Stratejik Plan hazırlayarak, gelecek 5 yılda gerçekleştireceği hizmetlerin bütçelerini oluşturmayı hedeflemiştir. Stratejik plan, kentli yurttaşlarla yüz yüze yapılan toplantılarda alınan öneriler, kent STÖ ve DKÖ'leri, basını, işverenleri ve meslek sahipleri ile yapılan toplantılarda alınan öneriler ışığında gerçekçi, uygulanabilir ölçekte hazırlanmıştır. Stratejik Plan çalışması demokratik katılımı hazırlanmıştır.

Stratejik Plan, belediyenin önüne hizmet üretimine dayanan hedefler koymuştur. Altyapı-üstyapı, sosyal, kültürel, sportif amaçlı bu hedefleri katılımcı, demokratik anlayış ve şeffaf, etkin, üretken bir yönetimle gerçekleştirecektir.

Belediye stratejik plan çerçevesinde kentli yurttaşlara kaliteli hizmet sunarken, kent çevresine ilişkin ortak projelere öncülük etme, dahil olma ve birikimlerini komşu belediyelerle paylaşma amacını da pratikleştirme arzusundadır. Belediye, Avrupa Yerel Yönetim Özerklik Şartı çerçevesinde ortak ilgi alanları çerçevesinde diğer yerel örgüt, kurum ve makamlarla çeşitli birlikler kuracaktır. Bunlar kentli yurttaşların temel sağlık, çocuk, kadın, yaşlı sorunlarının çözümüne yönelik hizmet birlikleri olacaktır.

Belediye, bölgesel bazda belediyeler birliğini kuracaktır.

- Eğitim-araştırma merkezi kurmak,
- Ekolojik dengenin korunmasına yönelik önlemler almak,
- Çöp toplama tesisi, atık su arıtma tesisi kurmak,
- Döner sermaye kurmak, endüstriyel mal üretimi, sigorta acenteliği yapmak,
- Gazete, dergi çıkartmak gibi ortak hedefler doğrultusunda belediyeler birliği hedeflenecektir.

Dicle Havzası Belediyeler Birliği, Dicle nehrine kıyısı bulunan belediyelerin birliğinden oluşur. Dicle nehrine akan kent sularının arıtılması, nehrin ulaşımına uygun hale getirilmesi, kıyıların ağaçlandırılması gibi hedefleri içeren bir birliktir.

Belediye, belediyeler yasasının 77. maddesinde belirtildiği gibi sağlık, eğitim, spor, çevre, sosyal hizmet ve yardım, kütüphane, park, trafik ve kültür hizmetleriyle, yaşlılara, kadın ve çocuklara, özürllülere, yoksul ve düşkünlere yönelik hizmetlerin yapılmasında beldede dayanışma ve katılımı sağlamak, hizmetlerde etkinlik, tasarruf ve verimliliği artırmak amacıyla gönüllü kişilerin katılımına yönelik programlar uygulayacaktır. Yani kentin kimi sorunlarını yurttaşların gönüllü katılımı ile çözmeyi amaçlayacaktır. Bu amaçla da kentli yurttaşların gönüllülük esasına dayalı sivil örgütlenmelere gitmelerini teşvik edecektir.

Stratejik Plan, kapsamlı hedefleri içermekte, öngörülülüğe dayanan tasarımları içermekte, geleceğin vizyonunu, hizmet politikasını ifade etmektedir. Bu nedenle, stratejik planın uygulanması da stratejik düşünen, yurttaşların ihtiyaçlarını gören, bunları karşılayan, katılımcılığı, çoğulculuğu yönetimde ve hizmette benimseyen, yeni zihniyeti içselleştiren yerel kadrolara ihtiyaç vardır. Strateji oluşturmaktan çok daha önem arz eden nokta, stratejiyi doğru uygulamaktır yani hayata geçirmektir. Burada insan kaynakları önem kazanan konu olmaktadır.

Demokratik yerel yönetimi hedefleyen belediye, demokrasiyi sadece bir değer olarak benimsemez, aynı zamanda bir yöntem olarak yaşamda da uygular. Doğrudan demokrasilerde başat özne insandır. Özgür, demokratik düşünmeyen, yaşamayan insanın yerel yönetimleri temsil etmesi, ona katılması, destek vermesi düşünülemez. Çağdaş yerel yönetimlerin kurumsallaşması için, verimli, etkin hizmet için insan kaynaklarının geliştirilmesi, yerel yönetimlerin ana görevlerinden biri sayılmaktadır. Hizmet içi eğitim süreklileştirilerek, çalışanların mesleki bilgileri artırılarak, pekiştirilerek verimli hale getirilirler.

Stratejik Plan'da insan kaynaklarının geliştirilmesine, eğitime yönelik bütçe oluşturmuştur. Stratejik Plan demokratik belediyeciliği geliştirmek, eşit ve nitelikli hizmet üretmek, planlı çalışmak, ekolojik anlayışı oturtmak ve yurttaşın ihtiyaçlarını karşılamak gibi çağdaş bir vizyonla hazırlanmıştır.

II. ŞIRNAK BELEDİYESİ STRATEJİK PLAN ÇALIŞMASININ TEMELLERİ

II.1. Yasal Çerçeve

Kamu Yönetimi Reformu kapsamında alınan YPK kararlarında ve 5018 Sayılı Kamu Mali Yönetimi ve Kontrol Kanununda, kamu kuruluşlarının stratejik planlarını hazırlamaları ve kuruluş bütçelerini bu plan doğrultusunda hazırlamaları öngörülmektedir.

5393 Sayılı Belediye Kanunu'nun stratejik plan ve performans programına ilişkin 41. Maddesi nüfusu 50.000'in üzerinde olan belediyelerde belediye başkanının, mahalli idareler genel seçimlerinden itibaren altı ay içinde; kalkınma planı ve programı ile varsa bölge planına uygun olarak stratejik plan ve ilgili olduğu yılbaşından önce de yıllık performans programı hazırlayıp belediye meclisine sunmasını öngörmektedir. Stratejik plan'ın, varsa üniversiteler ve meslek odaları ile konuyla ilgili sivil toplum örgütlerinin görüşleri alınarak hazırlanacağı ve belediye meclisi tarafından kabul edildikten sonra yürürlüğe gireceği hükme bağlanmıştır. Kanun'da stratejik plan ve performans programının bütçenin hazırlanmasına esas teşkil ettiği ve belediye meclisinde bütçeden önce görüşülerek kabul edileceği belirtilmektedir. Ayrıca 13.07.2005 tarih ve 25874 Sayılı Resmi Gazete'de yayınlanarak yürürlüğe giren Belediye Kanunu GEÇİCİ MADDE 4'te, kanunun 41. Maddesinde öngörülen stratejik planın, Kanunun yürürlüğe girmesinden itibaren bir yıl içinde hazırlanacağı belirtilmiştir.

5393 Sayılı Belediye Kanunu'nun 56. Maddesi'ne göre belediye başkanı faaliyet raporunu hazırlamakla yükümlüdür. Belediye başkanı bu raporda, 5018 sayılı Kamu Malî Yönetimi ve Kontrol Kanununun 41. Madde'sinin dördüncü fıkrasında belirtilen biçimde stratejik plân ve performans programı uyarınca yürütülen faaliyetleri, belirlenmiş performans ölçütlerine göre hedef ve gerçekleşme durumunu, meydana gelen sapmaların nedenlerini ve belediye borçlarının durumunu açıklayan faaliyet raporunu hazırlar. Faaliyet raporunda, bağlı kuruluş ve işletmeler ile belediye ortaklıklarına ilişkin söz konusu bilgi ve değerlendirmelere de yer verilir. Faaliyet raporu nisan ayı toplantısında belediye başkanı tarafından meclise sunulur. Raporun bir örneği İçişleri Bakanlığı'na gönderilir ve kamuoyuna açıklanır.

Aynı Kanunun 61. Maddesi'nde; Belediyenin stratejik planına ve performans programına uygun olarak hazırlanan bütçenin, belediyenin mali yıl ve izleyen iki yıl içindeki gelir ve gider tahminlerini göstereceği, gelirlerin toplanmasına ve harcamaların yapılmasına izin vereceği belirtilmiş, bütçeye ayrıntılı harcama programları ile finansman programları eklenmesi hükme bağlanmış, bütçe yılının, devletin mali yılı ile aynı olduğu ve bütçe dışı harcama yapılamayacağı belirtilmiştir.

Kamu İdarelerinde Stratejik Planlamaya İlişkin Usul ve Esaslar Hakkında Yönetmelik Nihai Taslağı stratejik plan hazırlamakla yükümlü kamu idarelerinin ve stratejik planlama sürecine ilişkin takvimin tespiti ile stratejik planların kalkınma planı ve programlarla ilişkilendirilmesine yönelik usul ve esasların belirlenmesi amacıyla düzenlenmiştir. Yönetmelik 10.12.2003 tarihli ve 5018 sayılı Kamu Mali Yönetimi ve Kontrol Kanununa ekli (I), (II) ve (IV) sayılı cetvellerde yer alan kamu idarelerini ve mahalli idareleri kapsar ve 10.12.2003 tarihli ve 5018 sayılı Kamu Mali Yönetimi ve Kontrol Kanununun 9. Maddesine dayanılarak hazırlanmıştır. Yönetmelikte mahalli idare; yetkileri belirli bir coğrafi alan ve hizmetlerle sınırlı olarak kamusal faaliyet gösteren belediye, il özel idaresi ile bunlara bağlı veya bunların kurdukları veya üye oldukları birlik ve idareler olarak tanımlanmıştır. Yönetmelik Stratejik Planı kamu idarelerinin orta ve uzun vadeli amaçlarını, temel ilke ve politikalarını, hedef ve önceliklerini, performans ölçütlerini, bunlara ulaşmak için izlenecek yöntemler ile kaynak dağılımlarını içeren plan olarak tanımlamaktadır.

Yönetmelik 5. maddesinde stratejik planlamayı strateji geliştirme biriminin eşgüdümünde tüm tarafların katılımı ve katkılarıyla yürütülecek bir süreç olarak tanımlamaktadır. Stratejik planların doğrudan doğruya kamu idarelerince ve idarelerin kendi çalışanları tarafından hazırlanması zorunlu kılınmış, ihtiyaç duyulması halinde idare dışından temin edilecek danışmanlık hizmetleri sadece yöntem ve süreç danışmanlığı ile eğitim hizmetleri konularıyla sınırlanmıştır.

II.2. Politika ve Plan Çerçevesi (Makro Çerçeve)

Uluslar arası anlaşmalar ve küresel politikalar

1972 Stokholm "İnsan Çevresi Konferansı"ndan başlayarak gerçekleştirilen dünya konferansları ve zirvelerinin nihai çıktıkları sürdürülebilir insan çevreleri ve sürdürülebilir kalkınmanın temellerini ve araçlarını tarif etmiştir.

Buna çerçevede demokratikleşme, kaynakların korunması ve geliştirilmesi, temel sosyal grupların güçlendirilmesi ve yapabilir kılınması gibi konular planlama süreçlerinin temelini oluşturmaktadır.

Sürdürülebilir kalkınmaya yönelik uluslar arası hedefler olarak Binyıl Kalkınma Hedefleri de kalkınma çabalarının planlanması ve yürütülmesinde önemli bir rehber oluşturmaktadır.

Bu çerçevede temiz içme suyu, bulaşıcı hastalıkların önlenmesi, banyo sorunu, kırsal ve kentsel yoksullukla mücadele, afet ve felakete hazırlıklı olma ve dezavantajlı grupların temsil ve katılım gücünün artırılması gibi konular kentlerin oluşumunda önemle üzerinde durulması gereken konular olarak öne çıkmaktadır

8. Beş Yıllık Kalkınma Planı

8. Beş Yıllık Kalkınma Planı 2000–2005, Doğu ve Güneydoğu Anadolu Bölgelerinde güven ortamının sağlanması ve makroekonomik istikrarın gerçekleştirilmesi ile birlikte, bu bölgelerimizde ekonomik gelişmelerin yeni bir ivme kazanmasının beklendiğini, bununla birlikte bu bölgelerimizde nitelikli işgücü, girişimcilik yetersizliği ve pazarlama sorunlarının, ekonomik gelişmenin önündeki başlıca darboğazlar olarak önemini koruduğunu belirtmektedir.

8. Beş Yıllık Planda kentleşme, kentleşme kültürünün oluşturulması, kent planlamasında faaliyetlerin yer seçimi vb. konularda mahalli idarelere bazıları aşağıda sıralanan çeşitli görevler verilmiştir:

- Arsa üretme, konut üretme, kaçak yapılaşmayı önleme, bina kalitesini denetleme
- Su kaynaklarını korunması, yeterli temiz içme suyu sağlanması, etkili ve verimli su kullanımı konusunda kamuoyunun bilgilendirilmesi, doğal afetler için su yönetim planı, dere islahları
- İçme Suyu ve Altyapı hizmetleri konusunda koordinasyon, kaçak ve kayıpların önlenmesi (kaçakları bulmak için haritalama ve denetim sistemleri), fiyatlandırma, teknik uygunluk, belediyelerde teknik personel yetersizliği
- Çöpün kaynağında ayrıştırılması
- Yapılan işin niteliği gereği şehir merkezinde yer alması gereken örgütlenmiş esnaf ve sanatkarların toplu işleri kurmalarının desteklenmesi, büyük alışveriş merkezlerinin şehir dışında faaliyet göstermelerinin sağlanması
- Plan, sosyal, kültürel ve çevresel nedenlerle ve doğal ormanlara olan sosyal baskını azaltılması amacıyla, yeşil kuşak ve parklar şeklinde oluşturulacak şehir ormanları ile hatıra ormanları kurulması özendirilmesi ve yaygınlaştırılması

8. Beş Yıllık Plan, toplumsal kalkınmanın temel konuları olarak insan kaynaklarının geliştirilmesi, sağlık eğitim ve boş zamanların değerlendirilmesi, kadın çocuk, genç, engelli ve yaşlılar gibi yeterince temsil

edilmeyen grupların yaşam kalitesinin iyileştirilmesi konusunda mahalli idarelerin atacağı adımların desteklenmesini de öngörmüştür.

Plan, toplumun sağlık ve güvenliği açısından afet ve felaketler, trafik kazaları vb. sonucu ortaya çıkan sağlık ve ekonomik kayıpların en aza indirgenmesi için hazırlıklı olma konusunun önemini vurgulamıştır.

Orta Vadeli Program 2006-2008

10.12.2003 Tarih ve 5018 Sayılı Kamu Mali Yönetimi ve Kontrol Kanunu doğrultusunda ilk Orta Vadeli Program 2006–2008 dönemini kapsayacak şekilde hazırlanmıştır. Kamu ve özel kesim için öngörülebilirliği artıracak bir yol haritası niteliğinde olan bu Programın, son yıllarda sosyal ve ekonomik alanda sağlanan gelişmelerin daha sağlam bir zeminde sürdürülmesi suretiyle güven ve istikrara katkıda bulunması amaçlanmıştır.

Orta Vadeli Program'ın öncelikli amacı Avrupa Birliğine üyelik yolunda, toplumun bütün kesimlerinin gözetildiği ve ülkemizin ekonomik ve sosyal kalkınmasının hızlandırıldığı bir ortamda, insanımızın yaşam kalitesini yükseltmek, bir başka deyişle insan kaynaklarının geliştirilmesi, sosyal içermenin güçlendirilmesi, gelişmişlik farklarının azaltılması, iyi yönetişimin yaygınlaştırılması, fiziki altyapının iyileştirilmesi olarak ifade edilmiştir. Orta Vadeli Programdaki gerçekleştirilmesiyle küresel rekabet ortamında, bilgi toplumu hedefine doğru ilerleyen ülkemizin, güçlü bir ekonomik yapı içinde, uluslar arası hak ettiği yeri almasına katkıda bulunulacağı öngörülmüştür.

Orta Vadeli Program, kamu harcamalarında etkinliğin, şeffaflık ve hesap verebilirliğin artırılmasını amaçlayan ve mil disiplininin sürdürülmesine önemli katkı sağlayan harcama reformuna ilişkin düzenlemelerin uygulanmasına titizlikle devam edileceğini belirtmiştir. Bu kapsamda aşağıdaki çalışmaların yürütülmesine karar verilmiştir.

- Kuruluşların politika oluşturma kapasitesini ve hesap verebilirliğin artırmak amacıyla yürütülmekte olan stratejik planlama ve performans esaslı bütçeleme çalışmaları yaygınlaştırılacaktır
- Sosyal harcamalar, faydayı azami düzeye çıkaracak şekilde sosyal hedef ve önceliklere dönük olarak yeniden düzenlenecek ve sosyal harcamaların toplam kamu harcamaları içindeki payı artırılacaktır.
- Yerel yönetimlerin harcamalarını finanse etmek amacıyla çeşitli kaynaklardan yapılan tahsisler bütünleştirilerek, bu kaynakların objektif esaslara dayalı ve amaca yönelik kullanımı sağlanacaktır.

Orta Vadeli Program'da yer alan gelişme eksenleri doğrultusunda mahalli idarelere önemli görevler ve roller verilmektedir:

- İnsan sağlığını, doğal kaynakları ve estetik değerleri korumak suretiyle sürdürülebilir kalkınma ilkeleri doğrultusunda yüksek bir çevresel koruma düzeyine erişilmesi; kentlerin temiz, güvenli ve yaşam kalitesi yüksek yerler haline getirilmesini sağlamak için artan nüfus, ekonomik, sosyal ve teknolojik gelişmeye paralel olarak farklılaşan kentsel alt yapı ihtiyacının giderilmesi temel amaçtır.
- Şehir planlaması ve bina inşasında afet güvenliği ile ilgili standartlar geliştirilecek, imar ve yapılaşma sürecinin denetimi sağlanacak, sorumluluk ve cezalar netleştirilecek ve kurumlararası görev bölüşümü gözden geçirilecektir.
- Tapu ve kadastro hizmetlerine yönelik çalışmaların sonuçlandırılması ve otomasyona geçilmesi sağlanacaktır.
- Yaşam kalitesinin yükseltilmesi amacı doğrultusunda kentsel ve kırsal altyapı yeni ve bütüncül bir yaklaşımla geliştirilecek, kentlerin karakteristik kültür dokuları korunacaktır.

- Kentsel planlara uygun arsa sunumu ve düzenli yapılaşmayı sağlayacak yöntemler ile etkin denetim, yönetim biçim ve araçları geliştirilecektir.
- Hızlı kentleşmenin ve artan nüfusun konut ihtiyacının karşılanabilmesi için konut üretimi vesahipliği teşvik edilecektir.
- Konut üretiminde yapı ve çevre kalitesi artırılacaktır. Kentleşme sürecinde tarihi, doğal, sosyal ve kültürel değerlerin korunması ve sağlıklı, güvenli, kaliteli ekonomik konut ve çevrelerin oluşturulması amacıyla yapı ve çevre standartları geliştirilecektir.
- Konut ve kentleşmeye ilişkin coğrafi bilgi sistemlerine dayalı veri tabanı oluşturulacaktır.

Orta Vadeli Program'ın sosyal içermenin güçlendirilmesi ve yoksullukla mücadele çalışmalarında kurumlar ve kuruluşlararası eşgüdüm ve işbirliği konusundaki önermeleri mahalli idarelerin de etkin olarak katılacağı platformların ve çalışma yöntemlerinin geliştirilmesine duyulan ihtiyacı ortaya koymaktadır.

GAP Bölge Planı

GAP Master Plan'da temel amaç "bölgenin gelişmişlik düzeyini en kısa sürede Ülke'nin genel düzeyine yükseltmek" olarak tanımlanmıştır. Plan'ın temel stratejisi Bölge'nin "tarıma dayalı ihracat üssü" haline getirilmesidir.

Şırnak ilinin de içinde yer aldığı Doğu Kesimi Bölge'nin en dezavantajlı kesimidir. Yöre çatışmalı ortam ve Körfez Savaşı'ndan en fazla etkilenmiş alt bölgedir. Bu olumsuzluklar, altbölge mekânına hızlı kentsel nüfus artışı ve sağlıksız kentleşme olarak yansımıştır. Bu kesim de Dicle Havzası'nda yer almaktadır ve sulama projeleri büyük ölçüde gerçekleşmemiştir.

Güneybatı kesiminde önemli bir sulama potansiyeli vardır. Kültür varlıklarının zenginliği ve bunun kültür turizmi için yüksek potansiyel oluşturması, hayvancılık faaliyetinin gelişmesi için ekosistemin elverişli olması bazı avantajlardır.

Tarıma elverişli toprakların görece kıtlığı, son yıllarda kentsel nüfusun artmış olması ve istihdam/nüfus oranının düşüklüğü, kentsel ve kırsal kesimde altyapı ve sosyal donatı eksikliği belirgin kıstaslardır.

Şırnak için öngörülen gelişme alanları ekonomik yapının güçlendirilmesi (hayvan varlığının genetik iyileştirilmesi, tarımsal üretimin çeşitlendirilmesi –tavukçuluk, su ürünleri, arıcılık vb—doğal kaynaklara dayalı imalat, el sanatları ve ev ekonomisinin geliştirilmesi--, ağaçlandırma toplumsal yapının işleştirilmesi, yaşam kalitesinin yükseltilmesi –kırsal ve kentsel altyapı yatırımları ve sosyal donatı alanlarının geliştirilmesidir..

Planda Gaziantep'ten itibaren Irak sınırına kadar uzanan bölge'de acil yardım ve kurtarma hizmeti sunan yeterli sayıda istasyon kurulması da hedeflenmiştir

Plan, Bölge'de kentsel altyapının önceliklerini, içme suyu, kanalizasyon ve katı atık yönetimi olarak belirlemiştir. Bölge Mekânsal Organizasyonunun temel çerçevesi ve dayanakları arasında kentsel veya kırsal tüm yerleşme birimlerinde çevresel kirliliğe yol açabilecek her türlü eylemin denetlenmesi, olumsuzlukları giderici önlemlerin alınması ve yerleşmelerin özelliklerine uygun planlar yapılıp uygulanması da yer almaktadır. Bu alandaki plan hedefleri şunlardır:

- Öncelik içmesuyu olmayan ya da yetersiz yerleşmelerde olmak üzere kentsel nüfusun % 71'ini yeterli içme suyuna kavuşturmak
- Belediyelerde kişi başına su tüketimini 100–250 lt/kişi/gün seviyesine getirmek
- Kentsel nüfusun % 61'ine kanalizasyon ve % 55'ine atıksu arıtma tesisi hizmeti götürmek
- Fırat ve Dicle nehirleri ile baraj göllerinin korunması için alınan önlemler titizlikle uygulamak
- Şırnak il merkezlerinde katı atık yönetim sistemi kurmak

Planda, bölge nüfusunun gerek kentsel, gerekse kırsal kesimde ülke ortalamasının üzerinde artış gösterdiği vurgulanmakta ve 2002–2010 dönemi için konut talebi yaklaşık 320 bin olarak hesaplanmaktadır. Plan bu talebin 263 bininin kentlerde oluşacağını ve bu zaman aralığında Şırnak'ta kentsel ek konut talebinin 2000 olacağını öngörmüştür.

Plan'da, Bölge'de geleneksel olarak sürdürülen hayvancılığın, niteliksel dönüşüm süreci hızlandırılarak destekleneceği belirtilmiştir. Özellikle sulama dışı alanlarda tamamen meraya dayalı olarak yürütülmekte olan hayvancılık faaliyetlerinde kontrollü otlatma yönteminin benimseneceği, mera destekli ahır/ağıl yetiştiriciliğinin özendirileceği ve bütünleşmiş hayvancılık sistemine geçileceği söylenmiştir.¹

Plan'da, bordür ve galeri kavakçılığı ve okaliptüs yetiştiriciliğine destek verileceği, bu iki ağacın alanının 19 hektara çıkarılmak istendiği belirtilmiştir.

Şırnak Belediyesi Stratejik Planı'nın hazırlandığı sırada **Şırnak İl Gelişme Planı 'nına ulaşamaması** ve Şırnak İl Özel İdaresi Stratejik Planının tamamlanmamış olması nedeniyle öngörülerine bu aşamada yer verilememiştir. Ancak İl özel idaresince hazırlanan taslak stratejik plan metninde il merkezi için gerekli içme suyunun temin edilmesi ve Şırnak il Belediyesi ile kurulan katı atık birliğinin katı atık düzenli depolama sahasının yapımında işbirliği içinde olacağı öngörülmüştür.

II.3. Stratejik Plan Modeli

Şırnak Belediyesinin stratejik plan çalışmalarında, DPT tarafından hazırlanan SP Kılavuzunda yer alan model ve yaklaşım esas alınmıştır. Bu model, kamu kuruluşlarında SP uygulamaları yapan diğer ülkeler ile genel nitelikleri itibarıyla benzerlik göstermektedir.

Şırnak Belediyesinde uygulanan SP modelinin aşamaları sırasıyla aşağıdaki gibidir:

- Üst yönetim desteğinin sağlanması,
- Kamu Yönetimi Reformu çerçevesinde yerel yönetimlerin yetkilerinin artırılmasını dikkate alan bir yaklaşımla SP'ın hazırlanmasına karar verilmesi,
- Stratejik planlama ekibinin (SPE) oluşturulması,
- SPE'nin eğitilmesi ve çalışma normlarının oluşturulması,
- Yasal yetki ve yükümlülükler çalışması,
- Durum Analizi çalışması,
- ✓ Paydaş Analizi

¹ Bölge'de kırdan kente doğru yaşanan yoğun göçler nedeniyle kentsel alanda alışılmadık dışında hayvancılık faaliyeti Tüm illerde ekosisteme dayalı hayvancılık faaliyeti uzman hayvancılık faaliyetine dönüştürülecek, sektörde önemli üretim ve verim artışı sağlanacaktır.

- ✓ Güçlü Yanlar, Zayıf Yanlar, Fırsatlar ve Tehditler (GZFT) çalışması
- ✓ Öneriler çalışması
- Stratejik Konular çalışması,
- Misyon,
- Vizyon,
- Stratejik Amaçlar, Hedefler ve Faaliyetler çalışması.
- Performans Kriterlerinin belirlenmesi çalışması

Şırnak Belediyesi'nde yürütülen çalışmaların her aşamasına ilişkin uygulama ve sonuçlara üçüncü ve dördüncü bölümlerde ayrıntılı olarak yer verilmiştir.

II.4. Stratejik Plan Modelinin Uygulaması

Stratejik planların hazırlık çalışmaları ve programı Yönetmelik'in 8. Maddesi'nde düzenlenmiştir. Buna göre; kamu idarelerinin stratejik planlama süreci hazırlık dönemi ile başlar. Üst yönetici tarafından bir iç genelge ile çalışmaların başlatıldığı duyurulur; çalışmaların sevk ve idaresini yürütmek üzere strateji geliştirme biriminin koordinatörlüğünde bir stratejik planlama ekibi kurulur. Stratejik planlama ekibi hazırlık dönemine ilişkin faaliyetleri ve zaman çizelgesini içeren bir hazırlık programı oluşturur.

13.07.2005 tarih ve 25874 Sayılı Resmi Gazete'de yayınlanarak yürürlüğe giren Belediye Kanunu GEÇİCİ MADDE 4'te, kanunun 41. Maddesinde öngörülen stratejik planın, Kanunun yürürlüğe girmesinden itibaren bir yıl içinde hazırlanacağı belirtilmiştir.

Bu çerçevede, 12.05.2006 tarihinde; Şırnak Belediye Başkanı Ahmet Ertak'ın görevlendirmesiyle Stratejik Planlama Ekibi;

Encümen Üyesi	: Maruf İKE
Encümen Üyesi	: Songül AKAR
Yazı İşleri Müdürü	: Sabahattin DENİZ
Hesap İşleri Müdürü	: Ömer BASAN
Fen İşleri Müdürü	: M.Halit KAPLAN
İmar Müdürü V.	: Mübarek ANIK'tan oluşmuştur.

SPE'ne danışmanlık hizmeti vermesi için GABB çalışma işbirliği kurulmuş, Maviyumut Mühendislik Danışmanlık Şirketi ile GABB arasında yapılan anlaşma çerçevesinde eğitim ve raporlama hizmetleri için Danışmanlık hizmeti alınmıştır.

Belediye

16.05.2006 tarihinde SPE Sorumluları ve Şırnak Belediyesi'nin Stratejik Planlamasına yardımcı olmak üzere seçilen danışmanlık şirketinin temsilcilerinin katılımıyla bir ön bilgilendirme ve planlama toplantısı yapılarak SP çalışmasını başlatmıştır. SPE üyelerine;

- a) Stratejik planlama sürecinin aşamaları konusunda bilgilendirme
 - b) Bu aşamalarda gerçekleştirilecek faaliyetler hakkında bilgilendirme
 - c) Aşama ve faaliyetlerin tamamlanacağı tarihleri gösteren zaman çizelgesi konusunda bilgilendirme yapılmıştır.
- Şırnak Belediyesi'nin kamu, özel ve sivil kurum ve kuruluşlardan oluşan tüm paydaşlarından belediyenin çalışmaları hakkındaki görüş, düşünce ve önerilerini bildirmeleri yazıyla istenmesine karar verilmiş, kurum ve kuruluşlar 30.06.2006 tarihinde yapılacak toplantıya davet edilmişlerdir.
 - Mahalle Muhtarlarından da stratejik Planlama içinde yer almasını istedikleri öneri ve görüşler için anket formu gönderilmiş, toplantı çağrısı yapılmıştır.

- İldeki mevcut asayiş durumu gözetilerek hane halkı çalışması yapılmaması, bu çalışma yerine 09.06.2005 tarihinden itibaren Şırnak Belediyesi tarafından yapılan geniş katılımlı halk toplantılarının verilerinin kullanılmasına karar verilmiştir.
- Birim sorumlularından Şırnak Belediyesi'nin mevcut durumuyla ilgili raporlarını, Şırnak Belediyesi'nin ihtiyaçları, sorunları ve çözüm önerilerini, gelecek 5 yıla ilişkin amaçları, hedefleri ve faaliyetlerine ilişkin önerilerini hazırlamaları istenmiştir.
- 29 Mayıs – 6 Haziran tarihleri arasında danışman firmanın uzmanlarının da katılımıyla paydaş toplantılarının yürütülmesi ve stratejik planların hazırlanması için gerçekleştirilecek çalışmalar için bir zaman çizelgesi oluşturulmuştur.
- Şırnak Belediyesi SPE ve belediye birim sorumluları/çalışanları, 19–26 Mayıs tarihleri arasında, Maviyumut Mühendislik Danışmanlık Ltd. tarafından düzenlenen "Stratejik Planlama" konulu uygulamalı eğitime katılarak daha sonraki çalışmalara ilişkin yol haritasını çıkarmışlardır. Stratejik planlamanın hazırlık aşamasını oluşturan bu dönemde grup dinamiklerini oluşturmak ve güçlendirmek, grup çalışmalarının normlarını oluşturmak ve paydaş analizi çalışması yapmak amaçlanmıştır ve bunlar gerçekleştirilmiştir.
- 29.05.2006 günü Belediye Başkanı Ahmet ERTAK başkanlığında ve Danışman Firma Ekibi kolaylaştırıcılığında Belediye Meclis üyeleri ve Birim Müdürlüklerinin katıldığı bir bilgilendirme ve planlama toplantısı düzenlenmiştir.
- 29.05.2006 tarihinde Belediye Meclis Üyeleri ve birim müdürlükleri ve personelinin katıldığı ikinci bir toplantıda, GZFT analizi gerçekleştirilmiş, Şırnak Belediyesinin faaliyetlerini daha etkin yürütebilmesi için yapılması gerekenlere ilişkin 'öneriler', Şırnak Belediyesinin misyon, vizyon ve ilkelerinin ana hatları belirlenmiştir. Bu bulgular raporun ilgili bölümlerine yansıtılmıştır.
- 30.05.2006 tarihinde Belediye Başkanı Ahmet ERTAK başkanlığında ve Danışman Firma Ekibi Kolaylaştırıcılığında resmi kurum ve kuruluşlar ile Sivil Toplum Kuruluşlarının katıldığı stratejik planlama sürecinde paydaş katkısı ve önerileri konulu toplantı yapılmıştır. Toplantıda Şırnak İl Özel İdaresi Taslak Stratejik Planında Şırnak Belediyesini ilgilendiren önemli konular ele alınmış hazırlanacak planda bu konulara atıfta bulunulmuştur.
- 30.05.2006 tarihinde SPE üyelerinin Organizesi ve Danışman Firma Ekibi kolaylaştırıcılığında Muhtarlar "Stratejik Planlama" konusunda bilgi verilmiş ve Muhtarlardan mahalleleri ile ilgili durum, sorunlar, ihtiyaçlar ve olası çözümler konusunda görüş ve önerileri alınmıştır. Toplantıya 12 mahalle muhtarından 10 mahalle muhtarı katılım sağlamıştır.
- 31.05–01.06.2006 tarihlerinde birim müdürlükleri ve belediye encümeni ve belediye meclisi ile gerçekleştirilen çalışma toplantılarında hazırlık çalışmalarının sonuçlarından hareketle stratejik planın amaçları, hedefleri ve faaliyetleri belirlenmiştir.
- Böylece 12.05 -01.06.2006 tarihleri arasında gerçekleştirilen 10 ayrı toplantı sonucunda Şırnak Belediyesinin stratejik planının ana hatları belirlenmiştir. Bu dönem içinde, anılan toplantıların yanı sıra, SPE üyeleri Danışman Firma Ekibi ile birlikte yoğun bir çalışma yürütmüşlerdir. Bu dönemde, stratejik amaç ve hedeflere yön göstermesi açısından stratejik konuların belirlenmesi, misyon ve vizyonun oluşturulması, stratejik amaç, hedef ve faaliyetlerin belirlenmesi çalışmaları son şeklini almıştır.
- Şırnak Belediyesi SP'nin oluşturulmasında 5018 sayılı Kanuna, bu Yönetmelikte yer alan hükümlere, Kılavuza ve Müsteşarlıkça yayımlanan stratejik planlamaya ilişkin diğer rehberler, kanunlar ve kanun tasarıları dikkate alınmıştır.
- Şırnak Belediyesi SP'yi 8. Beş Yıllık Kalkınma Planı, GAP Bölge Kalkınma Planı, Orta Vadeli Program ve faaliyet alanı ile ilgili diğer ulusal, bölgesel ve sektörel plan ve programlarla ilişkilendirilmiştir. İl Özel İdaresinin taslak halindeki stratejik planına atıfta bulunulmuştur.

- Şırnak Belediyesi SP'ı hazırlanırken orta vadeli programda yer alan amaç ve politikalar ile orta vadeli mali planda belirlenen teklif tavanları dikkate alınarak yıllar itibarıyla amaç ve hedefler bazında kaynak dağılım tahmininde bulunulmuştur.
- Yapılan tüm çalışmalar plan modeline uygun olarak düzenlenerek, Şırnak Belediyesi Stratejik Plan Taslağı hazırlanmıştır. Hazırlanan Taslak 03.06.2006 tarihinde Belediye Başkanı, Meclis Üyeleri, Birim Amirleri ve SPE'nin katıldığı toplantıda değerlendirilerek incelenmek üzere meclis üyeleri ve birim amirlerine verilmiştir. Alt komisyonların çalışmalarını tamamlanmasını müteakip Şırnak Belediyesi Stratejik Planı Temmuz ayı Meclis Toplantısında Onaya sunulacaktır.

II.5. Stratejik Planın Varsayımları

Şırnak Belediyesi Stratejik Planı aşağıdaki varsayımlara dayanılarak hazırlanmıştır:

Küresel ölçekte demokratikleşme, yönetim, yerelleşmeye ve çevre duyarlılığı konularındaki mevcut değerler varlıklarını sürdürecektir ve daha da güçlenecektir.

Türkiye AB üyeliği yönündeki politika kararını sürdürecektir ve üyelik için gerekli koşulları yerine getirmek üzere adımlar atmaya sürdürecektir.

Türkiye ve bölgesindeki uluslar arası çatışma ortamı derinleşmeyecek ya da olumlu yönde değişecektir.

Yürürlükteki 5018, 5216 ve 5393 Sayılı kanunların 5 yıl boyunca geçerli olacak, kamu yönetimi ve yerel yönetimlerle ilgili reformlar devam edecektir.

Ülke ve bölge ölçeğindeki politika ve planlar, özellikle kentsel gelişme ve çevre politikaları gerçekliliğini koruyacaktır.

Şırnak İl Özel İdaresi Strateji Taslak Panında öngördüğü içme suyu temini ve katı atık birliği içindeki rolünü koruyacaktır.

III. DURUM ANALİZİ

III.1. ŞIRNAK İLİ DURUM ANALİZİ

III.1.1. TARİH

Şırnak ili tarihsel olarak çok eski bir geçmişe sahiptir. Şırnak ili Katip Çelebi'nin 17. yüzyılda yazdığı "Seyahatname" ve tarihi rivayetlere göre Nuh Tufanı öncesine dayanır. Bu rivayetlere göre Cizre, tufandan sonra ikinci kez Hz. Nuh (AS) ve oğulları tarafından inşa edilirken Cizre'nin kızgın sığağından korunmak için, Şırnak yazlık ve yaylak olarak inşa edilmiştir.

Şırnak, Nuh'un Gemisi kalıntılarının olduğu öne sürülen Cudi Dağı'nın Kuzeyinde Şehr-i Nuh adıyla kurulmuş, önceleri Şerneh, daha sonraki yıllarda ise Şırnak adını almıştır. Şırnak ili tarihte bir çok önemli devletin başkentini kendi topraklarında barındırmıştır. Birinci Babil devletinin başkenti BABİL(Kebeli Köyü) Cizre sınırları içindedir. Aynı zamanda Guti (GUDİ) imparatorluğunun başkenti olan BAJARKARD Silopi ilçesi topraklarındadır.

Şırnak; Guti, Babil, Med, Asur, Pers, Sasani, Emevi, Abbasi, Selçuklular ve Osmanlılar dönemlerinde Cizre'ye bağlı bir yerleşim birimi idi. 1913 yılında ilçe olmuş ve Siirt iline bağlanmıştır. Bu konumu 1990 yılına kadar sürdürmüştür. 18.05.1990 tarih ve 20522 tarihli Resmi Gazetede yayınlanan 16.05.1990 tarih ve 3647 sayılı yasa ile il statüsüne kavuşmuştur. İle bağlı altı ilçe bulunmaktadır. Bu ilçeler Beytüşşebap, Cizre, Güçlükönak, İdil, Silopi ve Uludere'dir.

III.1.2. COĞRAFYA

Şırnak ili 37°31 kuzey enlemleri ve 42°28 doğu boylamları arasında yer almaktadır. Yüzölçümü 7.172 Km², ortalama 1.400 metre rakımı ile deniz seviyesinden oldukça yüksek olan Şırnak ili topraklarının batı kesimi, yüzölçümünün ¼'ü Güneydoğu Anadolu Bölgesinin Dicle Bölümünde yer alırken; geri kalan yüzölçümünün ¼'ü ise Doğu Anadolu Bölgesi içinde kalır.

İl batıda Mardin, kuzeyde Siirt, kuzeydoğuda Hakkâri illeri ile güneyde Irak ve Suriye Devletleriyle çevrilidir.

Topoğrafik Yapısı

Şırnak ilinin batı ve güney kesimindeki bazı düzlükler dışında, büyük bölümü akarsular tarafından derince yarılmış platolar halindedir. Bu coğrafi yapı içerisinde 2 agro-ekolojik alt bölge bulunmaktadır. Birinci agro-ekolojik alt bölge, rakımı 300–400 metre arasındaki geniş ovaların yer aldığı Cizre, Silopi ve İdil İlçelerini; ikinci agro-ekolojik alt bölge ise rakımı 1000 metre ve üzerindeki engebeli, sarp yamaçlar ve yüksek dağların yer aldığı, tarım alanının az, buna karşılık orman ve meraların geniş çapta bulunduğu Merkez, Beytüşşebap, Güçlükönak ve Uludere İlçelerini kapsamaktadır.

Dağlık kesimlerde Güneydoğu Toroslar sistemine bağlı yüksek kütleler vardır. İlin önemli dağları; Cudi, Gabar, Namaz ve Altın Dağlarıdır. Cizre, Silopi ve İdil İlçeleri geniş düzlükler halindedir. İlin en önemli akarsuyu Kızılsu, Hezil ve Habur Çaylarının beslediği Dicle Nehridir.

İklimi

İlin Doğu Anadolu Bölgesinde kalan Şırnak Merkez, Beytüşşebap ve Uludere ilçelerinde kışlar serttir. Kuzeyden gelen soğuk havalar kışın bu yörenin sert ve karlı geçmesine neden olur. Karla örtülü gün sayısı güney bölgesine göre daha fazladır.

İlde Doğu Anadolu ikliminin birbirine karşıt iki hava kütlesi etkisini göstermektedir. Bunlardan birisi, bölgeyi özellikle kış aylarında etkisi altında bulunduran, buna karşılık yaz aylarında kuzeye çekilen soğuk kuru hava kütlesidir.

Şırnak'ta yıllık yağış ortalaması 633 mm civarındadır.

Bitki Örtüsü

Şırnak'ta bitki örtüsü iklim özelliğine bağlı olarak değişiklikler göstermektedir.

İklimin karasal olması doğal bitki örtüsü üzerinde etkili olmuştur. Mevsim içindeki yağışların az olması, doğal bitki örtüsünün bozkır olmasına neden olmuştur. Dağlık alanda yer alan ormanlar seyrek niteliktedir. Ormanaltı bitki örtüsünü kurakçıl bitkilerin oluşturduğu bu bölgedeki başlıca ağaç türü meşedir. Özellikle Beytüşşebap ve Uludere civarında bulunan dağların yüksek yerlerinde alpin çayırları bulunur.

III.1.3. NÜFUS

Şırnak ilinin 2000 yılındaki nüfusu 353.197, 1990-2000 dönemindeki yıllık nüfus artış hızı %29.9'dur. İle bağlı bulunan 6 ilçeden Cizre ilçesi 82.042 nüfusu ile en az nüfusa, Güçlükonak ilçesi ise 10.300 nüfusu ile en az nüfusa sahip olan ilçesidir. İlin yıllık nüfus artış hızı en yüksek olan ilçesi %47.1 ile Silopi iken, en az olan ilçesi % -22.3 ile Güçlükonak'tır.

Şırnak il merkezinin şehir nüfus artış hızı %74.4 tür. Şırnak iline bağlı ilçelerin şehir nüfusları incelendiğinde, şehir nüfusu en fazla olan Cizre ilçesi, en az olan ilçenin ise Güçlükonak ilçesi olduğu görülür.

Tablo 1: Şırnak İlinde İlçelere Göre Şehir - Köy Nüfusu ve Yıllık Nüfus Artış Hızı

İlçenin Adı	1990 Genel Nüfus Sonuçları			2000 Genel Nüfus Sayımı Sonuçları			Yıllık Nüfus Artış Hızı		
	Şehir	Köy	Top.	Şehir	Köy	Top.	Şehir	Köy	Top.
Merkez	25.059	22.095	47.154	52.743	17.110	69.853	74.40	-25.56	39.29
Beytüşşebap	4.253	18.156	22.409	6.633	14.026	20.659	44.43	-2.62	10.22
Cizre	50.023	13.603	63.626	69.591	12.451	82.042	33.01	-8.85	25.41
Güçlükonak	3.305	9.573	12.878	4.111	6.189	10.300	21.82	-43.61	-22.33
İdil	12.905	31.159	44.064	19.123	40.870	59.993	39.32	27.12	30.85
Silopi	23.430	23.516	46.946	51.199	23.993	75.192	78.15	2.01	47.09
Uludere	6.289	18.640	24.929	7.928	27.230	35.158	23.15	19.53	20.34
Genel Toplam	125.264	136.742	262.006	211.328	141.869	353.197	52.28	3.68	29.86

Nüfus yoğunluğu olarak bilinen bir kilometrekareye düşen kişi sayısı, il genelinde 49 ve il merkezinde 37 iken ilçelere göre 12 ile 175 arasında değişmektedir. Yüzölçümü büyüklüğü açısından ilk sırada yer alan Beytüşşebap ilçesinde nüfus yoğunluğu 12, yüzölçümü en küçük olan Güçlükonak ilçesinde nüfus yoğunluğu 24 kişidir.

1- Nüfus Artış Hızı Ve Değerlendirmesi

Şırnak'ta nüfus artış oranı; köylerde % 3.68, kentlerde % 52.28 toplamda ise % 29.86 olmuştur. Şırnak'ta nüfus artışının en büyük nedeni doğum oranının Türkiye ortalamasının üstünde olmasıdır.

Toplumun gelişmişlik düzeyini yansıtan önemli göstergelerden biri bebek ölüm hızıdır. Şırnak ilinde doğan her 1000 bebekten 51'i bir yaşını doldurmadan ölmüştür.

Şirnak ve Cizre ilçelerinin nüfus artış oranının yüksek olmasının nedeni, Habur Hudut Kapısında iş olanaklarından faydalanmak amacıyla İl içinden ve dışından bu ilçelere göç olmasından kaynaklanmaktadır.

2- Göç Durumu Ve Nüfusa Etkisi

Şirnak nüfusunun gelişme hızındaki değişimler, doğurganlık düzeyi ve göç olgusu gibi iki temel etkene bağlıdır. Şirnak ilinde 1990 yılında doğurgan çağdaki her 1000 kadına 977 çocuk düşerken, 2000 yılında ise her 1000 kadına 950 çocuk düşmektedir. Nüfusun ülke genelindekini aşan bir hızla büyümesinin başlıca nedeni İlerdeki doğurganlığın Türkiye ortalamasının çok üzerinde olmasıdır.

İlde, tarımsal ve hayvansal ürünlerden elde edilen katma değer düşük olması ayrıca sanayileşmenin gerçekleşmemesi, milli gelirden alınan payın çok az olması ve güvenlik gibi nedenlerle, özellikle kırsal kesimden ilçe merkezlerine ve diğer illere göç söz konusudur.

III.1.4. SOSYAL DURUM

Genel Bilgiler

İl'de konut tiplerini belirleyen temel faktör, bölgenin coğrafi konumundan kaynaklanan aşırı yaz sıcaklarıdır. Bu nedenle daha ziyade çatısız taş örmeli evler ağırlıktadır. Bununla birlikte, şehir merkezlerinde nüfus yoğunluğunun artması ve ekonomik durumun iyileşmesiyle beraber çok katlı modern binaların yapımında artış gözlenmektedir. Ancak imar planı uygulamasının yapılmaması nedeniyle il merkezinde çarpık yapılaşma büyük oranda göze çarpmaktadır. Köylerde ise genelde yığma evler yapılmaktadır. Evlerde ısınmak için kışları odun ve kömür kullanılır.

İlin dışarıdan aldığı büyük göç ile nüfus yoğunluğu artmış ve ciddi bir konut sorununu da beraberinde getirmiştir. Şirnak il merkezi 12 Mahalleden oluşmaktadır. Bu mahallelerde, Belediye numarataj cetvellerinden alınan, konut sayıları ve yaklaşık 2006 nüfus tahminleri aşağıdaki gibidir.

Tablo 2: Şirnak İl Merkezi Mahalle Nüfusları

Mahalle Adı	Konut	Nüfus
Atatürk	212	5 020
Bahçelievler	626	10 034
Aydınlıkevler	85	3 012
Cumhuriyet	367	5 452
Dicle	369	4 400
Gazipaşa	456	5 210
Gündoğdu	223	4 110
Şehrinuh	207	2 910
İsmetpaşa	174	3 588
Vakıfkent	618	9 740
Yeşilyurt	174	3 188
Yeni Mahalle	501	7 250
Toplam	4 012	63 914

Sosyal Yařantı

İlin sosyal yařantısının belirleyici faktörü ařiret sisteminin sonucu olan gelenek ve greneklerdir. Ancak kırsal kesimden Őehir merkezlerine olan gçler, ekonomik yapının deęiřmesi, iletiřim ve eęitimin olumlu etkileri sonucu sosyal yapıda gzle grlr geliřmeler grlmektedir.

İř ve Çalıřma Hayatı

İlde tarım ve hayvancılık iktisadi faaliyet kollarına gre çalıřan nfusun daęılımı bakımından ilk sırada yer almaktadır. Bunu ticaret ve hizmet sektrndeki faaliyetler takip etmektedir.

Son yıllarda Habur Sınır Kapısından yapılan sınır ticareti çalıřma alanında nemli bir yer teřkil etmiřtir.

2001 yılı itibariyle motorin ticareti ile iřtigal eden 48,494 araç bulunmakta iken bunların %35–40 nı Őırnak İline kayıtlı araçlar oluřturmaktaydı. Sz konusu kamyoncu esnafı yanı sıra bu ticarettten indirekt olarak etkilenen tamirci, lastikçi, yedek parçacı ve dięer esnaflarda dikkate alındıęında, bunların aile fertleri ile birlikte blgede yaklaşık 1 Milyona yakın kiřiye ilgilendirmektedir. Ancak sz konusu ticaret Őimdilik durmuřtur.

İlde toplam 907 ticari iřyeri bulunmaktadır. Buralarda yaklaşık 2200 kiři çalıřmaktadır.

Saęlık

İlde 5 Devlet Hastanesi, 2 verem savař dispanseri, 1 AÇS-AP merkezi, 32 saęlık ocaęı ve 35 saęlık evi bulunmaktadır.

Tablo 3: Őırnak İli Hastane Tablosu

İlçesi	Devlet Hastanesi		Saęlık Birimi	
	Adet	Yatak Kapasitesi	Saęlık Ocaęı	Saęlık Evi
Merkez	1	50	7	9
Beytřşebap	1	30	2	3
Cizre	1	75	5	4
Gçlkonak			2	3
İdil	1	30	4	5
Silopi	1	50	6	7
Uludere			6	3
TOPLAM	5	215	32	34

Őırnak Devlet Hastanesi; İl Merkezinde bulunması nedeni ile oldukça nem arz etmektedir. Uludere ve Beytřşebap'tan hastalar buraya sevk edilmekte olup kadro ve ekipman yetersizlięi nedeni ile tam olarak hizmet verememektedir. Yeni bir devlet hastanesinin inřa edilmesi iin çalıřmalar devam etmektedir.

Tablo 4: Sağlık Personeli Durumu

Personel Kadro Unvanı	Kadrolu	Sözleşmeli	Toplam	İhtiyaç
Uzman Doktor	35	-	35	27
Pratisyen Doktor	51	18	69	33
Diş Tabibi	9	5	14	
Eczacı	1	2	3	2
Tıbbi teknolog	4		4	6
Diyetisyen				2
Fizyoterapist				1
Odiyometri	1	1	2	
Psikolog	1		3	
Sağlık Memuru	32	35	67	22
Çevre Sağlık teknisyeni	3		3	9
Laborant	14	29	43	3
Röntgen Teknisyeni	2	27	29	3
Diş Teknisyeni	3		3	2
Anestezi Teknisyeni	8	8	16	3
Hemşire	98	77	175	12
Ebe	60	53	113	7
Memur	68		68	17
Sağlık Savaş Memuru	3		3	
Sıtma İşçisi	19		19	
Şoför	17		17	18
Tıbbi sekreter	1	24	25	40
Acil Tıp Teknikeri		37	37	5
Hizmetli	115		115	33
GENEL TOPLAM	549	316	865	234

İl genelinde; 5 binek oto,20 ambulans, 2 minibüs, 1 jeep, 3 pic-cup olmak üzere toplam 31 araç bulunmaktadır.

Eğitim ve Kültürün Gelişimi

Şırnak ilinde okuma ve yazma bilen nüfusun oranı 1990 yılında erkek nüfus için %63,84 ve kadın nüfus için %16,93 iken, bu oran 2000 yılında (14 den yukarı yaş grubu itibariyle) erkeklerde %82,57'e kadınlarda %35,82'ye yükselmiştir. Şırnak ilinde okuma ve yazma bilen nüfusun oranı 1990 yılında %42,05 2000 yılında %62,31 olmuştur. Bu oranlardan da anlaşılacağı üzere, Şırnak iline ait okur-yazarlık oranı, Türkiye ve bölge ortalamasının hayli gerisindedir.

İlde son yıllarda eğitim alanında önemli mesafeler alınmasına rağmen, hala birçok sorun devam etmektedir. Şırnak'ta bir tarafta nüfus artışı, diğer tarafta çatışmaların neden olduğu göçler, eğitimin fiziki kapasitesini olumsuz yönde etkilemiştir. Fakat fiziki altyapının iyileştirilmesi, okul öncesi eğitimin yaygınlaştırılması, yatılı ilköğretim okullarının etkinleştirilmesi, öğretmenevi yapımları ve yaygın eğitim gibi çalışmalar sonucu, eğitim ve öğretim alanında önemli mesafeler kat edilmiştir.

Temel, Orta ve Yükseköğretim Alanındaki Eğitim Kuruluşları

2005–2006 öğretim yılı itibarı ile ilde; 15 Anaokulu (66 derslik),193 Anasınıfı, 241 İlköğretim (1.667) derslik, 8 Yatılı İlköğretim Bölge Okulu (112 derslik), 29 lise ile dengi okul (265 derslik) olmak üzere 285 eğitim kurumu ve 2303 derslik bulunmaktadır.

Tablo 5:Şırnak ili okul Sayıları

	Okul Öncesi	İlköğretim	Lise ve Dengi	TOPLAM
Merkez	2	33	7	42
Cizre	5	36	6	47
Silopi	3	39	4	46
Uludere	1	20	5	26
Beytüşşebap	1	22	2	25
İdil	2	74	3	79
Güçlükonak	1	17	2	20
Toplam	15	241	29	285

İl genelinde son yıllarda, okullaşma oranı yükselmektedir. 2005-2006 yılı eğitim-öğretim yılında il genelinde 4115 öğretmeni norm kadrosu bulunmaktayken 943 sınıf,968 branş olmak üzere toplam 1911 öğretmen mevcudu vardır.968 sınıf,1294 branş öğretmeni ihtiyacı bulunmaktadır. Ayrıca il genelinde,463 sözleşmeli öğretmen,160 vekil öğretmen,193 ek ders ücretli,73 asker öğretmen,203 okul öncesi kadrosuz usta öğretici olmak üzere toplam 1091 öğretmen ve öğretici çalışmaktadır.

Kitapevleri, Sinema, Tiyatro, Spor ve Folklor Faaliyetleri

Şırnak merkezde 1 halk kütüphanesi mevcut olup çalışmalarını sürdürmektedir. Ayrıca her okulda öğrencilere hizmet veren okul kütüphaneleri bulunmaktadır. İl genelinde sinema ve tiyatro bulunmamaktadır, Şırnak İl Merkezinde kültür sitesi inşaat çalışması devam etmektedir.

Yüksek Öğrenim

İlde Dicle Üniversitesine bağlı bir Meslek Yüksekokulu bulunmaktadır. Meslek Yüksekokulu 1995 yılında eğitim ve öğretime açılmıştır. Yüksekokulun bünyesinde makine, elektrik ve muhasebe bölümü olmak üzere üç bölüm mevcuttur. Temel hedef teknik piyasada aranan ve ihtiyaç duyulan ara insan gücü yetiştirmektir. 2005–2006 eğitim döneminde Yüksek okul elektrik bölümünde 74,makine bölümünde 19 ve muhasebe bölümünde 64 olmak üzere toplam 157 öğrenci mevcudu bulunmaktadır.

Kadrosunda mevcut Akademik iki (2) İngilizce, iki (2) makine ve iki (2) Elektrik okutmanı olmak üzere toplam altı (6) kişi görev yapmaktadır. Muhasebe Programında kadrolu olarak 1(bir) Muhasebe öğretmeni bulunmakta bunun dışında dışarıdan 3 öğretmen sözleşmeli olarak bu programın derslerine girmektedir.

Spor

Tablo 6:İl de mevcut olan spor tesisleri

Tesisin Türü		Sayısı
Stadyum		3
Kapalı Spor Salonu		1
İlçe Futbol Sahası	Çim saha	3
	Toprak saha	2

Şırnak'da en büyük ilgi futbol dalındadır. Ancak basketbol, voleybol, boks, tekvando, masa tenisi ve atletizm alanlarında da faaliyetler bulunmaktadır. Ancak profesyonel anlamda sadece futbol dalında kurumsallaşmıştır. Şırnak spor, Türkiye Profesyonel 3. lig 1. grubunda futbol takımıdır. İlde, 110'u atletizm, 135'i boks, 325'i basketbol, 64'ü masa tenisi, 83'ü voleybol, 18'i halkoyunu ve 144 hentbol olmak üzere toplam 879 lisanslı sporcu mevcuttur.

III.1.5. EKONOMİ

Tarım

a- Arazi Dağılımı: Şırnak İlının 7.152 kilometrekare arazi varlığının %24,8'u olan 1.775.465 dekarı tarım alanı, 967,694 dekarı mera, 2.576.005 dekarı orman ve 1.832.836 dekarı ise tarıma elverişsiz alandır.

b-Tarım Alanı: Şırnak İlinde tarımsal faaliyette bulunan 12.929 çiftçi ailesinin kullandığı 1.775.465 dekar tarım alanının, % 12,8'i olan 227.868 dekarı sulu tarım alanı, 1.547.597 dekarı ise kuru (yağmura dayalı) tarım alanıdır.

Tablo 7: Şırnak İlinde Tarım Arazisinin Dağılımı

Cinsi	Miktarı(Dk)	(%)
Hububat	814.029	45,85
Bakliyat	129.556	7,3
Sınai Bitkiler	93.565	5,27
Diğerleri	738.315	41,58
TOPLAM	1.775.465	100

Kuru tarım alanında buğday, arpa ve kırmızı mercimek, sulu tarım alanında ise pamuk ana tarım ürünüdür. İl tarla ürünleri üretiminde, üretim değeri olarak ağırlıklı payı hububat bitkiler oluşturmaktadır. Hububat bitkiler üretimi %45,85 pay ile tarla üretiminde ilk sırayı alırken, bunu %54,15 ile bakliyat ve sınai bitkileri dışında kalan diğer bitkisel ürünler gelir .

Hayvancılık

Tablo 8: İlin Hayvan Varlığı

CİNSİ	2001 (adet)	2003 (adet)	2004 (adet)
Koyun	206.096	108.570	151.437
Kıl Keçisi	180.550	128.960	164.467
Tiftik Keçisi	7.154	3.100	1.950
Küçük Baş Hay. Sayısı Top.	393.800	240.630	317.854
Sığır	13.865	13.794	13.705
At, Katır ve Eşek	1,343	3,744	4.795
Büyük Baş Hay. Sayısı Top	15.198	17.538	18.490
Tavuk, Kaz, vb	80,650	103.930	75.456

Tablo 9: Tarım Makine ve Ekipmanları

Cinsi	2003 (Adet)	2004 (Adet)
Traktör	1758	1.738
Traktör Pulluğu	1.786	1.978
Kültvatör	1.965	1.000
Çapa Makinesi	150	151
Sırt Pülverizatör	98	106
Motorlu Pülverizatör	28	5
Tozlayıcı	14	14
Motopomb	307	307

Sanayi

İlin sanayi konusundaki durumunu analiz etmek için aşağıda; ilde bulunan şirketler, mevcut sanayi tesisleri, kooperatifler, odalar, küçük orta ve büyük ölçekli işletmelerin sayıları ve istihdamın sektörel ve mekansal dağılımı ile ilgili veriler tablolar halinde verilmiştir.

Tablo 10: İlde Bulunan Şirketlerin Hukuki Statülerine Göre Dağılımı

Şirket Türü	Sayısı(2002)	Sayısı(2004)
Limited Şirket	1.631	1.425
Anonim Şirket	50	57
Kollektif Şirket	2	3
Toplam	1.683	1.485

Tablo 11: İlde Faaliyet Gösteren Kooperatifler

Kooperatif Türü	Sayısı
Tüketim Koop.	Fes
Motorlu Taşıyıcılar Koop.	41
Yapı Koop.	1
Köy Kalkınma Koop.	
Küçük sanayi sitesi Yapı K.	4
Esnaf ve Sanatkarlar Kefalet Koop.	3
Kömür Temin Tevzi Koop.	1

İlde Faaliyet Gösteren Odalar

Oda Adı	Sayısı
Ticaret ve Sanayi Odası	2
Esnaf ve Sanatkarlar Odalar Birliği	1
Esnaf ve Sanatkarlar Odası	5
Şoförler ve Otomobilciler Odası	4
Bakkallar ve Bayiler Odası	1
TOPLAM	13

Bankalar

Şırnak Merkezde; Ziraat Bankası, Vakıfbank, Oyakbank ve Halkbank olmak üzere (4) adet banka bulunmaktadır.

Organize Sanayi Bölgeleri

Faaliyette bulunan herhangi bir organize sanayi bölgesi bulunmamaktadır. İlde Sanayi ve Ticaret Bakanlığının kredi desteği ile Merkez İlçe ve Cizre İlçesinde OSB nin Bakanlıkça yer tespiti yapılmış olup, çalışmalar sürdürülmektedir.

Küçük Sanayi Sitesi

1995 yılında ihalesi yapılan 150 işyerilik Şırnak küçük sanayi sitesinin 100 işyeri 2005 yılı sonunda bitirilmiştir. Kalan 50 dükkânın bitirilebilmesi için ödenek beklenmektedir.

Yeraltı Zenginlikleri

Güneydoğu Anadolu Bölgesinin ve Ülkenin ekonomisine büyük katkıda bulunan asfaltit yatakları il alanın %70'ini kaplamaktadır. Şırnak, Uludere ve Silopi hattında 87 milyon ton olarak tahmin edilen toplam rezervi enerji ihtiyacını karşılamak için 30'a yakın ile gönderilmektedir. İl Merkez ve İlçe hudutları içerisinde 9 adet ruhsatlı kömür sahası bulunmaktadır.

Tablo 12: İhracat ve İthalat Verileri

	İHRACAT TUTARI(\$)	İTHALAT TUTARI(\$)
2002	165.559.376	53.226.129
2003	137.406.886	18.790.810
2004*	195.316.000	38.455.355

*Ağustos 2004 tarihi itibarıyla.

III.1.6. TURİZM

Şırnak ili sahip olduğu zengin tarihi, kültürel kaynakları ve doğal değerleri ile turistik açıdan önemli cazibelere sahiptir. Turizm sektöründeki gelişmenin yeterli düzeyde olmadığı ilde, turizm ve rekreasyon tesisleri de nitelik ve nicelik olarak istenilen düzeyde gelişmemiştir. İl genelinde yer alan tarihi eserler, doğal güzellikler ve turistik olarak görmeye değer diğer yerler, yeterli altyapı bulunmaması ve turistik yatırımların yeterli olmaması nedeniyle gerektiği gibi değerlendirilememektedir. İlin turizm merkezlerinin başında Nuh Tufanı sonucu, Hz. Nuh Gemisinin konduğuna inanılan Cudi Dağı gelir. Cudi Dağında Hz.Nuh (A.S.) ın gemisine ait mit denilen büyük çiviler ve tahta kalıntıları mevcuttur.

Oteller ve Konaklama Tesisleri

İl merkezinde Toplam 80 yatak kapasiteli 3 Otel, ayrıca 1 Öğretmen Evi bulunmaktadır.

Seyahat Firmaları

Şırnak'ta 3 adet Seyahat Acentası her gün Diyarbakır, Mersin, Ankara, Samsun'a otobüs seferleri düzenlemektedir. Ayrıca saat 7.00-18.00 arası her yarım saatte bir Cizre'ye minibüs kalkmaktadır.

III.1.7. ALTYAPI

Elektrik

İlde Enerji Üretimi Ve Tüketimi Şırnak ilinde elektrik enerjisi üretimi çok sınırlı düzeydedir. İdil ve Silopi ilçelerinde bulunan elektrik santralleri toplam 100 mw kurulu güce sahiptirler. Şırnak ilinde bedelsiz olarak elektrik tüketimi 2001 yılında 78.790.958 kwh iken 2002 yılında 25.109.495 kwh düşmüştür. Yani 2001 yılında kayıp oranı %52,80 iken 2002 yılında %62,18 olmuştur. 2003 yılında bedelsiz olarak tüketilen enerji 48.351.239 Kwh olup kayıp oranı %72.51 olmuştur.

Tablo 13: Şırnak İlindeki Elektrik Enerjisi Tüketimi (Birim: KWH)

Yıllar	Elektrik enerjisi tüketimi	Yıllık değişim (%)
1998	425.000.000	31
1999	572.000.000	35
2000	552.000.000	-4
2001	322.298.751	-58
2002	164.807.121	-51
2003	166.172.639	0,8
2004	215.351.396	
2005	229.861.497	

İçme Suyu

Şırnak Merkez İçme Suyu ihtiyacını karşılamak için sürekli çalışmalar yapılmıştır. Fakat şehir merkezi nüfusunun kırdan kente sürekli artması nedeni ile bugüne kadar yapılan çalışmalar kalıcı çözüm getirememiştir. Yapılan çalışmaların büyük çoğunluğunda kaynakların debi ölçümü ve ekonomik analizleri yapılmadan, uzun vadeli düşünülmemiş olup, geçici çözüm yoluna gidilmiştir.

Belediye son dönemde Şırnak valiliği ile işbirliğine giderek mevcut sistemde küçük rehabilitasyon çalışmaları yapmıştır. Ancak, Şırnak içme suyu Toptepe Kaptaj'nın kirli olması, içme suyu dağıtım şebekesinin eskimesi ve göç nedeniyle oluşan kenar mahallelerde hiç şebeke bulunmaması gibi nedenlerden dolayı Şırnak Merkezde içme suyu sıkıntısı yaşanmaktadır.

Şırnak ilinin gelecekteki içme suyu ihtiyacını karşılamak için, Şırnak Merkezde 53 Km uzaklıktaki MIJIN kaynağından su getirilmesi gerekmektedir. Tesisin tahmini keşif bedeli 15 milyon YTL dir. Proje bedeli 120 bin YTL dir. Ayrıca şehir merkezindeki içmesuyu şebekesinin tamamen değiştirilmesi gerekmektedir.

Kanalizasyon

Şırnak Merkez Şehir kanalizasyon inşaatı 1994 İller Bankası çalışması ile tamamlanılmıştır. Ancak yapılan çalışmada öngörülen nüfus projeksiyonu ile gerçek nüfus rakamları arasında 2 kata yakın farklar oluşması kanalizasyon alt yapısının kentin ihtiyacını karşılayamaması sonucunu doğurmuştur. Belediyenin tüm şebekenin rehabilitasyonu için yeterli bütçesinin bulunmaması nedeniyle, sadece yeni yerleşim yerlerine belediye imkânlarıyla kanalizasyon şebekesi döşenmektedir. Yeni yapılan afet konutlarında kanalizasyon şebekesi 2005 yılında döşenmiştir.

Yağmur suyu alt yapı sistemi bulunmayan Şırnak İl merkezinde yol eğimlerinin yüksek oluşu nedeniyle yapılan yol çalışmalarında sıkıntılar meydana gelmektedir. Asfalt plenti bulunmayan belediyenin yol kaplamalarında kullandığı kilitli parke taşı kaplama da yağışların yoğun olduğu dönemlerde alt tabakadaki kumun akması nedeniyle çökmeler oluşmaktadır.

Karayolları

Şırnak, Mardin Urfa ve takibi yolların bağlantısını sağlayan E-90 karayolu aynı zamanda Şırnak İlinin ve Ülkemizin Irak'a bağlantısını da sağlar. Ayrıca ili Siirt İline ve Hakkâri iline bağlayan kentler arası yollar mevcuttur.

Tablo 14: Şırnak İli Ulaşım Ağı Durumu

	ASFALT	STABİLİZE	GEÇİT VERMEZ	TOPLAM
Devlet Yolu	340	0	15	355 km.
İl Yolu	202	90	61	263 km.
Toplam	542	90	76	2.172 km.

Şırnak il merkezi oldukça eğimli bir alana kurulmuştur. Belediyenin son yıllardaki çalışmaları ile kent içi yolların büyük kesimi kilitli parke taş ile döşenmiştir.

Telekom Hizmetleri

Faal olarak çalışan 47 santral mevcuttur.01.02.2004 tarih itibarıyla 48.755 hat kapasitesi ile 35.245 çalışan abone mevcuttur.

III.1.8. ŞIRNAK İMAR PLANI ÇALIŞMALARI

Kenti ilk İmar Planı 1974 yılında yapılmıştır. Ancak bu İmar Planının uygulanmaması ve ihtiyaca cevap vermemesi üzerine 1993 yılında GAP tarafından onaylanan yeni bir plan çalışması yapılmıştır. Ancak Kadastro çalışmaları 1998 yılında yapılabilmştir. Toplam 572,8 ha olarak planlanan Şırnak İmar Planı 2005 yılı nüfus projeksiyonları 52 763 kişi olarak kabul edilmiştir. Ancak geçen yıllarda İmar planı uygulamaları gerçekleştirilememiştir. Belediye tarafından 2001 yılından bu yana toplam 14 İmar planı tadilatı yaptırılmıştır.

Düzensiz yapılaşma nedeni ile kentin Ruhsat verilmiş konut sayısı tüm konutların ancak %5 i kadardır. Şırnak kent merkezinde köyden kente göç olgusu ve son döneme kadar yetersiz olan belediyecilik anlayışı nedeniyle çarpık bir kentleşme olgusu yaşanmaktadır. Belediyenin mevcut durumun ıslah edilmesi ve yeni yapılaşma alanlarının imarlı yapılaşması için başlattığı çalışma devam etmektedir.

III.2 ŞIRNAK BELEDİYESİ DURUM ANALİZİ

III.2.1. Tarihçe

Şırnak 1913 yılında ilçe olmuş ve Siirt iline bağlanmıştır.1923 de Belediye olan Şırnak; 18.05.1990 tarih ve 20522 tarihli Resmi Gazetede yayınlanan 16.05.1990 tarih ve 3647 sayılı yasa ile il statüsüne kavuşmuştur. Şırnak Belediyesi altı Mahalleden oluşan bir belediye iken 2004 yılında hizmet vermenin kolaylaşması açısından 12 Mahalleye çevrilmiştir.

Tablo 15: Şırnak Belediyesi sınırlarındaki Mahalleler ve Nüfus Oranları

Mahalle Adı	Konut	Nüfus
Atatürk	212	5 020
Bahçelievler	626	10 034
Aydınlıkevler	85	3 012
Cumhuriyet	367	5 452
Dicle	369	4 400
Gazipaşa	456	5 210
Gündoğdu	223	4 110
Şehrinuh	207	2 910
İsmetpaşa	174	3 588
Vakıfkent	618	9 740
Yeşilyurt	174	3 188
Yeni Mahalle	501	7 250
Toplam	4 012	63 914

III.2. 2. 5393 Sayılı Kanuna Göre Şırnak Belediyesi'nin Yasal Yetki ve Yükümlülükleri

Kamu Yönetimi Reformu çalışmaları çerçevesinde ele alınan 5393 Sayılı Belediye Kanunu'yla belediyelerin görevleri önemli oranda artırılmaktadır.

Şırnak Belediyesi'nin görev alanını belirlemek, yapılacak planın, dolayısıyla kuruluşun faaliyet alanlarının sınırlarını oluşturmak açısından büyük önem taşımaktadır. Belediyelerin görev alanlarının geniş kapsamlı, bundan dolayı da çok sayıdaki yasal düzenlemeyle ilişkili olması nedeniyle, bu kuruluşların yasal yetki ve yükümlülüklerinin belirlenmesini zorunlu kılmaktadır.

Tarih boyunca kent hizmetlerini yürüten çeşitli kişi ve kuruluşlar bulunduğu bilinmektedir. Osmanlı döneminde kent hizmetleri "Muhtesip" tarafından görülmüştür. Bir yerel yönetim birimi olan belediyenin modern anlamıyla Türk yönetim tarihine girişi oldukça yenidir.

1855 yılında ilk olarak İstanbul'da "İstanbul Şehremaneti" kurulmuştur. Başlangıçta Vilayet Nizamnamesi içinde yer alan belediyelerin kuruluş ve çalışma esasları daha sonra 1877 yılında Dersaadet Belediye Kanunu ile düzenlenmiştir. Aynı tarihte İstanbul dışındaki yerler için Vilayet Belediye Kanunu çıkarılmıştır.

Türkiye'de çağdaş anlamdaki belediye yönetimleri, 1864 Vilâyet Nizamnamesi (tüzüğü)'ne göre oluşturulmaya başlamıştır. Söz konusu tüzükte, liva ve kaza merkezlerinde seçilmiş üyelerden oluşan birer belediye meclisi (meclis-i beledi) öngörülmüştür. Ancak, uygulamaya, bütün kentlerde aynı zamanda geçilememiştir. Bu sürece "Tuna vilâyeti kentleri" ile "Bağdat ve liman kentleri" valilerin özel çabalarının da etkisiyle, öncülük etmiştir.

Cumhuriyet Döneminde ise; 1930 tarihli Belediye Kanunu ile esaslı bir düzenleme getirilmiştir. 1984 yılında çıkarılan 3030 sayılı Kanunla büyük şehir belediyeleri ile ilgili farklı bir yapılanma öngörülmüştür.

Anayasamızın "Mahalli İdareler" başlıklı 127.maddesinde "Mahalli idareler; il, belediye veya köy halkının mahalli müşterek ihtiyaçlarını karşılamak üzere kuruluş esasları kanunla belirtilen ve karar organları gene kanunda gösterilen seçmenler tarafından seçilerek oluşturulan kamu tüzel kişileridir." ifadesi yer almıştır.

21.11.1988 tarihinde kabul edilip imzalanan ve Türkiye'nin de 3723 sayılı Kanunla kabul ettiği "Avrupa Yerel Yönetimler Özerklik Şartı" da bu genel tanımlara benzer, ancak özerk bir yerel yönetim öngörmektedir. Buna göre; özerk yerel yönetim kavramı "Yerel makamların kanunlarla belirlenen sınırlar içerisinde, kamu işlerinin önemli bir bölümünü kendi sorumlulukları altında ve yerel nüfusun çıkarları doğrultusunda düzenleme ve yönetme hak ve imkanı" anlamını taşır.

Görüldüğü gibi her üç hukuki metinde de, yerel nitelikteki ortak ihtiyaçların karşılanmasına yönelik hizmet ve faaliyetler konu edilmektedir. Yerel yönetimlere, bu hizmet ve faaliyetleri yerine getirebilmesi için yeterli gelir kaynaklarının sağlanması gerekmektedir. İdarenin bütünü içinde belediyelerin görev, yetki ve sorumlulukları bu çerçevede ele alınmalıdır.

Aşağıdaki tabloda 5393 Sayılı Belediyeler Kanunu ile belediyelere verilen yasal yetki ve yükümlülükler ile 5216 sayılı kanunla Büyükşehir Belediyesi'ne devredilen yetki ve yükümlülükler bir arada yer almaktadır.

Tablo-16: Şırnak Belediyesi'nin Yasal Yetki ve Yükümlülükleri

Sıra	Yasal Yetki ve Yükümlülük	5393 Sayılı Belediyeler Kanunu
1	Su	X
2	Kanalizasyon	X
3	Ulaşım	X
4	kentsel alt yapı; coğrafi ve kent bilgi sistemleri	X
5	çevre ve çevre sağlığı	X
6	temizlik ve katı atık;	X
7	zabıta,	X
8	itfaiye	X
9	acil yardım	X
10	kurtarma ve ambulans	X
11	şehir içi trafik	X

12	defin ve mezarlıklar	X
13	ağaçlandırma	X
14	park ve yeşil alanlar	X
15	konu	X
16	kültür ve sanat	X
17	turizm ve tanıtım	X
18	gençlik ve spor	X
19	sosyal hizmet ve yardım	X
20	nikâh,	X
21	Meslek ve beceri kazandırma	X
22	Ekonomi ve ticaretin geliştirilmesi	X
23	Büyükşehir belediyeleri ile nüfusu 50.000'i geçen belediyeler, kadınlar ve çocuklar için koruma evleri açar.	X
24	<p>Okul öncesi eğitim kurumları açabilir; Devlete ait her derecedeki okul binalarının inşaatı ile bakım ve onarımını yapabilir veya yaptırabilir, her türlü araç, gereç ve malzeme ihtiyaçlarını karşılayabilir; sağlıkla ilgili her türlü tesisi açabilir ve işletebilir; kültür ve tabiat varlıkları ile tarihî dokunun ve kent tarihi bakımından önem taşıyan mekânların ve işlevlerinin korunmasını sağlayabilir; bu amaçla bakım ve onarımını yapabilir, korunması mümkün olmayanları aslına uygun olarak yeniden inşa edebilir. Gerekliğinde, öğrencilere, amatör spor kulüplerine malzeme verir ve gerekli desteği sağlar, her türlü amatör spor karşılaşmaları düzenler, yurt içi ve yurt dışı müsabakalarda üstün başarı gösteren veya derece alan sporculara belediye meclisi kararıyla ödül verebilir. Gıda bankacılığı yapabilir.</p> <p>Belediye, kanunlarla başka bir kamu kurum ve kuruluşuna verilmeyen mahallî müşterek nitelikteki diğer görev ve hizmetleri de yapar veya yaptırır.</p> <p>Hizmetlerin yerine getirilmesinde öncelik sırası, belediyenin malî durumu ve hizmetin ivediliği dikkate alınarak belirlenir.</p> <p>Belediye hizmetleri, vatandaşlara en yakın yerlerde ve en uygun yöntemlerle sunulur. Hizmet sunumunda özürü, yaşlı, düşkün ve dar gelirli durumuna uygun yöntemler uygulanır.</p> <p>Belediyenin görev, sorumluluk ve yetki alanı belediye sınırlarını kapsar.</p> <p>Belediye meclisinin kararı ile mücavir alanlara da belediye hizmetleri götürülebilir.</p>	

25	Belde sakinlerinin mahallî müşterek nitelikteki ihtiyaçlarını karşılamak amacıyla her türlü faaliyet ve girişimde bulunmak.	X
26	Kanunların belediyeye verdiği yetki çerçevesinde yönetmelik çıkarmak, belediye yasakları koymak ve uygulamak, kanunlarda belirtilen cezaları vermek	X
27	Gerçek ve tüzel kişilerin faaliyetleri ile ilgili olarak kanunlarda belirtilen izin veya ruhsatı vermek.	X
28	Özel kanunları gereğince belediyeye ait vergi, resim, harç, katkı ve katılma paylarının tarh, tahakkuk ve tahsilini yapmak; vergi, resim ve harç dışındaki özel hukuk hükümlerine göre tahsili gereken doğal gaz, su, atık su ve hizmet karşılığı alacakların tahsilini yapmak veya yaptırmak.	X
29	Müktesep haklar saklı kalmak üzere; içme, kullanma ve endüstri suyu sağlamak; atık su ve yağmur suyunun uzaklaştırılmasını sağlamak; bunlar için gerekli tesisleri kurmak, kurdurmak, işletmek ve işlettmek; kaynak sularını işletmek veya işlettmek.	X
30	Toplu taşıma yapmak; bu amaçla otobüs, deniz ve su ulaşım araçları, tünel, raylı sistem dâhil her türlü toplu taşıma sistemlerini kurmak, kurdurmak, işletmek ve işlettmek.	X
31	Katı atıkların toplanması, taşınması, ayrıştırılması, geri kazanımı, ortadan kaldırılması ve depolanması ile ilgili bütün hizmetleri yapmak ve yaptırmak.	X
32	Mahallî müşterek nitelikteki hizmetlerin yerine getirilmesi amacıyla, belediye ve mücavir alan sınırları içerisinde taşınmaz almak, kamulaştırmak, satmak, kiralamak veya kiraya vermek, trampa etmek, tahsis etmek, bunlar üzerinde sınırlı aynî hak tesis etmek	X
33	Borç almak, bağış kabul etmek	X
34	Toptancı ve perakendeci hâlleri, otobüs terminali, fuar alanı, mezbaha, ilgili mevzuata göre yat limanı ve iskele kurmak, kurdurmak, işletmek, işlettmek veya bu yerlerin gerçek ve tüzel kişilerce açılmasına izin vermek.	X
35	Vergi, resim ve harçlar dışında kalan dava konusu uyuşmazlıkların anlaşmayla tasfiyesine karar vermek.	X
36	Gayrisihhî müesseseler ile umuma açık istirahat ve eğlence yerlerini ruhsatlandırmak ve denetlemek.	X
37	Beldede ekonomi ve ticaretin geliştirilmesi ve kayıt altına alınması amacıyla izinsiz satış yapan seyyar satıcıları faaliyetten men etmek, izinsiz satış yapan seyyar satıcıların faaliyetten men edilmesi sonucu, cezası ödenmeyerek iki gün içinde geri alınmayan gıda maddelerini gıda bankalarına, cezası ödenmeyerek otuz gün içinde geri alınmayan gıda dışı malları yoksullara vermek.	X
38	Reklam panoları ve tanıtıcı tabelalar konusunda standartlar getirmek	X

39	Gayrisihhî işyerlerini, eğlence yerlerini, halk sağlığına ve çevreye etkisi olan diğer işyerlerini kentin belirli yerlerinde toplamak; hafriyat toprağı ve moloz döküm alanlarını; sıvılaştırılmış petrol gazı (LPG) depolama sahalarını; inşaat malzemeleri, odun, kömür ve hurda depolama alanları ve satış yerlerini belirlemek; bu alan ve yerler ile taşımalarda çevre kirliliğı oluşmaması için gereken tedbirleri almak.	X
40	Kara, deniz, su ve demiryolu üzerinde işletilen her türlü servis ve toplu taşıma araçları ile taksi sayılarını, bilet ücret ve tarifelerini, zaman ve güzergâhlarını belirlemek; durak yerleri ile karayolu, yol, cadde, sokak, meydan ve benzeri yerler üzerinde araç park yerlerini tespit etmek ve işletmek, işlettirmek veya kiraya vermek; kanunların belediyelere verdiği trafik düzenlemesinin gerektirdiğı bütün işleri yürütmek.	X
41	(I) bendinde belirtilen gayrisihhî müesseselerden birinci sınıf olanların ruhsatlandırılması ve denetlenmesi, büyükşehir ve il merkez belediyeleri dışındaki yerlerde il özel idaresi tarafından yapılır.Belediye, (e), (f) ve (g) bentlerinde belirtilen hizmetleri Danıştayın görüşü ve İçişleri Bakanlığının kararıyla süresi kırkdokuz yılı geçmemek üzere imtiyaz yoluyla devredebilir; toplu taşıma hizmetlerini imtiyaz veya tekel oluşturmayacak şekilde ruhsat vermek suretiyle yerine getirebileceğı gibi toplu taşıma hatlarını kiraya verme veya 67 nci maddedeki esaslara göre hizmet satın alma yoluyla yerine getirebilir.	X
42	Sınırları içinde büyükşehir belediyeleri, belediye ve mücavir alan sınırları içinde il belediyeleri ile nüfusu 10.000'i geçen belediyeler, meclis kararıyla; turizm, sağlık, sanayi ve ticaret yatırımlarının ve eğitim kurumlarının su, termal su, kanalizasyon, doğal gaz, yol ve aydınlatma gibi alt yapı çalışmalarını faiz almaksızın on yıla kadar geri ödemeli veya ücretsiz olarak yapabilir veya yaptırabilir, bunun karşılığında yapılan tesislere ortak olabilir; sağlık, eğitim, sosyal hizmet ve turizmi geliştirecek projelere İçişleri Bakanlığının onayı ile ücretsiz veya düşük bir bedelle amacı dışında kullanılmamak kaydıyla arsa tahsis edebilir.	X
43	Belediye, belde sakinlerinin belediye hizmetleriyle ilgili görüş ve düşüncelerini tespit etmek amacıyla kamuoyu yoklaması ve araştırması yapabilir	X
44	Belediye mallarına karşı suç işleyenler Devlet malına karşı suç işlemiş sayılır. 2886 sayılı Devlet İhale Kanununun 75 inci maddesi hükümleri belediye taşınmazları hakkında da uygulanır.	X
45	Belediyenin proje karşılığı borçlanma yoluyla elde ettiği gelirleri, şartlı bağışlar ve kamu hizmetlerinde fiilen kullanılan malları ile belediye tarafından tahsil edilen vergi, resim ve harç gelirleri haczedilemez.	X
BELEDİYE MECLİSİ		
46	Stratejik plân ile yatırım ve çalışma programlarını, belediye faaliyetlerinin ve personelinin performans ölçütlerini görüşmek ve kabul etmek.	X
47	Bütçe ve kesinhesabı kabul etmek, bütçede kurumsal kodlama yapılan birimler ile fonksiyonel sınıflandırmanın birinci düzeyleri arasında aktarma yapmak.	X

48	Belediyenin imar plânlarını görüşmek ve onaylamak, büyükşehir ve il belediyelerinde il çevre düzeni plânını kabul etmek.	X
49	Borçlanmaya karar vermek	X
50	Taşınmaz mal alımına, satımına, takasına, tahsisine, tahsis şeklinin değiştirilmesine veya tahsisli bir taşınmazın kamu hizmetinde ihtiyaç duyulmaması hâlinde tahsisin kaldırılmasına; üç yıldan fazla kiralanmasına ve süresi otuz yılı geçmemek kaydıyla bunlar üzerinde sınırlı aynı hak tesisine karar vermek	X
51	Kanunlarda vergi, resim, harç ve katılma payı konusu yapılmayan ve ilgililerin isteğine bağlı hizmetler için uygulanacak ücret tarifesini belirlemek.	X
52	Şartlı bağışları kabul etmek.	X
53	Vergi, resim ve harçlar dışında kalan ve miktarı beşbin YTL'den fazla dava konusu olan belediye uyuşmazlıklarını sulh ile tasfiyeye, kabul ve feragat karar vermek.	X
54	Bütçe içi işletme ile 6762 sayılı Türk Ticaret Kanununa tâbi ortaklıklar kurulmasına veya bu ortaklıklardan ayrılmaya, sermaye artışına ve gayrimenkul yatırım ortaklığı kurulmasına karar vermek.	X
55	Belediye adına imtiyaz verilmesine ve belediye yatırımlarının yap-işlet veya yap-işlet-devret modeli ile yapılmasına; belediyeye ait şirket, işletme ve iştiraklerin özelleştirilmesine karar vermek.	X
56	Meclis başkanlık divanını ve encümen üyeleri ile ihtisas komisyonları üyelerini seçmek.	X
57	Norm kadro çerçevesinde belediyenin ve bağlı kuruluşlarının kadrolarının ihdas, iptal ve değiştirilmesine karar vermek.	X
58	Belediye tarafından çıkarılacak yönetmelikleri kabul etmek.	X
59	Meydan, cadde, sokak, park, tesis ve benzerlerine ad vermek; mahalle kurulması, kaldırılması, birleştirilmesi, adlarıyla sınırlarının tespiti ve değiştirilmesine karar vermek; beldeyi tanıtıcı amblem, flama ve benzerlerini kabul etmek.	X
60	Diğer mahallî idarelerle birlik kurulmasına, kurulmuş birliklere katılmaya veya ayrılmaya karar vermek.	X
61	Yurt içindeki ve İçişleri Bakanlığının izniyle yurt dışındaki belediyeler ve mahallî idare birlikleriyle karşılıklı iş birliği yapılmasına; kardeş kent ilişkileri kurulmasına; ekonomik ve sosyal ilişkileri geliştirmek amacıyla kültür, sanat ve spor gibi alanlarda faaliyet ve projeler gerçekleştirilmesine; bu çerçevede arsa, bina ve benzeri tesisleri yapma, yaptırma, kiralama veya tahsis etmeye karar vermek.	X
62	Fahrî hemşehrilik payesi ve beratı vermek.	X
63	Belediye başkanıyla encümen arasındaki anlaşmazlıkları karara bağlamak	X
64	Mücvir alanlara belediye hizmetlerinin götürülmesine karar vermek.	X

65	İmar plânlarına uygun şekilde hazırlanmış belediye imar programlarını görüşerek kabul etmek.	X
MADDE 34. ENCÜMENİN GÖREV VE YETKİLERİ		
66	Stratejik plân ve yıllık çalışma programı ile bütçe ve kesinhesabı inceleyip belediye meclisine görüş bildirmek.	X
67	Yıllık çalışma programına alınan işlerle ilgili kamulaştırma kararlarını almak ve uygulamak.	X
68	Öngörülmeyen giderler ödeneğinin harcama yerlerini belirlemek.	X
69	Bütçede fonksiyonel sınıflandırmanın ikinci düzeyleri arasında aktarma yapmak.	X
70	Kanunlarda öngörülen cezaları vermek.	X
71	Vergi, resim ve harçlar dışında kalan dava konusu olan belediye uyuşmazlıklarının anlaşma ile tasfiyesine karar vermek.	X
72	Taşınmaz mal satımına, trampasına ve tahsisine ilişkin meclis kararlarını uygulamak; süresi üç yılı geçmemek üzere kiralanmasına karar vermek.	X
73	Umuma açık yerlerin açılış ve kapanış saatlerini belirlemek.	X
74	Diğer kanunlarda belediye encümenine verilen görevleri yerine getirmek.	X
MADDE 38. BELEDİYE BAŞKANININ GÖREV VE YETKİLERİ		
75	Belediye teşkilâtının en üst amiri olarak belediye teşkilâtını sevk ve idare etmek, belediyenin hak ve menfaatlerini korumak.	X
	Belediyeyi stratejik plâna uygun olarak yönetmek, belediye idaresinin Kurumsal stratejilerini oluşturmak, bu stratejilere uygun olarak bütçeyi, belediye faaliyetlerinin ve personelinin performans ölçütlerini hazırlamak ve uygulamak, izlemek ve değerlendirmek, bunlarla ilgili raporları meclise sunmak.	X
76	Belediyeyi Devlet dairelerinde ve törenlerde, davacı veya davalı olarak da yargı yerlerinde temsil etmek veya vekil tayin etmek.	X
77	Meclise ve encümene başkanlık etmek.	X
78	Belediyenin taşınır ve taşınmaz mallarını idare etmek.	X

79	Belediyenin gelir ve alacaklarını takip ve tahsil etmek.	X
80	Yetkili organların kararını almak şartıyla sözleşme yapmak	X
81	Meclis ve encümen kararlarını uygulamak.	X
82	Bütçeyi uygulamak, bütçede meclis ve encümenin yetkisi dışındaki aktarmalara onay vermek.	X
83	Belediye personelini atamak.	X
84	Belediye ve bağlı kuruluşları ile işletmelerini denetlemek.	X
85	Şartsız bağışları kabul etmek.	X
86	Belde halkının huzur, esenlik, sağlık ve mutluluğu için gereken önlemleri almak.	X
87	Bütçede yoksul ve muhtaçlar için ayrılan ödeneği kullanmak, özürllülere yönelik hizmetleri yürütmek ve özürllüler merkezini oluşturmak.	X
88	Temsil ve ağırlama giderleri için ayrılan ödeneği kullanmak.	X
89	Kanunlarla belediyeye verilen ve belediye meclisi veya belediye encümeni kararını gerektirmeyen görevleri yapmak ve yetkileri kullanmak.	X

Tablo'dan ayrıntılı olarak görülebileceği gibi, yeni Kanunla birlikte Belediyelere önemli görevler verilmiştir. Bu kapsamda, 5393 Sayılı Kanunda Kanunla getirilen yükümlülükler belediyenin misyonunu oluşturan öğeler olarak kabuledilmiştir. Şınak belediyesinin personel yapısı organizasyonu ile ekonomik yapısı ibi çerçevede toplu olarak, birim yapılarıda birim raporları ile analiz edilmiştir.(Ek:4 Birim Raporları)

Kamu yönetiminde yeniden yapılanma, mahallî idarelerde de bir dönüşüm ve değişim gerekliliğini beraberinde getirmektedir. Bu kapsamda, geleneksel kamu yönetimi anlayışının aksine, yerelleşme eğilimleri büyük önem kazanmakta, mahallî idarelerin teşkilât yapıları, görev ve yetkileri, çalışma yöntemleri ve süreçleri ile amaçları da değişimin önemli konularından birisini oluşturmaktadır. Buradan hareketle, kamu yönetimi reformunun önemli bir ayağını oluşturan Yerel yönetim reformu, kamu hizmetlerinin, hizmetten yararlananların ihtiyaçlarına en etkin biçimde cevap verebilmesini amaçlamakta, katılım, etkinlik, saydamlık, hesap verebilme gibi değerleri kamu yönetim sürecinde ön plana çıkarmaya çalışmaktadır

İmar, su ve kanalizasyon, ulaşım gibi kentsel alt yapı; coğrafi ve kent bilgi sistemleri; çevre ve çevre sağlığı, temizlik ve katı atık; zabıta, itfaiye, acil yardım, kurtarma ve ambulans; şehir içi trafik; defin ve mezarlıklar; ağaçlandırma, park ve yeşil alanlar; konut; kültür ve sanat, turizm ve tanıtım, gençlik ve spor; sosyal hizmet ve yardım, nikâh, meslek ve beceri kazandırma; ekonomi ve ticaretin geliştirilmesi hizmetlerini kapsayan görev yükümlülükleri ele alınarak yapılan analizler belediyenin stratejik yol haritasının çıkarılmasında kılavuz olarak alınmıştır.

III.2.2. Personel Yapısı

46 Memur, 4 kadrolu, 181 geçici işçi personeli bulunan Şırnak Belediyesi'nde personelin görev dağılımı aşağıdaki tabloda verilmiştir.

Tablo -17: Personel Dağılımı

Sıra No	Müdürlük Adı	Bağlı Birim veya Şeflik	Memur Sayısı	İşçi Sayısı	Toplam
1	Yazı İşleri Müdürlüğü				
2	Hesap İşleri Müdürlüğü	Tahakkuk Şefliği			
		Emlak Sevisi			
3	Zabıta Müdürlüğü	Trafik Şefliği			
4	İtfaiye Müdürlüğü	Su İşleri			
		Kanalizasyon İşleri			
5	Fen İşleri Müdürlüğü				
8	İmar İşleri Müdürlüğü				
9	Temizlik İşleri Müdürlüğü				
10	Park ve Bahçeler Müdürlüğü				

Grafik 1: Şırnak Belediyesi Organizasyon Şeması

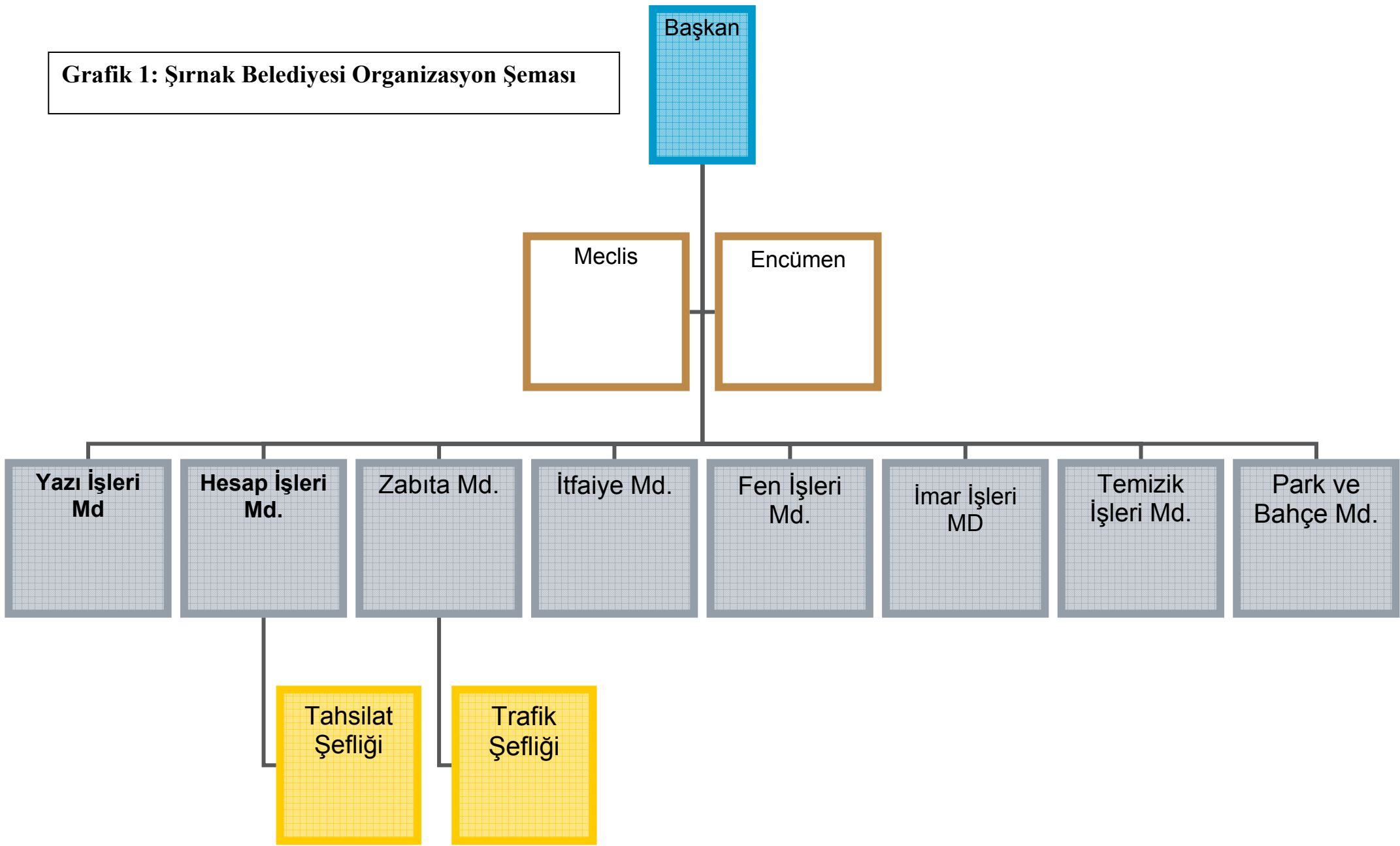

III.2.3. Belediye

Fiziksel Mekan ve Araç Durumu

Belediye hizmetlerinin verildiği teknik donanım koşullarının mevcut olduğu bir hizmet binasına sahip olan Şırnak Belediyesi'nin Fen işleri ve itfaiye müdürlüğü için ayrı hizmet verecek alan ve bina ihtiyacı bulunmaktadır. Yeni bir mezbahane binası ile şehirlerarası otobüsler ve ilçe merkezlerine hizmet veren araçların yararlanacağı terminal binasına ait projeler tamamlanmış olup inşaat çalışmalarına 2006 yılı içinde başlanacaktır.

Tablo-18: Belediyeye ait araçların listesi

Sıra No	Aracın Cinsi	Sayısı
1	Traktör	10 Adet
2	Çöp aracı	5 Adet
3	Damperli Kamyon	4 Adet
4	Beko Loder	2 Adet
5	İtfaiye aracı	3 Adet
6	Et taşıma aracı	1 Adet
7	Vidanjör	1 Adet
8	Kuka makinesi	1 Adet
9	Pikap	3 Adet
10	Minibüs	1 Adet
11	Taksi	6 Adet

III.2.3. Belediye Ekonomik Yapısı

Öz kaynak gelirinde son iki yılda önemli bir artış sağlanmasına rağmen yinede gelirin büyük bir bölümünü aşağıdaki tablodan görüleceği üzere **Genel Bütçe Vergi Gelirleri**(İller Bankası His.) oluşturmaktadır.

Önceki dönemlerden kalan belediye borçlarının bir bölümü bu dönem ödenmiş olmasına rağmen, büyük bir bölümü şehre içme suyu sağlamak üzere kurulan terfi merkezlerinin elektrik borcundan oluşan resmi kurum borçları belediye için büyük bir yük oluşturmaktadır. Belediyenin resmi kurumlara 2004 yılına kadar olan borçları için Hazine Müsteşarlığı ile uzlaşmaya gidilmiştir.

Tablo -19: Şırnak Belediyesi 2001-2005 Gelirleri

		2001	2002	2003	2004	2005
1	Genel Bütçe Vergi Gelirleri(İller Bank. His.)	1.870.540.046.782	2.416.756.555.643	2.932.266.546.113	4.139.630.060.735	5.120.016,00
2	Emlak Vergisi Gelirleri	23.386.005.000	22.135.886.385	20.032.655.099	55.440.033.862	123.034,00
3	Haberleşme Vergisi	14.486.268.205	17.654.417.310	24.428.124.948	32.702.037.331	27.331,00
4	Elektrik ve Havagazı Tüketim Vergisi	15.943.651.576	25.931.130.567	14.327.242.000	41.776.021.000	47.813,00
5	Çevre Temizlik Vergisi	6.831.440.000	6.752.630.000	26.350.322.981	75.364.475.000	146.510,00
6	Yer İşgal Harcı	27.691.000.000	65.617.500.000	109.473.500.000	59.272.500.000	6.041,00
7	İşyeri Açma İzin Harcı	6.110.750.000	3.491.750.000	14.593.100.000	40.324.000.000	13.223,00
8	Su İşletme Hasılatı	93.607.349.000	100.006.933.000	219.089.686.373	277.518.469.044	724.305,00
9	Vergi Para Cezaları	417.500.000	39.490.000	9.979.484.000	2.609.385.559	24.033,00
10	Kira Gelirleri	6.151.240.000	225.000.000	2.015.000.000	19.272.984.000	30.664,00
11	Bina İnşaat Harcı	24.299.190.000	68.419.593.750	12.586.500.000	2.910.800.000	106.089,00
12	Kanalizasyon Katılım Payı	0	0	1.850.000.000	9.033.000	29.565,00
13	Çeşitli Başka Gelir Kalemleri	32.825.224.762	110.831.681.181	74.544.496.546	77.060.979.844	88.963,00
14	Maden İşletmelerinden Alınan Bld. Payı	106.386.000.000	121.083.490.000	17.461.224.000	31.760.000.000	0,00
15	Tahsisli Devlet Yardımları	140.284.715.750	65.000.000.000	00	00	0,00
16	Tahsisli Olmayan devlet Yardımları	150.000.000.000	100.000.000.000	00	00	0,00
GELİRLER TOPLAMI		2.518.960.381.075	3.123.946.057.836	3.478.997.882.060	4.855.650.779.375	6.487.587,00
2006 YILI TAHMİNİ BÜTÇE						11.600.000,00

Tablo-20 : Şırnak Belediyesi 2001-2005 Giderleri

		2001	2002	2003	2004	2005
1	Personel Giderleri	1.020.322.500.000	1.397.995.045.000	1.879.908.671.119	2.639.408.377.000	3.725.025,00
2	Yolluklar	9.751.725.000	14.317.025.000	27.413.019.000	32.914.007.000	45.189,00
3	Hizmet alımları	237.346.456.000	280.273.313.000	333.302.338.298	136.381.364.817	264.258,00
4	Tüketim Malları ve Malzeme alımları	208.924.800.000	452.113.773.000	503.416.391.000	353.471.380.000	618.847,00
5	Demirbaş Alımları	9.814.645.000	21.910.619.000	22.682.360.000	21.416.860.000	44.549,00
6	Makine Teçhizat ve Taşıtlı Alımları Onarımları	123.355.743.000	307.762.505.000	419.716.049.000	481.997.316.765	488.334,00
7	Yapı Tesisi ve Büyük Onarım Giderleri	563.601.992.779	204.181.031.000	488.206.557.000	1.144.218.055.000	1.225.938,00

8	Transferler	293.191.558.485	539.804.589.891	364.519.369.759	717.902.762.107	1.094.877,00
GİDERLER TOPLAMI		2.466.486.746.779	3.218.357.898.891	4.039.164.755.176	5.527.710.122.689	7.507.017

Tablo -21: Şırnak Belediyesi 'nin Uzlaşma Komisyonunda Ele Alınan Borç Yapılanması

	Belediyenin Borçlu Olduğu Kuruluşlar	Borcun Ana Para Tutarı	Gecikme Zammı/ Faizi Ve Diğer feriler Toplamı	TEFE Tutarı	Düşük Olan Değerleme Tutarı	Toplam Borç Tutarı
1	TEDAŞ(Dicle A.Ş.- Şırnak Müessesesi)	312.908,18	73.395,78	21,357,88	21.357,88	334.266,06
2	TEDAŞ(Dicle A.Ş.- Şırnak Müessesesi)	437.869,04	129.973,96	37.497,99	37.497,99	475.367,03
3	TEDAŞ(Dicle A.Ş.- Şırnak Müessesesi)	1.471.513,73	672.191,26	178.805,30	178.805,30	1.650.319,03
4	TEDAŞ(Dicle A.Ş.- Şırnak Müessesesi)	1.349.683,47	665.825,75	173.976,06	173.976,06	1.523.659,53
5	SSK(Şırnak Belediyesi)	116.579,02	22.811,87	4.816,97	4.816,97	121.395,99
6	SSK(Bayındırlık Hizmetleri)	7.471,63	2.098,30	507,16	507,16	7.978,79
7	SSK(Paklama İşçi Kolu)	56.678,15	12.762,66	2.989,04	2.992,54	59.670,69
8	SSK(Büro Hizmetleri)	804.114,85	1.152.132,23	498.331,77	499.616,73	1.303.731,58
9	SSK(Şoför İstihdamı)	355.519,23	402.371,87	160.914,79	160.953,29	516.472,52
10	Emekli sandığı Genel Müd.	419.357,38	89.629,32	206.387,65	64.944,35	484.301,73
11	Şırnak Vergi Dairesi	524.950,52	424.725,23	176.861,47	176.861,47	701.811,99
	TOPLAM	5.856.645,20	3.647.918,23	1.462.446,08	1.322.329,74	7.178.974,94

Tablo -22 : Şırnak Belediyesi'nin Diğer Borçları

Sendika Aidatları	Personel alacakları	Çevre Kirliliğini Önleme Fonu	Karar Pulu Emaneti	Ek Emlak vergisi	Toplam
153.953,00	850.000,00	10.407,00	11.201,00	49.119,00	1.074.680

III.2.4. Belediye Birim Analizleri

1.Yazı İşleri Müdürlüğü:

Görev Alanı: İhale işleri servisinde bağlı olduğu yazı işleri müdürlüğü kurumun yaptığı tüm yazışmaları ve bunların evrak kayıtlarını yapmakta, ayrıca ihale dosyalrının hazırlığını yürütmektedir.

Halkla ilişkiler ve Kültürel faaliyetlerde bu birim üzerinden yapılmaktadır.

Personel Sayısı ve Niteliği:

Yazı işleri müdürlüğü ve bağlı ihale işleri servisinde:

- ✓ 1 müdür,
- ✓ 2 memur
- ✓ 3 işçi çalışmaktadır. Birim müdürünün personelle ilgili hizmet içi eğitim talebi vardır. Norma kadro çalışması yürütülürken birimde çalışacak memur kadrosunun göz önünde bulundurulması gerekmektedir.

Sorunlar ve çözüm önerileri:

Startejik Planlama Ekibi Sorumlusu olarak çalışan Yazı işleri müdürü Sabahattin Deniz'in önerileri belediyenin tamamına ilişkin olup rapora tamamı yansıtılmıştır;

1) İlimizin en büyük sorununun altyapı sorunu olduğu hepimizce bilinmektedir.

Mevcut olan suyumuz Maden Ocaklarının alt tarafında yer alan Toptepe Köyü mevkiinden sağlanmaktadır. Bu su bulunduğu yer itibariyle kömür ocaklarının çalışma sezonu ile birlikte içilemez duruma gelmesiyle beraber, elektrik hattı vasıtası ile kurulan 5 Terfi merkeziyle şehre ulaşmaktadır. Bu durum Belediyemize maddi açıdan çok büyük külfetler yüklemektedir. Bu içilemez ve maddi yükü çok fazla olan kaynağın dışında şehrimize elektrik gücüne ihtiyaç duyulmadan cazibeli bir şekilde akabilecek bir kaynaktan su getirilmelidir.

Kanalizasyon Şebekemiz 1995 yılında kurulmuş olup,bir köyün yükünü kaldırabilecek kapasiteye sahiptir.Yapıldığı dönemde çok küçük büzler döşenmiştir.Bu sorunun ortadan kaldırılması için son 2 yıl içerisinde sorun çıkararak yerlerin büzleri büyütülerek değiştirilmiş ise de yeterli değildir.Bu konuda sorunlu tüm bölgelerin tamamen değiştirilmesi gerekmektedir.

Geçmiş dönemler itibari ile yapılan yapılaşmalarda imar planı uygulanmamış olup, İlimizin yol sorunu içinden çıkılmaz bir duruma getirilmiştir. Bu konuda gerekli duyarlılığın gösterilip en azından yeni yollarımızın bir İl'e yakışır şekilde olması sağlanmalıdır.

2) İlimizin en büyük sorunu altyapı sorunları olmakla beraber çevre sorunları da azımsanmayacak bir sorun yumağı teşkil etmektedir. Bunlar:

- a) Çöp Sorunu
- b) Yeşil Alan Sorunu
- c) Meydan Düzenlemeleri
- d) Otopark Sorunu
- e) Cadde ve Kaldırımların Güzelleştirilmesi gibi...

3) Son döneme kadar hat safhada olan belediyemizin araç sıkıntısı son 2 yılda alınan araçlarla büyük bir kısmı giderilmiş ise de ihtiyaçlarımızı tam anlamıyla karşılayabilecek seviyeye ulaşamamıştır. İhtiyaç duyduğumuz araçlar:

- a) Greyder
- b) Silindir
- c) Kar Temizleme Aracı
- d) Ambulans
- e) Cenaze Aracı
- f) Makam Aracı
- g) Traktör
- h) Taksi

4) Bu hizmetlerin karşılanamayacak veya yetersiz durumda olmasındaki en büyük sorun ise belediyemizin Gelir-Gider kalemleri arasındaki uçurumdan kaynaklanmaktadır. Gelir kalemleri arasında bulunan su, emlak, çevre temizlik vergisi, ilan reklâm vergisi, İnşaat harçları, işyeri ruhsatları vs. gibi gelirlerin toplanamaması sebebiyle belediyemiz hizmet bakımından işleyemez duruma gelmiştir. Bu konuda bir an evvel eksikler tespit edilip, gerekli planlamalar yapılarak söz konusu Gelir-Gider arasındaki uçurumun giderilmesi gerekmektedir.

5) Belediyecilik kadro ve sistem işidir. Bir İl Belediyesi olarak kadro ve sistemimize baktığımızda bir belde belediyesi seviyesinde bulunmaktayız. Bu konuda sıkıntıların en çok hissedildiği servislerin kurulması ve mevcut servislerin takviye edilmesi gerekmektedir. Belediyemizde bulunması ve ihtiyaç duyulan kadrolar:

- I. Gelir Müdürü
- II. Alım Satım Müdürü (Satın Alma)
- III. İdari ve Mali İşler Müdürü (Tahakkuk Memuru)
- IV. Bütçe Müdürü
- V. İnsan Kaynakları ve Eğitim Müdürü
- VI. Basın Yayın ve Halkla İlişkiler Müdürü
- VII. Kültür ve Sosyal İşler Müdürü
- VIII. Makine İkmal Bakım ve Onarım Müdürü
- IX. Su ve Kanalizasyon Müdürü
- X. Ulaşım Hizmetleri Müdürü
- XI. Emlak ve İstimlâk Müdürü
- XII. Sağlık İşleri Müdürü
- XIII. Şehir Plancısı
- XIV. Uzman Tabip
- XV. Sağlık Memuru
- XVI. Hemşire
- XVII. Evlenme Memuru

- XVIII. Ayniyat Saymanı
XIX. Ölçü Tartı ve Ayar Memuru
XX. Ambar Memuru
XXI. Trafik Memuru 5 Adet
XXII. Sayaç Okuma Memuru 12 Adet

Eksik olarak görmüş olduğum kadrolar Belediyemiz bünyesinde bulunması gereken kadrolardır. İlla ki bu kadroların tümü doldurulacak diye bir kaide de yoktur. Ancak belli başlı kadrolara deneyimli personel ataması yapıp, mevcut personelin de iyi bir eğitimden geçirilmesi kanaatini taşımaktayım.

- 6) Belediyemiz küçük eksiklerin dışında sorunsuz bir Otomasyon (Bilgisayar) Sistemine sahiptir.
- 7) Kurum olarak sistemimizi iyi bir seviyeye getirmeye çalışırken, halka belediyenin bir resmi kurum olduğu açık ve net olarak anlatılmalıdır. Örnekeleyecek olursak; Halka Vergi Dairesi, TEDAŞ ve TELEKOM gibi kuruluşlara olan borçlarını ödemedikleri zaman karşılaştıkları resmi prosedürlerin belediye tarafından da kendilerine uygulanabileceği, (Belediye hizmetlerinden men ve icra yolu ile borçların tahsili) eğitim ve basın yoluyla duyurulmalı düşüncesindeyim.
- 8) Yeni imar Kanunu ve mevcut imar planından kesinlikle ödün verilmemeli, yapılaşmaya açık bölgelerin parselizasyonun yapılması gerekmektedir. Bu konuda yeni yapılan inşaatların üzerindeki denetim sıkılaştırılmalı, yapı kullanma ruhsatları bulunmayanlar tespit edilip harçlarının bir an evvel yatırılması sağlanmalıdır. 2004 yılında ihale verilen Hâlihazır İmar Planı'nın bir an evvel bitirilmesi sağlanmalıdır.
- 9) Emlak mükellefi olan vatandaşlarımızın yapı, arsa ve arazilerinin kayıt altına alınması sağlanmalıdır. Belediyece yapılan yol-su-kanalizasyon hizmetlerinde harcamalara katılması gereken mükelleflere emlak beyannamelerine göre katılım miktarının hesaplanıp, tahsil edilmesi gerekir.
- 10) Çevre konusundaki duyarsızlığın aşılabilmesi için temizlik kampanyalarına devam edilmeli, bu konuda gerekirse el broşürlerinin basılıp, dağıtılması ve en az 3 ayda bir halk toplantılarının yapılarak, bu konuda halkın daha duyarlı olması sağlanmalıdır. Ayrıca vatandaşın istediği cadde ve sokağı belediyeden habersiz kazamayacağı veya kendi malıymış gibi kullanamayacağı anlatılmalı ve gerekirse para cezası (Yol-Su-Kanalizasyon Katılım Payı) ile cezalandırılmalıdır. Başboş dolaşan hayvanlar konusunda yapılması düşünülen Hayvan Pazarı ve Barınakları ile ilgili projenin yapılması için ilgili kurumlar tarafından yapılması sağlanmalıdır.
- 11) Park bahçe ve yeşil alan olarak, Türkiye'nin en fukara İli olduğumuzu kabul etmemiz gerektiği kanısındayım. Bu konuda Çevre Müdürlüğü ve Tarım İl Müdürlüğü ile birlikte hareket ederek mevcut caddelerimizin ağaçlandırılması yapılmalıdır. Ayrıca aynı Kurumlarla işbirliğine girilerek bir fidan üretim merkezinin faaliyete geçirilmesi düşüncesindeyim.

- 12) İlimizde sağlık güvencesi bulunmayan aileler tespit edilip, bu ailelere yönelik bir sağlık seferberliği başlatılması gerekmektedir. İşyeri Hekimliğimizin Kurulu bulunduğu alan genişletilmeli ve çok amaçlı bir laboratuvarın faaliyete geçirilmesi hem personelimizin hem de sağlık güvencesi bulunmayan vatandaşlarımızın bu konudaki sıkıntılarını giderecek düşüncesindeyim.
- 13) İlimizin kentsel kimlik sorunları vardır. Bu sorunların giderilmesi için acilen bir şehir plancısı ekibine ihtiyacımız bulunmaktadır. Mevcut yapılaşma, sokak, cadde ve kaldırımlarımız alabildiğince kötü durumda olup, İlimiz şehir görünümünden ziyade bir köy görünümüne sahiptir. Mesela Şehirlerarası Otobüs Terminalinin bulunmadığı tek İl, Park ve Çocuk Oyun alanları en az olan İl, Meydan ve Bulvar Alanları en kötü olan İl, Cadde ve Sokaklarının en dar olduğu İl, gibi...
- 14) 5393 Sayılı Belediye Kanununa istinaden Şehir Merkezindeki Trafik işleyişlerinin Belediyelere devredilecek olması (Büyükşehirlerin tümünde devredildi) Şırnak belediyesi olarak bizi büyük sıkıntıların içine sürükleyecektir. Bu konuda ne yeterli sayıda elemanımız, ne de gerekli araç ve teçhizatımız mevcuttur. Bu nedenle bir an önce bu sıkıntıların giderilmesi için gerekli girişimlerin yapılması gerekmektedir.
- 15) Kültür faaliyetlerimiz son 2 yılda yaptığımız çeşitli konser ve tiyatro oyunları ile sınırlı kalmıştır. Bu konudaki faaliyetlerin geliştirilmesi için yıllık bir planlanmaya gidilmesi gerektiği düşüncesindeyim. Ayrıca imkânlar dâhilinde bir Kültür Evinin açılması gerekmektedir.
- 16) İlan Reklâm mükellefi olan işyeri sahipleri tespit edilip, vergilerinin yatırılması sağlanmalıdır.
- 17) Son olarak; Halkın da şehrin sorunlarına sahip çıkması, çözüm ve önerilerde bulunabilmesi için, kent konseyi, kent platformu veya kent parlamentosu adı altında bir yapılaşmaya gidilmesi kanaatindeyim. Katılımcılık, daima yöneticilerden beklenmemeli, bir Şırnaklı olarak herkesin şehrin sorunlarına sahip çıkması gerekir. Yalnızca seçim süreçlerinde değil, yerel yönetimlerin tüm aşamalarında talepkar olmalı, yapılanları ve görülen eksiklikleri sonuna kadar izlemeli gerekirse çözümünde söz sahibi olmalıdır. Vatandaş, Belediye ile ilişkilerinde özel eğitilmiş kişilerle muhatap olmalı, kendisine değer verildiğini anlamalı görüşümdedir.

2.Hesap İşleri Müdürlüğü:

Görev Alanı: Belediyenin tüm gelir ve gider kalemleri ile mal ve hizmet satın almalar bu birim üzerinden yapılmaktadır.

Personel Analizi:

Birimde

- ✓ 1 müdür,
- ✓ 1 tahakkuk şefi,

- ✓ 1 tekniker (Emlak servisinde)
- ✓ 2 memur
- ✓ 16 işçi çalışmaktadır. Birimin mevcut durumda personel talebi bulunmamaktadır. Ancak norm kadro çalışması sırasında 1 gelir müdürü, 1 emlak müdürü, 3 tahsildar kadrosu olmak üzere 5 personel talebi bulunmaktadır.

Birimin Analitik Bütçe ve yeni mevzuatla ilgili hizmet içi eğitim talebi bulunmaktadır.

Sorunlar ve Çözüm Önerileri:

Belediye öz kaynaklarının oluşturulması en önemli sorunu teşkil etmektedir. Sorunun çözümü için Gelir gider analizi yapılması ve Gelirler müdürlüğü kurularak öz kaynak yapısının güçlendirilmesi önerilmektedir.

Zabıta Müdürlüğü:

Görev Alanı: Sağlık, imar, ulaştırma, gıda, tarım ve fen işleri gibi belediyenin hizmet ürettiği tüm alanlarda kolluk kuvveti

Personel Analizi: Birimde

- 1 Müdür
- 1 Komiser yardımcısı
- 6 Zabıta memuru
- 1 Trafik zabıta şefi
- 1 Trafik memuru olmak üzere 10 kişi çalışmaktadır. Birimin zabıta personelinin artırılması talebi bulunmaktadır. Çalışma norm kadro ile birlikte yürütülecektir. Birimin kent içi trafiğin kendilerine devredilmesi durumunda konuyla ilgili hizmet içi eğitim talepleri bulunmaktadır.

Birimin Sorunları:

- Telsiz sisteminin yeterli olmaması
- Motorize Ekibin bulunmayışı
- Zabıta karakol noktası sayısının azlığı

Çözüm Önerileri:

- Zabıta müdürlüğüne bağlı bayındırlık ve çevre sorunları denetim birimi oluşturulsun
- Yoğunluğun olduğu iki meydanına zabıta karakolu kurulması
- Telsiz sisteminin rehabilite edilmesi
- Personele halk ve yargı karşısında hukuki ve siyasi desteğin verilmesi
- Hizmete eleman alımında üniversite mezunlarına öncelik verilmesi
- Zabıtaya bayan personel istihdam edilmesi

Temizlik İşleri Müdürlüğü:

Görev alanı:

- Genel cadde ve sokak temizliği (süpürme ve yıkama) yapılması
- Katı atıkların toplanması
- Katı atıkları depolama yerine kadar taşıma
- Şehir merkezindeki ilgili hafriyat, soba külleri kaldırılması
- Düzenli Katı Atık Depolama Sahasına geçmek için birlik kuruldu (Şırnak Belediyesi, Şırnak İl Özel İdaresi, Kumçatı Belde Belediyesi ve Balveren belde Belediyesinden) oluşmaktadır

- Tıbbi Atıklar Kontrol Yönetmeliği doğrultusunda toplanması

Personel Analizi:

Zabıta müdürünün vekaleten baktığı temizlik işleri müdürlüğü biriminde;

S.No	Ekip İsmi	Personel Sayısı	Yaptığı İş
1	Ulaştırma Ekibi	15	Çöp toplama araçları ve traktörlerin sürmekle görevli ekip
2	Çarşı Temizlik Ekibi	7	Çarşı ve merkez caddeleri süpürmekle görevli ekip
3	Çöp Rampası ekibi	1	Çöp aktarma rampasına gelen araçların kapağını açmak ve aktarma aracını çöp depolama sahasına göndermek
4	Atölye Nöbetçileri	2	Belediye ait atölyenin güvenliğini sağlamakla görevli olup, 24 saat çalışmaktalar
5	Çöp Toplama Ekibi	23	Şehir merkezinde bulunan çöp noktaları ve binalarda çöpü alıp çöp araçlarına vermekle görevli ekiptir.

Olmak üzere toplam 48 personel çalışmaktadır. Personelin artan nüfus karşısında yetersiz kaldığı görülmektedir. Belediyenin mevcut kanun çerçevesinde yeni işçi alması mümkün gözükmediğinden hizmetin bir bölümünün yada tamamının hizmet asatın alımıyla çözülmesi mümkün olacaktır.

Araç ve Ekipman Analizi:

- 5 adet çöp kamyonu
- 2 Adet Damperli Fatih Kamyon
- 7 Adet Traktör araçla temizlik hizmeti verilmektedir. Araç sayısının yetersiz olduğu belediyede yeni araç alımları yeni personel alımında gerektirmektedir. Mevcut kaynaklar gözetildiğinde temizlik hizmeti satın alımıyla sorunun çözülmesi önerisi meclis üyeleri ve birim çalışanları arasında ağırlık kazanmıştır.

Birimin Sorunları:

- Araç ve personel sayısını az olması
- Çöp toplamanın üzeri açık araçlarla yapılması
- Büyük çöp araçlarının girebileği imar yollarının açık olmaması
- Başiboş hayvanların çöplükte otlaması ve çöpleri dağıtması
- Planlamanın yeterli ölçüde yapılamaması
- Sadece caddelerde süpürme işlemi yapılması ve bununda süpürge ile yapılması
- Halkta çöplerin depolama sahasına getirmeme veya etrafına dökme alışkanlığının devam etmesi
- Hayvan gübresinin ve külün çöplere boşaltılması

Çözüm Önerileri:

- Mevcut ekipman ve araçların yenilenmesi
- Hizmet satın alımı yoluyla temizlik hizmetinin özelleştirilmesi
- Çevre Temizliği konusunda eğitim çalışmaları yapılması
- Ana cadde ve sokakların süpürge makinası ile temizlenmesi
- Mevcut çöp noktaları yerine teknik özelliklere sahip çöp konteynırları konulması

- Belediyenin çevre örgütlenmesini güçlendirmesi ve çevre zabıtası kurulması

İtfaiye Müdürlüğü:

Personel Analizi: Birimde;

- 1 İtfaiye müdürü
- 1 İtfaiye çavuşu
- 3 İtfaiye onbaşı
- 8 İtfaiye eri
- 1 büro personeli
- 4 işçi olmak üzere toplam 17 kişi birimde görev yapmaktadır. Birimde çalışan sayısı standartların altındadır.

Araç Ekipman Analizi:

- 1 Adet vidanjör(10 tonluk)
- 1 Adet tomatik merdivenli arazöz
- 1 Adet arazöz(3,500 ton)
- 1 Adet arazöz(7,500 ton) den oluşan ekipman listesine en az 1 adet çok katlı yapılara müdahale edebilecek söndürme aracı ile kurtarma aracı ilave edilmesi gerekmektedir.

Su ve Kanalizasyon İşleri:

Görev Alanı: Kent halkına sağlıklı içmesuyu ulaştırılması ve atısuğun çevreye zarar vermeden uzaklaştırılması

Personel Analizi:

S.No	Ekip İsmi	Personel Sayısı	Yaptığı İş
1	Kanalizasyon Ekibi	5	Bakım onarım ve yeni hat döşeme
2	Su işleri	18 işçi 1 memur	İsale hattında bulunan su depolarının bakım, onarım ve güvenliğini sağlamak
3	Su işleri	3 işçi	Şehir merkezinde semtler arasında bulunan vanaları açıp kapamak, su dağılımını yapmak
4	Su işleri	3 işçi	Belediye ait arıtmanın bakım güvenliğini sağlamak
5	Su işleri	2 işçi	Şehir merkezinde bulunan çöp noktaları ve binalarda çöpü alıp çöp araçlarına vermekle görevli ekiptir.
6	Su işleri	5 işçi	Su arıza ekibi; şebeke arızalarını gidermek ve su abonelerini bağlamak

İçme suyu mevcut durum ve sorunlar:

Şehir merkezi içmesuyu şebekesinin bir kısmı İller bankası tarafından 1992 yılında 37 lt/sn debideki suyun getirilerek aynı yıl içinde bu debiye uygun şebekenin projelendirilmesiyle inşaa edilmiştir. Şırnak Merkez İçme Suyu ihtiyacını karşılamak için sürekli çalışmalar yapılmıştır. Fakat şehir merkezi nüfusunun kırdan kente sürekli artması nedeni ile bugüne kadar yapılan çalışmalar kalıcı çözüm getirememiştir.

Yapılan çalışmaların büyük çoğunluğunda kaynakların debi ölçümü ve ekonomik analizleri yapılmadan, uzun vadeli düşünülmemiş olup, geçici çözüm yoluna gidilmiştir. Şırnak valiliğine bağlı(ŞİRGEV) tarafından 2001 yılında 5 terfili sistem kurularak Toptepe kaynağından şehre su sağlanmıştır. Ancak su temini için yapılan yanlış yer seçimi bugün belediyeyi büyük zorluk içinde bırakmıştır. Terfili sisteme harcanan elektrik parası belediyeyi 5 yıl içinde 5 trilyona yakın borç batağına sürüklemiştir. Ayrıca su kaynağının kömür yatakları havzasında bulunması ve kömür çıkarma çalışmalarının su kaynağını tehdit etmesi bu pahalı çözümünde soruna çözüm oluşturmayacağı gerçeğini ortaya koymaktadır.

Mevcut durumda su işleri biriminin çalışmalarını;

- Şebekede meydana gelen arızaları tamir etme
- Terfi sistemindeki bakım ve onarımını yapma
- İçme suyu depolarının klorlanması ve içmesuyunun ilaçlamasını yapma
- Su numunelerinin analizini yapma
- Abone bağlantıları yapmadan oluşturmaktadır.

Kanalizasyon Mevcut Durum ve Sorunlar:

Şırnak Merkez Şehir kanalizasyon inşaatı 1994 İller Bankası çalışması ile tamamlanmıştır. Ancak yapılan çalışmada öngörülen nüfus projeksiyonu ile gerçek nüfus rakamları arasında 2 kata yakın farklar oluşması kanalizasyon alt yapısının kentin ihtiyacını karşılayamaması sonucunu doğurmuştur. Belediyenin tüm şebekenin rehabilitasyonu için yeterli bütçesinin bulunmaması nedeniyle, sadece yeni yerleşim yerlerine belediye imkânlarıyla kanalizasyon şebekesi döşenmektedir. Yeni yapılan afet konutlarında kanalizasyon şebekesi 2005 yılında döşenmiştir.

Mevcut durumda kanalizasyon işleri birimi;

- Kanalizasyon sisteminde ortaya çıkan tıkanma ve aksamaları gidermekte
- Yeni gelişme alanları ve imara açılan sokaklara kanalizasyon döşemesi yapmakta
- Sistemin tamamının rehabilitasyonu ve atık su arıtma tesisi projesi için çalışma yürütmektedir.

Çözüm Önerileri:

- Kent merkezinin içme suyu ihtiyacını karşılayacak olan mijin kaynağı ilgili çalışmaların hızlandırılarak devam edilmesi
- İçme suyu arıtma tesisine ilave unite yapılması
- Merkez üst bölge kısımlarında bulunan yerleşim yerlerine su vermek için yukarı deponun faaliyete geçirilmesi
- İçmesuyu çalışmalarının bir plan dahilinde yürütülmesi
- İçmesuyu kaçak miktarını tespit etmek ve bunları önleyecek çalışmalar yapılması
- Su abonelerinin kayıt altına alınması kayıtların düzenli tutulması ve bunun dijital ortama aktararak bilgi akışının sağlanması
- Çalışmalarda kullanılmak üzere yeni araç, iş makinası ve ekipman alınması
- İmar yollarının plana göre açılmasını sağlaması
- Mevcut kanalizasyon sisteminin projelerinin çıkarılması ve teknik analizlerin yapılmasıyla sistemin rehabilite edilmesi

İmar Müdürlüğü:

Görev Alan Tanımı: İmar işleri ruhasat ve yapı kontrol, planlama ve harita, imar işleri kayıt ve arşivleme (Ek:4 Birim Raporları)

Personel Sayısı ve Niteliği:

Birim bünyesinde de 1 İnşaat mühendisi, 1 İnşaat teknikeri, 1 Harita Teknikeri, 1 Teknisyen ve 1 memur görev yapmaktadır. Birimin İmar çalışmaları ile ilgili hizmet içi eğitim talebi karşılanmalıdır.

Birimin iş yükü düşünüldüğünde kadro sayısının azlığı göze çarpmaktadır. Birimin talep ettiği teknik personelin norm kadro çalışmasında analizi yapılmalıdır. Norm kadro çalışmasında mevcut ekibe ek olarak önceliğin 1 harita mühendisi ve 1 mimara verilmesi önerilmiştir.

Araç ve Ekipman Durumu:

Araç bulunmayan birimin teknik ekipman eksikliğinde ciddi düzeydedir. Yeni çalışma döneminde birim raporlarındaki taleplerin dikkate alınması önerilmiştir.

Birimin karşılaştığı Sorunlar:

- Mevcut halihazır harita verilerinde ciddi sorunlar bulunması
- Uygulanabilir bir imar planının mevcut olmayışı
- Kentlilik bilincinin zayıf olması
- Mevcut yapılaşmanın % 95'inin ruhsatsız olması

Çözüm Önerileri:

- Halihazır harita çalışmasının yenilenmesi
- İmar alanının revize edilmesi ve ilave imar alanı açılması
- Yeni imara açılacak alanlarda 18. madde uygulaması yapılması

Fen İşleri Müdürlüğü:

Görev Alan Tanımı: Kentin üst ve alt yapı işlerinin yatırım programlarının yapılması ve uygulanması ile bakım ve onarımından sorumludur. Kış aylarında kar ile mücadelede bu birim tarafından yürütülmektedir. Birim İnşaat yapım kısmı, yol bakım kısmı ve Büro hizmetleri olmak üzere 3 kısımdan teşkil edilmiştir.

Personel Sayısı ve Niteliği: Birimde;

- 4 teknik personel (2 tekniker ve 2 teknisyen)
- 6 şöför ve operatör
- 7 işçi olmak üzere toplam 17 kişi sürekli olarak çalışmakta, işlerin yoğun olduğu dönemlerde hizmet alımı ile işçi sayısı arttırılmaktadır. Yapım ihalesi ile verilen büyük işlerin şarname, keşif, kontrol ve denetimlerinde birim tarafından yapılmaktadır.

Araç ekipman durumu:

- 1 adet beko loder
- 2 adet traktör
- 2 adet kamyon
- 1 adet parke taşı üretim makinesi
- 1 adet pikap' tan oluşan makine parkı il maekezinin ihtiyaçlarını karşılamaktan uzaktır. Birimin acil program içerisinde;
- 1 adet greyder
- 1 adet eskavatör
- 1 adet silindir ihtiyacı bulunmaktadır.

Birimin Sorunları:

- İmar planına aykırı yapılaşma semt ve mahalle içlerinde standartlar ölçüsünde yol yapımını engellemektedir.
- İmara aykırı inşaatlar, yol yapım ve sosyal donatı alanlarını işgal etmiştir.
- Çarpık kentleşme kentte hava sürkülasyonuna engel olduğu gibi, görüntü kirliliğine yol açmaktadır.
- Çarpık kentleşme nedeni ile yapılan alt yapı yatırımları yetersiz kalmakta buda altyapıda meydana gelen su kanalizasyon patlaklarının sayısını arttırmaktadır. Bu nedenle yenilenen pek çok yol kısa zaman aralığı içinde tahrip olmaktadır.
- Yağmur suyu alt yapı sisteminin olmayışı, eğimin yüksek olduğu kent merkezinde yağışların yollara büyük zararlar vermesine neden olmaktadır.
- Şehirlerarası ve ilçelerle ulaşım kent merkezinden yapılmakta, buda şehir trafiğindeki yoğunluğu arttırmaktadır.
- Kent merkezinde otopark alanlarının bulunmayışı zaten dar olan yolların kapanmasına neden olmaktadır.

Çözüm Önerileri:

- Revize imar planı hızla tamamlanmalı ve imar ıslahı yapılmalıdır.
- Yeni imara açılacak alanlarda yol ve yeşil alan dokusu korunmalıdır
- Şehirlerarası ve ilçeler ile olan ulaşımın kent dışına çıkarılması ve terminal yapılması gerekmektedir.
- Kent merkezinde otopark alanları oluşturulmalıdır.
- Meyve ve sebze hali kurulmalıdır.
- Süt ürünlerinin satılacağı sabit Pazaryeri kurulmalıdır.
- Kent içerisine görsellik kazandıracak meydan düzenlemeleri yapılmalıdır.

Park ve Bahçeler Müdürlüğü:

Görev Alan Tanımı: Park ve Bahçeler Müdürlüğünün temel işlevi kentsel rekreasyon alanlarını kurmak geliştirmek ve işletilmelerini sağlamaktır. 5393 sayılı kanununun 14. maddesinde yer alan ağaçlandırma, park ve bahçeler ile yeşil alanlar oluşturma görevleri bu birimin temel işlevini tanımlamaktadır. (Ek:4 Birim Raporları)

Personel Sayısı ve Niteliği: Birimde;

- 1 Park ve Bahçeler Müdürü
- 1 Memur(Bahçıvan)
- 1 Ulaştırma memur(şöför)
- 2 işçi olmak üzere 5 kişi çalışmaktadır.

Araç ekipman ve park durumu:

- Yeşil bir çevreye sahip olan Şırnak İl merkezinde, kent içi park sayısı yok denecek kadar azdır. Biri son dönemde tamamlanan 3 adet park bulunmaktadır. Eski imar planındaki yeşil alanlar üzerinde kaçak yapılaşmalar oluşmuştur. Belediyenin 2006 yılı için 2 park çalışması daha devam etmektedir.
- Birimin ihtiyacının çok altında bir ekipmana sahiptir. Birimde 1 adet çim biçme makinesi, 1 adet Fidan sulama tankeri bulunmaktadır.

Birimin Çözüm Önerileri:

- İmar planı revizyonu ile yeşil alanların oluşturulması
- 18. madde uygulaması ile yeşil alan oluşturulması ve belediye adına tescillenmesi
- Her mahalle için 1 çocuk oyun alanının yapılması
- Her mahallede mahalle sakinlerine hizmet edecek bir parkın kurulması
- Mahalle parklarında voleybol, basketbol sahası gibi çocuk ve gençlere hitap edecek spor alanlarının kurulması
- Kent merkezinde yapılacak park alanlarından birinde Trafik eğitim alanı kurulması
- Personel ve ekipman sayısının sözü edilen düzenlemeleri yapacak ve işletecek kapasiteye ulaştırılması
- 2005 te başlanan her yıl 4.000 fidan dikimi kampanyasına fidan sayısının arttırılarak devam edilmesi
- İle hizmet verecek bir fidanlığın kurulması

III.3. Şırnak Belediyesi Paydaşlarının Görüşleri

III.3.1. Şırnak Belediyesi Stratejik Planlama Halk Toplantısı

Tarih : 02.09.2005-15.05.2006 (5 halk toplantısı)

Toplantıda dile getirilen sorunlar

1. İçme suyu ve kanalizasyon
2. Yolların yapılması
3. Su borçları
4. Halk pazarları
5. Ruhsatlandırma ve inşaatların imar sorunu
6. Şehir içi hayvan besiciliği
7. Çöplerin düzenli bir şekilde toplanamaması

Halkın önerileri

- Pazaryerinin tekrar gözden geçirilmesi
- Başboş dolaşan hayvanların kapatılarak, sahiplerine ceza kesilmesi
- Kesilen cezaların uygulanması
- Önemli yolların bir an önce yapılması
- Kent meclislerinin oluşturulması
- Belediye başkanının halkla birebir görüşmesi, halkın içinde gezmesi
- Kültür ve sanat etkinliklerine ağırlık verilmesi
- Benzer toplantıların tekrarlanması

III.3.2. Şırnak Belediyesi Stratejik Planlama Muhtarlar Toplantısı

Tarih : 30.05.2006

Saat : 14.00 – 16.00

Yer : Şırnak Belediyesi Encümen Salonu

Katılımcılar : Toplantıya Belediyeye bağlı mahallelerin muhtarları katılmıştır, katılımcıların tam listesi ektedir. (İmza Listesi)

Amaç : Stratejik Planlama çalışmaları kapsamında mahalle düzeyindeki sorun, ihtiyaç ve önceliklerin belirlenerek somut çözüm önerilerinin ortaya çıkarılması.

Kapsam : Katılımcıların stratejik planlama hakkında bilgilendirilmesi, mahalle düzeyindeki sorun, ihtiyaçların giderilmesine yönelik çözüm önerilerinin tartışılması.

1. Kısa bir tanışmanın ardından katılımcılardan katkı formlarını doldurmaları istendi.
2. SP ekibi katılımcılara Stratejik Planın anlamı ve sonuçları hakkında bilgi verdi.
3. Muhtarlardan elde edilen bilgilerin doğrulanması amacıyla mevcut durum, sorun ve öncelikler konusunda genel bir tartışma gerçekleştirildi. Buna göre;

Tablo- 23:Şırnak Belediyesine Bağlı Mahallelerle İlgili Mevcut Durum Verileri

Mahalle	Nüfus	Eğitim		Sosyal Yardımlar*	
		<u>K</u>	<u>E</u>	<u>Y.Kart</u>	<u>SYDV</u>
Bahçelievler	9000	Düşük	Orta	2700	2250
Yeni Mahalle	8750	Düşük	Orta	2600	2100
Gazi Paşa	14560	Düşük	İyi	1800	450
Yeşilyurt	6500	Düşük	Orta	550	200
Atatürk	4750	Düşük	Orta	950	470
Şehri Nuh	3250	Düşük	İyi	750	21
Gündoğdu	5000	Düşük	Orta	280	200
Aydınlıkevler	2750	Düşük	Orta	210	66
Vakıfkent	6000	Düşük	Orta	1500	500

*: Tahmini

Tablo-24: Sosyo Ekonomik Durum

Mahalle Adı	Sosyo-Ekonomik Durum Özeti
Bahçelievler	Mahalle sakinlerinin %90'ı fakir
Yeni Mahalle	Mahallemizde %10'unun durumu iyi, %90'ı fakir kısımdır
Gazi Paşa	Orta halli
Yeşilyurt	Düşük
Atatürk	Mahallemizin %65'i fakir
Şehri Nuh	Mahalle sakinleri genellikle gündelikçi işçi olarak geçimini sağlamaktadır, kömür ocaklarında, inşaatlarda ve diğer serbest olarak çalışmaktadır
Gündoğdu	Fakir
Aydınlıkevler	Mahallemizin %70'i fakir
Vakıfkent	Çok düşük

Tablo-25: Şırnak Belediyesine Bağlı Mahallelerin Sorunlarıyla İlgili Mevcut Durum Verileri

Mahalle Adı	Sorunlar
Bahçelievler	Yol/ sokaklar, su kesintisi, altyapı, temizlik
Yeni Mahalle	Kanalizasyon, altyapı, yol/ sokaklar, su kesintisi, yeşil alan, numarataj
Gazi Paşa	Su kesintisi, altyapı, yol/ sokaklar
Yeşilyurt	Yol/ sokaklar, su kesintisi, temizlik
Atatürk	Yol/ sokaklar, temizlik, su kesintisi
Şehri Nuh	Altyapı, yol/ sokaklar, yeşil sosyal alan/ çevre düzenleme, okul/ sağlık ocağı, ulaşım
Gündoğdu	Yol/ sokaklar, altyapı, su kesintisi
Aydınlıkevler	Yol/ sokaklar, temizlik, su kesintisi
Vakıfkent	Yol/ sokaklar, kanalizasyon, temizlik

Tablo-26: Şırnak Belediyesine Bağlı Mahallelerde Öncelikli Sorunlar ve Çözüm Önerileri

Mahalle Adı	Öncelikli Konular	İhtiyaçlar/Öneriler
Bahçelievler	1. Yol/sokaklar 2. Su kesintisi 3. Altyapı 4. Temizlik	1. Yeşil alan yapımı 2. Çocuk parkı yapımı 3. Halkla ilişkilerin geliştirilmesi 4. Asker ailelerine yardım yapılması
Yeni Mahalle	1. Kanalizasyon 2. Altyapı 3. Yol/sokaklar 4. Su kesintisi 5. Yeşil alan 6. Numarataj	1. Halkla ilişkilerin geliştirilmesi 2. Fakir ve yoksul ailelerle ilgilenilmesi 3. Konutlara ruhsat verilmesi 4. Belediye personelinin duyarlı olması 5. Kültürel etkinliklerin düzenlenmesi
Gazi Paşa	1. Su kesintisi	1. Halkla ilişkilerin geliştirilmesi

	<ol style="list-style-type: none"> 2. Altyapı 3. Yol/sokaklar 	<ol style="list-style-type: none"> 2. B.Başkanının disiplin mekanizmasını işletmesi 3. Daha güzel bir Şırnak için el ele verilmeli 4. Başiboş hayvanlar unutulmamalı
Yeşilyurt	<ol style="list-style-type: none"> 1. Yol/sokaklar 2. Su kesintisi 3. Temizlik 	<ol style="list-style-type: none"> 1. Halkla ilişkilerin geliştirilmesi 2. Yapılan hizmetlerin halka anlatılması 3. Yapılan işlerin sağlam yapılması 4. Hayvanlar yaylaya çıkarılmalı
Atatürk	<ol style="list-style-type: none"> 1. Yol/sokaklar 2. Temizlik 3. Su kesintisi 	
Şehri Nuh	<ol style="list-style-type: none"> 1. Altyapı 2. Çevre düzenleme 3. Okul/sağlık ocağı 4. Ulaşım 	<ol style="list-style-type: none"> 1. Altyapıya öncelik verilmeli 2. Sağlık ocağı yapılmalı
Gündoğdu	<ol style="list-style-type: none"> 1. Yol/sokaklar 2. Altyapı 3. Su kesintisi 	<ol style="list-style-type: none"> 1. Öncelikle yolların verilmesi 2. Yeşil alan yapılmalı 3. Altyapı yapılmalı 4. Su sorunu çözülmeli 5. Yapılan hizmetlerin halka anlatılması
Aydınlıkevler	<ol style="list-style-type: none"> 1. Yol/sokaklar 2. Temizlik 3. Su kesintisi 	
Vakıfkent	<ol style="list-style-type: none"> 1. Yol/ sokaklar 2. Altyapı 3. Su kesintisi 4. Altyapı 5. Temizlik 	<ol style="list-style-type: none"> 1. Mahallemizin bu sorunlarının üzerinde ivedilik ve titizlikle durulması gerekir

Grafik 2:Ortak Sorunlar Grafiği

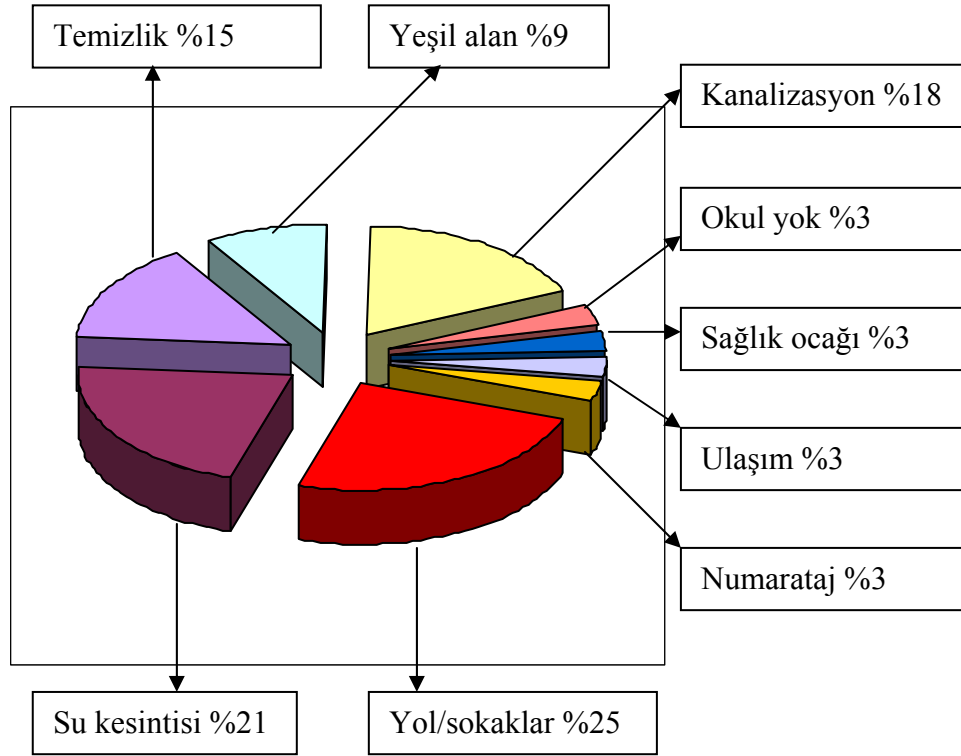

Bütün mahallelerde altyapı (su, kanalizasyon, yol) öncelikle çözümlenmesi gereken bir ihtiyaç olarak tespit edilmiştir.

Yeşil alan eksikliği şehrin genelini ilgilendiren ve öncelikle eğilimesi gereken konulardan biri.

Şehri Nuh Mahallesi gibi şehir merkezinden uzak yerleşimler için ulaşım sorunu, şehir içi hat konularak çözümlenebilir.

Çalışmaların planlanması için belediye ile muhtarların ayda bir sefer toplanması, yapılan çalışmaların halka anlatılması ve karşılıklı istek ve önerilerin dile getirilmesi amacıyla muhtarların iki ayda bir belediyenin katılımını sağlayarak organize edeceği mahalle toplantılarının düzenlenmesi, halkın katılımının teşvik edilmesi gerekir.

Her mahallede muhtarlık binalarının kurulması ve ortak kayıt sisteminin oluşturulması gerekir.

Hayvan besiciliği bütün mahallelerde var ve ciddi temizlik sorunlarına yol açmakta, bu hayvanların şehir içinden dışarı taşınması lazım. Yaylalara gönderilmeleri gerekirken güvenlik nedeniyle izin verilemiyor. Şehrin dışında toplu bir barınak yapılabilir, buna karar verilirken halkın onayı alınmalıdır. Bu planlama, ileride benzer bir sorunun yaşanmaması için özenle yapılmalı, kentsel alan olma ihtimali taşıyan yerlere taşımak çözüm olmayacaktır

Tablo-27: Katılımcı Listesi:

Adı Soyadı	Mahallesi	Görevi	K. Formu
Cemal BEKTAŞ	Bahçelievler	Muhtar	X
Mehmet BATMAZ	Yenimahalle	Muhtar	X
Sabri ÜLGER	Gazipaşa	Muhtar	X
Ömer TUNÇ	Yeşilyurt	Muhtar	X
Kadri BAYAR	Atatürk	Muhtar	X
Ömer BAYIK	Şehri Nuh	Muhtar	X
A.Hamit İKE	Gündoğdu	Muhtar	X
Yusuf YÖRÜK	Aydınlıkevler	Muhtar	X
Hasan TEKİNALP*	Vakıfkent	Muhtar	X

Toplantıya iki mahalle muhtarı katılamamıştır

*: Toplantıya katılamamış, sadece katkı formunu doldurmuştur

III.3.3. STKlar ve Kamu kuruluşlarının Görüş ve önerileri:

Paydaş Adı	Kurumsal Beklenti	Öneriler	Odak Konular
Şırnak İl Özel İdaresi	Çevre temizliği ve çevre düzeni konusunda ilişkiler var Şırnak Belediyesi ile birlikte Şırnak İli Çevre Hizmetler Birliği kurulmuştur. Ayrıca içme suyu ile ilgili çalışmalara başlanmıştır.	Şehir içi yollar ve çevre düzeni ile ilgili çalışmalara bir önce başlanmalıdır. Ancak bu arada bütün altyapı çalışmalarının bitmesi gereklidir Çöplerin zamanında kaldırılması Başboş hayvanların şehir dışında barındırılması için ahırlar yapılması Parke taşı döşenirken zeminin stabilize edilmesi ve sıkıştırıldıktan sonra döşenmesi Yeni imar planının hayata geçirilmesi	İçme suyu Temizlik Şehir içi Ulaşım
İl Sağlık Müdürlüğü	Belediyenin insan sağlığını etkileyen çalışmaları kurumumuzu yakından ilgilendirmektedir. Bunların arasında çevre düzenlemesi, çöplerin ve derelerin ıslahı ve su temini yer almaktadır	Çevre şartlarının iyileştirilmesi Çöplerin düzenli toplanması Çöp konteynırlarının artırılması Halkın çöple temasının önlenmesi İçilebilir su temini Derelerin ıslahı Sivrisinek ve karasinekle etkin mücadele Başboş hayvanlarla mücadele	İçilebilir sağlıklı su temini Çöp toplama Dere ıslahı Sineklerle mücadele

PTT Başmüdürlüğü		<p>Semt, mahalle, sokak ve cadde isimleri ile ilgili adreslerin belirlenmesi.</p> <p>Çevre düzeni, çevre temizliği</p> <p>Su sorununun çözülmesi</p> <p>Alt yapı çalışmalarının yapılması</p> <p>İmar planının devreye sokulması</p>	<p>Temizlik</p> <p>İçme suyu</p> <p>Şehir içi ulaşım</p>
Türkiye İş Kurumu Müd.	<p>Belediye AB kaynaklı Özelleştirme Sosyal Destek Projesi Hibe Planı çerçevesinde ağaçlandırma, vadi ıslahı, park düzenleme, yol, su şebekesi onarımı ve yapımı konusunda projeler üretecektir</p>	<p>Şırnak'ta yetiştirilebilecek ürünler için sera ve benzeri küçük ölçekli tesislerin kurulmasında ilin önde gelenlerinin desteğinin sağlanması ve bu tesislerde çalışacak nitelikli işgücü temini için profesyonel çiftçilerden yararlanılması</p> <p>Şırnak ilimizin çarpık bir şehirleşme durumundan kurtarılıp, imar planına uygun modern bir yapıya kavuşturulması</p> <p>Tarla ve arazi sahiplerinin Belediye'nin bilgisi olmadan arıza ve arazilerini satmamalarını sağlanması, gerekirse cezai yaptırım uygulanması</p>	<p>Su temini</p> <p>Sokakların genişletilmesi</p> <p>Ağaçlandırma</p>

İl Çevre ve Orman Müdürlüğü	İlgili yönetmelikler çerçevesinde uyulması gereken mevzuatla beraber işbirliği var, bunun daha da geliştirilmesi gerekir	2872 sayılı Çevre Kanunu ve bu kanunda değişiklik yapılmasına dair kanun çerçevesinde Katı Atıklar, Su Kirliliği, Çevre Temizliği, Hava Kirliliği konularında ilişkiler kanun ve yönetmelikler çevresinde gerekli işlemleri yapmak ve yaptırmak.	Katı atıklar Su kirliliği Hava kirliliği
İl Nüfus ve Vatandaşlık Müdürlüğü		Şehrin ana caddesinin sabah akşam temizlenmesi Başiboy hayvanların önlenmesi Çöplük noktalarına konteynır konması ve devamlılık sağlanması Kirli suların caddelere bırakılmaması Şehirlerarası ir terminal yapılması Su sorununun çözülmesi Hoparlörün herkesin duyabileceği şekilde kullanılması Ana cadde ve kavşakların aydınlatılması	Çevre ve sağlık Altyapı İmar Su temini

<p style="text-align: center;">Mahalli İdareler Müdürlüğü</p>	<p>Kurumlararası koordinasyon yetersizdir. Belediye ve vatandaşlar arasında iletişim yetersizdir</p>	<p>İmar planının yapılması.. Şirnak'ın bir ile yaraşır şekilde gelişmesi Yeşil alanlar (park, mesire yeri) düzenlenmesi İmara aykırı yapıların önlenmesi Belediye ve vatandaş karşılıklı görevlerini yerine getirmelidir. Hoparlör yenilenmeli Başboş hayvanların önü alınmalı İnsan sağlığına önem verilmeli</p>	<p>İçme suyu Çevre temizliği Kanalizasyon Otobüs terminali Hal yapılması</p>
<p style="text-align: center;">İl Kültür ve Turizm Müdürlüğü</p>	<p>Ortak çalışmalarımızı geliştirmek istiyoruz. Özellikle sosyal ve kültürel konularda işbirliği içerisinde çalışmamız gerektiğine inanıyoruz</p>	<p>Birlikte yapılabilecek çalışmalar: Sosyal etkinliklerde araç-gereç ve yer konusunda yardım Sürekli bir folklor ekibi Gezinti ve mesire alanları Kültür/ konferans merkezi Tarihi ve kültürel varlıkların korunması/ restorasyonu Tanıtım materyalleri Korsan satışların önlenmesi</p>	<p>Çarpık kentleşme Altyapı çalışmaları Görüntü kirliliğinin önlenmesi</p>

İl Tarım Müdürlüğü

Kurum olarak Şırnak Belediyesinin verdiği su, temizlik ve altyapı hizmetlerinden yararlanmaktayız. Ancak bu hususlarda Belediye yetersiz kalmaktadır. İşyerlerine “Gıda Üretim İzni” verilirken Belediye tarafından verilen “Gıda Sicilini” esas almaktayız. Çiftçilerimize, esnafımıza ve halkımıza ulaşmak için Belediyeye duyuru ve ilan yaptırıyoruz. Gıda denetimlerinde kolluk gücümüz olmadığından Zabıta Müdürlüğünden yardım alıyoruz. Kasaplara Belediye Mezbatasının et vermesi nedeniyle Belediyeye ortak çalışmalarımız olmaktadır. Kurumumuz Personelinin il dışı görevlendirmelerinde Belediyeden rayiç bedeli alınmaktadır.

Kurumumuzun merkeze uzak olması nedeniyle Belediyeden şehir içi halk otobüsü seferleri başlatmasını istiyoruz. Gıda maddelerinin satışı yapılan market, manav, bakkal, pastane, fırın, kasap vb.lerinin bulunduğu cadde ve sokakların temizliklerinin daha dikkatli yapılması, alt yapılarının iyileştirilmesi gerekmektedir. Belediye tarafından verilen menşe şahadetnamelerinde bilgilerin dikkatli doldurulması ve İl Müdürlüğümüz ile irtibat kurularak işlemlerin yapılması gerekmektedir. Çöplerden beslenen hayvanlar sağlıksız ürünler vermenin yanı sıra çöplerin etrafa dağılarak sağlıksız bir çevre oluşmasına da neden olmaktadırlar. hayvanlar yerleşim alanları dışında beslenmelidir. Çöpler hayvanların ulaşamayacağı şekilde biriktirilmelidir (Kapalı çöp konteynırları gibi). Ayrıca başı boş hayvanlar için Hayvan Barınakları yapılmalıdır. Kanalizasyon sularının tarım alanlarında kullanılmasını engellemek için tarım alanları dışına taşınması veya atık su arıtma tesisi kurulması gereklidir. Açıkta gıda satışı engellenmelidir. Pazarlar için uygun yerler oluşturulmalı ve üreticiler buralara yönlendirilmelidir.

Çevre ve Sağlık
Altyapı
Tarım - Ticaret

KESK Şırnak Platformu	<p>Şırnak Belediyesi ile kurumsal düzeyde bir ilişkimiz bulunmamaktadır.</p> <p>Zaman zaman belediyeden hizmet alanlarına ilişkin yaptığımız anket çalışmaları ile üyelerimizin görüş ve önerilerini içeren çalışmalar Belediye başkanlığına sunulmuştur. Hizmet aksaklıkları veya eksiklikleri konusunda yazılı ve sözlü eleştirilerde geliştirilmiştir. Platformumuz çok istekli olmasına rağmen bu güne kadar ortak bir proje geliştirilememiştir.</p>	<p>Şırnak belediyesi ile ilişkili olduğumuz bir konu şu anda bulunmamaktadır. Ancak sendikalarımız belediyede dahil olmak üzere bütün kurumlarda örgütlü olduklarından dolayı her alanda belediye ile ortak faaliyet yürütülmesi mümkündür.</p> <p>Bizim sivil toplum kuruluşu olarak paydaş olacağımız alanlarda belediyeden beklentimiz kitlenin görüşlerini daha fazla alarak daha sağlıklı projelerin birlikte üretilmesi ve uygulamasının da birlikte yapılarak izlenmesidir.</p> <p>Belediyede beyaz masa açılabilir.</p> <p>Yeni imarlı yerleşim alanları açılabilir</p> <p>Sosyal alanlar yap işlet devret modeli ile hayata geçirilebilir</p>	<p>Katılımcılık ve Kent Yönetim</p> <p>Çevre ve Sağlık</p> <p>İmar ve Planlama</p> <p>Altyapı</p> <p>Sosyal Hizmetler</p> <p>Halkla İlişkiler</p>
------------------------------	-----------------------------------------------------------------------------------------------------------------------------------------------------------------------------------------------------------------------------------------------------------------------------------------------------------------------------------------------------------------------------------------------------------------------------------------------------------	--------------------------------------------------------------------------------------------------------------------------------------------------------------------------------------------------------------------------------------------------------------------------------------------------------------------------------------------------------------------------------------------------------------------------------------------------------------------------------------------------------------------------------------------------------------------------------------------------------------------------------------------------------	---------------------------------------------------------------------------------------------------------------------------------------------------

Ticaret ve Sanayi Odası	Sosyal ve toplumsal faaliyetlerde daha başarılı hizmet sunabilmesi için belediye ile ortak hareket etmeye hazırız	Daha güzel ve temiz bir Şırnak için çalışmalar hızlandırılmalı İmar planı bir an önce hazırlanarak uygulamaya konmalı Şehrin temizliğine, dolayısıyla insan sağlığına önem verilmesi Temiz bir şehre yetecek ölçüde su temini Kanalizasyon hatlarının ihtiyaca cevap verebilmesi için çalışmaların hızlandırılması	Su Altyapı Temizlik Yol
DTP İl Örgütü	Parti bazında ilişki var	Belediyenin mevcut ekonomik olanaklarıyla gösterdiği yoğun caba takdire değer Ancak belediyenin yaptıklarını halka anlatma eksikleri vardır Halkla sürekli ilişkide olan personelin belediye başkanına karşı olmaları sorun yaratmaktadır Belediyenin halkla ilişkiler çalışmalarını geliştirmesi Sivil toplum örgütleri ve demokratik kitle örgütlerine daha fazla zaman ayırması Kendi kadrosunu kurması	Su Yol İmar

Grafik 3: Şırnak Kamu Kuruluşları ve Sivil Toplum Örgütleri Odak Konuları

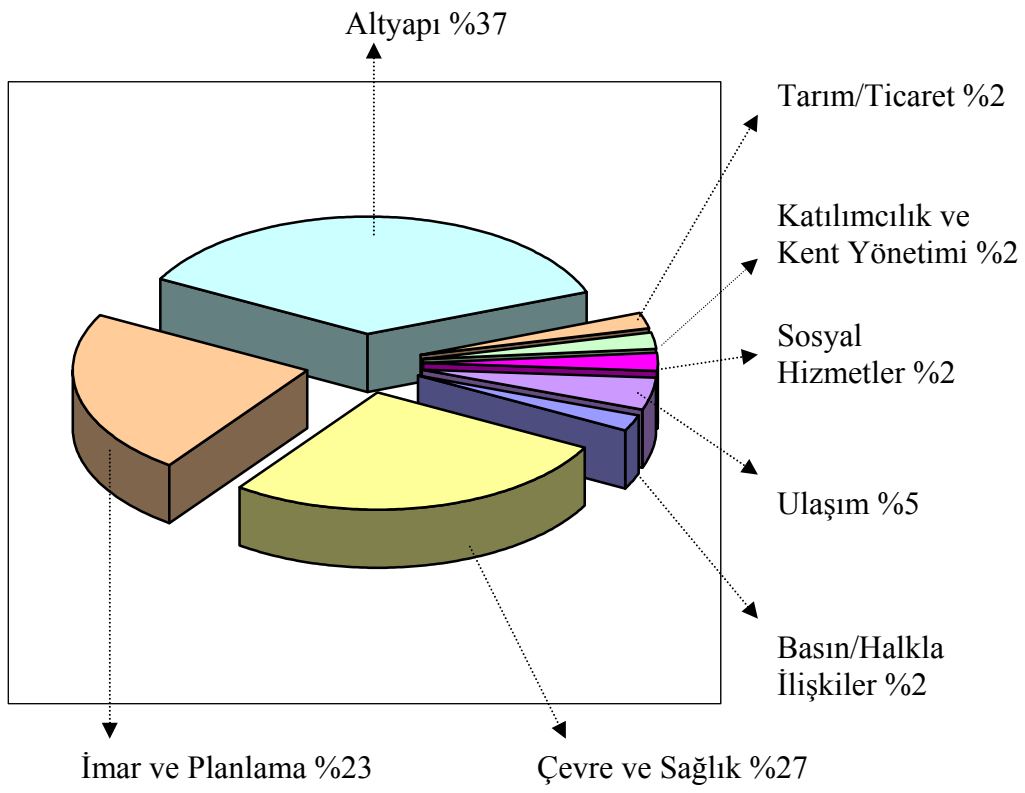

ŞIRNAK BELEDİYESİ STRSTEJİK PLAN TOPLANTISI

Tablo-28: Katılımcı Listesi

30.05.2006

Adı Soyadı	Görevi	Katkı Formu
İzzet BELGE	DTP İl Başkanı	X
Mehmet ÇAKAR	DTP İl Yönetimi	
Ebubekir AVCI	İl Kültür ve Turizm Müd.	X
Celal BESEN	Personel ve İdari İşler Müd. (PTT)	X
Mustafa YALÇIN	İl Özel İdaresi Gelir Müd.	X
Kasım KADIRHAN	Ticaret ve Sanayi Odası Gen. Sek.	X
Sera YILMAZ	İl Sağlık Müd.	X
Fehmi AVCI	BES İl Temsilciliği	
HasanYILDIRIM	İl Mah. İd. Müd.	X
Faysal SEKİN	SSK İl Müd.	
Nuray YILDIZ	Bayındırlık ve İskan İl Müd.	
Hasan DOĞAN	Tarım İl Müd. (KESK Platformu)	XX
M. Salih UĞUR	TİK Müd.	X
Adil ASLAN	Kadastro Müd.	
Rahmi SÜSLÜ	Orman İşletme Şefliği	X
Ekrem ERTAŞ	Esnaf ve Sanatkarlar Odası	
Erkan ÖZBAYSAR	TEDAŞ İl Müd.	
Ahmet ERTAK	Belediye Başkanı	
	İl Nüfus ve Vatandaşlık Müd.*	X
*: Toplantıya katılım olmadı, sadece katkı formu dolduruldu		

III.4. Paydaş Analizi

Şırnak Belediyesinin SP'nin başarılı bir şekilde oluşturulması için, durum analizine baz teşkil etmek üzere, ilgili tüm tarafların görüşlerinin alınması ve plana dahil edilmesi gerekmiş ve bu amaçla paydaş analizi çalışması yapılmıştır.

Paydaş sözcüğü, kuruluşun kaynakları veya çıktıları üzerinde hak iddia eden ya da kuruluşun faaliyetlerini etkileyen veya faaliyetlerinden etkilenen kişi, grup veya kurumları ifade etmektedir. SP çalışmaları kapsamında gerçekleştirilen paydaş analizi ile iç ve dış ilgili tarafların belirlenmesi, bunların önemlerinin tespiti ve Şırnak Belediyesi'nin faaliyetlerini nasıl etkiledikleri analiz edilmiştir.

SPE tarafından yapılan çalışmayla paydaş analizinin ilk aşaması olan iç ve dış paydaşların belirlenmesi çalışması gerçekleştirilmiş bu kapsamda, Şırnak Belediyesinin toplam 41 paydaşı tespit edilmiş ve bu paydaşlarla nasıl bir ilişki içinde bulunduğu ve ilişkinin düzeyi belirlenmiştir. Oluşturulan bu matris, durum analizi ve stratejik konuların belirlenmesi çalışmalarında kullanılmıştır.

Tablo-29: Şırnak Belediyesinin Paydaş Listesi

NO	PAYDAŞIN ADI	KURUMUMUZUN PAYDAŞLA ETKİLEŞİM KONUSU/ALANI	ETKİLEŞİM/İLETİŞİM GÜCÜ		
			Zayıf	Orta	Güçlü
1.	Valilik	Alınan kararların tamamındaki onaylar			XXX XX
2.	İl Özel İdare Müdürlüğü	Belediye hizmet alanlarındaki projeler			XXX X
3.	İl Genel Meclisi	Belediye hizmet alanlarındaki yatırımlar			XXX X
4.	İller Bankası Genel Müdürlüğü				XXX XX
5.	İller Bankası 11. Bölge Müdürlüğü				XXX X
6.	Mahalli İdareler Genel Müdürlüğü				XXX XX
7.	DMO Bölge Müdürlüğü		X		
8.	D.S.İ. X. Bölge Müdürlüğü	Dereler, belediyenin su temini			XXX XX
9.	Defterdarlık Milli Emlak Müdürlüğü	Kurum gelirlerine el konulması alacaklara karşılık			XXX XX
10.	Dicle Üniversitesi		X		
11.	Dicle Üniversitesi Şırnak MYO			XX	
12.	Milli Eğitim İl Müdürlüğü			XX	

13.	Nüfus ve Vatandaşlık Müdürlüğü	Sayımların doğru yapılmaması		XX	
14.	Kültür Turizm İl Müdürlüğü			XX	
15.	Tarım İl Müdürlüğü	Sıhhi müesseseler, birlikte denetim konuları			XXX X
16.	Bayındırlık ve İskan İl Müdürlüğü	Belediye sınırları tespiti			XXX X
17.	Çevre ve Orman İl Müdürlüğü	Çevre temizlik,katı atık			XXX X
18.	Tapu Kadastro İl Müdürlüğü	Belediye sınır tespiti kadstro çalışmaları			XXX X
19.	Tapu Sicil İl Müdürlüğü				
20.	İl sağlık Müdürlüğü	İçme suyu denetimlri			XXX XX
21.	Gençlik ve Spor İl Müdürlüğü		X		
22.	TEDAŞ Müesese Müdürlüğü	Elektik kesintisi voltaj, terfi sisten borçları			XXX XX
23.	Türkiye İş ve İşçi Bulma Kurumu		X		
24.	Karayolları 9. Bölge Müdürlüğü	Yol bakım ve onarım çalışmaları			XXX X
25.	Sanayi ve Ticaret İl Müdürlüğü	Tüketici hakları ve şikayetleri		XXX	
26.	Posta İşletmesi		X		
27.	Telekom Başkanlığı	Alt yapı çalışmaları koordinasyon		XXX	
28.	Meteoroloji Bölge Müdürlüğü		X		
29.	GABB (G.Doğu Anadolu Belediyeler Bir.)	Hizmet içi eğitim, danışmanlık, organizasyon			XXX XX
30.	Yeşeren Gençlik Derneği			XXX	
31.	KESK	Belediye çalışanlarının hakları			XXX X
32.	Şırnak Ziraat Odası		X		
33.	Şoförler Cemiyeti	Ruhsatlar		XXX	
34.	Ticaret ve Sanayi Odası	İlan reklamvs gelirlerin			XXX

		tahsilatı Rayiç bedeller			X
35.	Esnaf ve Sanatkarlar Odası	İlan reklamvs gelirlerin tahsilatı Rayiç bedeller			XXX X
36.	SS 5 Nolu Mot. Taş. Kooperatifi			XXX	
37.	Esnaf Kredi Kooperatifi		X		
38.	Muhtarlar	Tüm katılım mekanizmaları vatandaş belediye ilişkileri			XXX XX
39.	Yerel Basın			XX	
40.	Ulusal Basın		X		
41.	Siyasi Partiler	Çalışma alanlarının tümü			XXX X

41 adet olarak belirlenen paydaşlardan, Şırnak Belediyesinin faaliyetlerini en fazla etkileyen kurum ve/veya kişilerin tespit edilmesi amacıyla bir önceliklendirme çalışması yapılmıştır. Bununla, diğerlerine göre daha fazla odaklanılması gereken paydaşların belirlenmesi hedeflenmiştir. Öncelikli paydaş listesinin oluşturulması amacıyla oylama tekniği kullanılmıştır. SPE üyeleri ile yapılan tartışmada paydaşla ilişki düzeyleri ve işbirliği alanları konuşulmuş ve yapılan değerlendirmelere göre aşağıdaki paydaşların diğerlerine göre kurumun faaliyetlerini etkileme veya faaliyetlerinden etkilenme açısından daha önemli olduğu tespit edilmiştir.

Tablo-30: Şırnak Belediyesinin Öncelikli Paydaşları Listesi

Sıra	Paydaş Adı
1.	İller Bankası Genel Müdürlüğü
2.	Valilik ve İl Özel İdare Müdürlüğü
3.	İl Genel Meclisi
4.	Mahalli İdareler Genel Müdürlüğü
5.	Muhtarlar
6.	GABB (G.Doğu Anadolu Belediyeler Bir.)
7.	İl Sağlık Müdürlüğü
8.	Tarım İl Müdürlüğü
9.	Çevre ve Orman İl Müdürlüğü

10.	Defterdarlık Milli Emlak Müdürlüğü
11.	Bayındırlık ve İskan İl Müdürlüğü
12.	Tapu Kadastro İl Müdürlüğü
13.	TEDAŞ Müesese Müdürlüğü
14.	D.S.İ. X. Bölge Müdürlüğü
15.	KESK
16.	DİSK GENEL İŞ
17.	Ticaret ve Sanayi Odası
18.	Esnaf ve Sanatkarlar Odası
19.	Muhtarlar
20.	Siyasi Partiler

Böylece ilk başta 41 olarak belirlenen paydaşların sayısı, önceliklendirme sonucunda 20'ye inmiştir.

III.5. Güçlü Yönler, Zayıf Yönler, Fırsat ve Tehditler (GZFT) Analizi

Şırnak Belediyesi SPE'de yer alan il müdürlüklerinin her biri faaliyetlerine yönelik ayrıntılı "mevcut durum analizi" çalışması gerçekleştirmiştir. Rapor haline getirilen bu çalışmalar değerlendirilmek üzere SPE'ne sunulmuştur. Bu raporlar SPE tarafından incelenerek revize edilmiş, durum analizine ilişkin raporlardan GZFT çalışmasında nasıl yararlanılabileceği hususu belirlenmiştir. Ayrıca, Şırnak Belediyesi'nin mevcut durumunu analiz eden İmar Planı Raporunun güncelleştirmesi ve alanda gerçekleştirilen yüzyüze görüşmeler ve toplantılardan elde edilen sonuçlardan oluşan Mevcut Durum Raporu'ndan da yararlanılmıştır (bakınız EK:4 *Mevcut Durum Raporu*).

SPE, il bazında durum analizi çalışmalarını ayrıntılı olarak değerlendirerek, Şırnak Belediyesi'nin güçlü, zayıf yanlarının, fırsat ve tehditlerinin belirlenmesinde önem taşıyan GZFT analizini gerçekleştirmiştir. Bu amaçla, güçlü, zayıf yanların, fırsat ve tehditlerin belirlenmesi ve daha sonra da SPE üyelerince bunların önceliklendirilmesi çalışması yapılmıştır. Yine benzer bir amaçla, Paydaş/Hizmet matrisindeki bilgiler GZFT Analizi çalışmasında kullanılmıştır.

Aşağıdaki Tablo-31'deki GZFT matrisinde, önceliklendirilen güçlü ve zayıf yanlar ile fırsat ve tehditler yer almaktadır.

Tablo-31: GZFT Matrisi

Güçlü Yanlar	Zayıf Yanlar
Belediye başkanının üniversite mezunu olması	Belediyenin borcunun olması
Belediye meclisi ile başkan arasında birlik olması	İçme suyunun terfi sistemi ile gelmesi
Personelin maaşını zamanında alması(personelin ekonomik problemin belediye ile olmaması)	Uygulanabilir imar planının olmayışı
Öz gelirlerinin artması	Teknik personel yetersizliği
Belediyenin iller bankası borcu olmaması	Araç gereç yetersizliği
Çalışan haklarının korunması	Bütçenin %87 nin personel harcamasına gitmesi
Belediyeye halkın güven duyması ve dialogun olması	Park ve yeşil alan yetersizliği
Yönetim ile birim amir leri arasında dialoga açık ortam olması	Alt yapının yetersiz olması
Çalışan personel özverili olması	Belediyenin yatırıma pay ayıramaması
	Belediyenin öz kaynaklarının yetersiz olması

Fırsatlar	Tehditler
AB bölgesel kalkınma kredileri	Sermaye göçü
Konut kredileri	Kontrol dışı yapılaşma
Yeni yapılacak nüfus sayımı	Yoğun iç ve göç alması
Değişen yerel yönetimler yasası	Sosyal ve kültürel problemlerin çözümlememesi
Kömür ocaklarından gelen pay için yürülen çalışma	Bölgedeki çatışma ortamı
Yeni yeraltı kaynaklarının işletilmesi	Bölgesel dış gelişmeler
Sınır kapısının işlerlik kazanması	Merkezi hükümetin yerel yönetimlere bakış açısı
Yeni bir sınır kapısının açılacak olması(Cizre suriye-uludere irak)	Geilir dağılımındaki eşitsizlik
Şırnak van yolunun açılacak olması	Ekonomik istikrarın sağlanamaması
Jeotermal kaynakların işletilmesi	Merkezi hükümetle politika farklılığı
	İşsizlik oranının yüksek olması
	Meraların kapalı olması
	Bölgedeki turizm olnaklarından çatışma ortamı nedeniyle yararlanılaması
	Doğanın tahrip edilmesi
	Vatandaşın belediyeye karşı hak ve sorumlulukl bilmemesi ve yerine getirmemesi

	Su kaynaklarının kömür yataklarında gelmesi
	Askeri atıkların kontrollü imha edilmemesi
	Mayınlı araziler
	Kuma ve kız çocukların okutulmaması
	Açık dereler

III.6 Öneriler

Çalışmanın bu bölümünde, SPE üyelerine, Şırnak Belediyesi'nin faaliyetlerini daha iyi yürütebilmesi için neler yapılması gerektiği sorusu sorulmuştur. Bu soru ışığında tüm ekip üyelerinin belirlenen sayıda, gerek çalıştıkları birim için gerekse Şırnak Belediyesi'nin geneline yönelik öneriler getirmesi istenmiştir. Yazılı olarak alınan cevaplar daha sonra tüm grup üyeleri tarafından oylanarak önceliklendirilmiştir. Böylece, GFZT analizinden bağımsız olarak, planın daha sonraki aşamalarına ışık tutacak öneriler çalışması tamamlanmıştır. SPE tarafından önceliklendirilen öneriler Tablo-6'da gösterilmiştir.

Tablo-32: SPE Tarafından Önceliklendirilen Öneriler

No	Öneri
1	Mijin kaynağından cazibe ile kente getirilecek içme suyu için merkezi hükümet ve özel idare ile görüşmelere devam edilmeli ve baskı oluşturulmalı
2	Avrupa Birliği kaynaklarından içme suyu, kanalizasyon ve arıtma tesisleri için kaynak arayışları sürdürülmeli ve bu projelerin teknik çalışmaları tamamlanmalı
3	Halihazır harita yenilenmelidir
4	İmar alanının revize edilmesi ve ilave imar alanı açılması çalışmalarına hız verilmelidir.
5	Yeni imara açılacak alanlarda 18. madde uygulaması yapılmasıİmara aykırı durumların düzeltilmesi/ giderilmesi
6	Ruhsatsız binalar için ruhsatlandırma çalışması yapılması
7	Numarataj sisteminin güncellenmesi ve nüfus sayımına hazırlık yapılması
8	Muhtarlıklardaki oturma kayıtlarının düzenli ve sürekli olarak güncellenmesi
9	Sosyal donatı alanları oluşturmak üzere kamulaştırma yapılması
10	Şehirlerarası ve ilçeler ile olan ulaşımın kent dışına çıkarılması ve terminal yapılması gerekmektedir.
11	Yeni imara açılacak alanlarda yol ve yeşil alan dokusu korunmalıdır
12	Kent içerisine görsellik kazandıracak meydan düzenlemeleri yapılmalıdır
13	Süt ürünlerinin satılacağı sabit Pazaryeri kurulmalıdır
14	Kent merkezinde otopark alanları oluşturulmalıdır
15	Meyve ve sebze hali kurulmalıdır.
16	Hayvanların kent dışına çıkarılması
17	Yeni mezbahanenin yapılmasıyla kent içinde hayvan kesimlerine karşı katı kurallar uygulanmalıdır.

- 18 Sanayi sitesinin faaliyete geçmesiyle (Oto tamircileri,Marangoz, Hurdacı, Demir Dođramacı, gibi) küçük sanayi işleriyle uğraşanların kent merkezinden taşınmalarının sağlanması
- 19 Belediye başkanının halkla olan diyolođunu arttırması
- 20 Zabıta müdürlüğüne bađlı bayındırlık ve çevre sorunları denetim birimi oluşturulsun
- 21 Yođunluđun olduđu iki meydanına zabıta karakolu kurulması
- 22 Zabıtaya bayan personel istihdam edilmesi
- 23 Temizlik hizmetine belediyenin ayırdıđı pay arttırılmalı
- 24 Hizmet satın alımı yoluyla temizlik hizmetinin özelleştirilmesi
- 25 Ana cadde ve sokakların süpürge makinası ile temizlenmesi
- 26 Mevcut çöp noktaları yerine teknik özelliklere sahip çöp konteynırları konulması
- 27 Pilot uygulama başlatılarak bir mahallede çöplerin evlerden alınması sağlanmalı ve uygulama yaygınlaştırılmalı
- 28 STK'ların ve meclis üyelerinin katılımı ile temizlik kampanyaları düzenlenmesi
- 29 Yerel basın, afiş ve ilanlar aracılıđıyla halka temizlik alışkanlıđı kazandırılması
- 30 İl kordinasyon kurulu toplantılarının işlevselleşmesi için çalışma yürütülmesi
- 31 Kent konseyi ve mahalle meclislerinin kurulması
- 32 Halk toplantıları ve halkla diyalođun geliştirilmesi için mahallelere mahalle evleri yapılması
- 33 Belediey başkanının, muhtarlar ve birim amirlerini bir araya gtirerek mahallelerdeki çalışmalarda organizasyon ve planlamanınsađlanması
- 34 Belediyenin kurumsal işleyişinin geliştirilmesi
- 35 Belediyenin nitelikli personel sayısının arttırılması
- 36 Norm kadroya bađlı yeni birim kurulması ve birim görevlerinin tanımlanması
- 37 Ekipman alım ihtiyacının belirlenmesi
- 38 Kurum içi ilişkilerin geliştirilmesi
- 39 Belediyeden hizmet alan tüm birim ve bireylerin kayıt altına alınması
- 40 Beledieye gelirlerinin arttırılması ve bu amaçla Gelirler Müdürlüğü'nün kurulması
- 41 Eğitim, sađlık, spor ve sosyal altyapı çalışmalarına ađırlık verilmesi
- 42 Öncelikli yatırımlar belirlenerek ve bütçe ile ilişkilendirilerek yatırım programı

yapılmalıdır.

- 43 Yatırım öncesi ilgili kuruluşun teknik elemanları ile birlikte bilimsel bir fizibilite çalışması yapılmalı.
- 44 Modern hayvancılığın geliştirilmesine destek verilmesi
- 45 Piknik alanları oluşturulmalı
- 46 Sosyal yardımlar arttırılmalıdır.
- 47 Kaçak yapılaşmaya göz yumulmamalıdır.
- 48 Yeni yasa ile belirlenen görevleri çerçevesinde en kısa zamanda kilit personel hizmet içi eğitime alınmalıdır. (GABB, DPT, TODAİE gibi kurumlardan destek ve hizmet alınabilir).
- 49 Kurumunu ve hizmetlerini kamuoyuna medyadan da yararlanarak daha etkin tanıtmalı, STK'lar ve muhtarlar ile işbirliği kurulmalı
- 50 Proje yönetimi ve stratejik yaklaşım ile performansa dayalı bütçe oluşturulmalı
- 51 İnsan kaynakları yönetiminde liyakate dayalı bir kariyer sistemi uygulanmalı.
- 52 Belediyeye sınırları belirlenmeli
- 53 Belediyenin valilik kararı ile kesilen kömür ocakları payı ve işgaliye harcının alınması için çalışmalara devam edilmeli
- 54 Belediyenin programına aldığı yatırımlardan önemli ve öncelikli olanların hayata geçirebilmesi için karar organı olan belediye meclisi yeterince bilgilendirebilmeli.
- 55 Yol ve kavşaklarda aydınlatma yapılması
- 56 Şehir içi ulaşım hatları kurulması
- 57 Dere ıslahlarının yapılması
- 58 Açıkta gıda satışının engellenmesi ve sabit pazarlar kurulması
- 59 Sivrisinek ve karasinek ile aktif mücadele edilmesi
- 60 Kültürel etkinlik ve faaliyetlerin arttırılması
- 61 Konferans, panel ve toplantı yapılabilecek bir salon yapılması
- 62 Belediye anons sisteminin iyileştirilmesi
- 63 Çöplere hayvanların ulaşmasının engellenmesi

III.7. Stratejik Konular

Daha önce gerçekleştirilen Paydaş/Hizmet Matrisi, Durum Analizi, GZFT Matrisi ve Öneriler çalışmaları gözönünde bulundurularak, oluşturulacak stratejik amaç ve hedeflere çerçeve oluşturması amacıyla “stratejik konular” çalışması gerçekleştirilmiştir. Stratejik konular çalışması Şırnak Belediyesi çok sayıdaki görev ve sorumluluklarını sistematize edebilmek ve stratejik amaç ve hedeflerin oluşturulmasında sınıflandırma imkanı tanımak açısından önem taşımaktadır. Bu çerçevede, SPE tarafından belirlenen stratejik konular aşağıdaki Tabloda yer almaktadır.

Tablo-33: Şırnak İl Belediyesi Stratejik Konuları

No	Stratejik Konular
1	Kurumsal kapasitenin Arttırılması
2	İçme Suyu
3	Kanalizasyon
4	İmar Planı ve Uygulaması
5	Kent Konseyi
6	Temizlik ve Katı Atık
7	Kültürel Faaliyetler
8	Parklar ve Çocuk Oyun Alanları
9	Ulaşım
10	Şehir Hayvancılığı
11	Sosyal Hizmetler
12	Belediye Gelirlerinin Arttırılması
13	Kentlilik Bilincinin Geliştirilmesi

Belirlenen 13 adet stratejik konu, ilgili oldukları alanlara uygun biçimde toplulaştırılarak, 8 ana başlığa ayrılmıştır. Bu çerçevede, stratejik amaç, hedef ve faaliyetlerin belirlenmesinde daha kapsamlı katkı sağlanmasını teminen, SPE 12 ayrı birim toplantıları yapmış, Paydaş görüş ve önerileri alınmıştır. Stratejik Amaçlar, atölye çalışması yöntemiyle, birimlerin sorumlulukları altındaki konuları ayrıntılı olarak değerlendirmiş ve çıktılarını birer rapor haline getirmiştir. Bu 8 Stratejik Amaç için oluşturulan alt Hedef Konu Başlıkları aşağıdaki tabloda yer almaktadır.

Tablo 34: Şırnak Belediyesi Stratejik Konuları

No	Temel Stratejik Konular	Alt Başlıklar	Sorumlu Müdürlükler
1	KATILIMCILIK ve KENT YÖNETİMİ	1.1 Kurumlar Arası İşbirliğinin Güçlendirilmesi ve Eşgüdümü	Özel Kalem (Belediye Başkanı, Belediye Encümeni)
		1.2 Kurumsal Kapasitenin artırılması	Özel Kalem (Belediye Başkanı, Belediye Encümeni)
		1.3 Halkın Yönetime Katılması	Özel kalem, Belediye Meclisi ve halkla ilişkiler
		1.4 Teknik altyapı oluşturulması	Tüm birimler
2	İMAR PLANLAMA	2.1 Revize ve İlave İmar planı yapılması	İmar Müdürlüğü
		2.2 18. madde uygulamaları	İmar Müdürlüğü, Emlak Servisi
3	ÇEVRESEL VE MEKANSAL GELİŞME	3.1. İçme suyu	Su ve Kanalizasyon İşleri Müdürlüğü
		3.2. Kanalizasyon	Su ve Kanalizasyon İşleri Müdürlüğü
		3.3. Yol ve Tretuar Çalışmaları	Fen İşleri Müdürlüğü
		3.4 Terminal Yapımı ve Meydan Düzenlemeleri	Fen İşleri ve Park Bahçeler Müdürlüğü
		3.5 Park ve Bahçeler	Park Bahçeler Müdürlüğü
4	ÇEVRE YÖNETİMİ	4.1 Cadde ve Sokak Temizliği	Temizlik Hizmetleri Müdürlüğü
		4.2 Çevre Sağlığı	Çevre Yönetimi Birimi
5	SOSYAL YARDIMLAR	5.1 Dezavantajlı Gruplara Dönük Maddi Yardımlar	Belediye Meclisi, halkla ilişkiler
		5.2 Fiziksel Mekan Oluşturulmasına Dönük Yardımlar	Belediye Meclisi, halkla ilişkiler

6	KÜLTÜREL HİZMETLER ve HALKLA İLİŞKİLER	7.1 Kültür Merkezi yapımı	Halkla İlişkiler ve Kültürel Faaliyetler
		7.2 Kültürel Etkinlikler	Halkla İlişkiler ve Kültürel Faaliyetler
		7.3 Kentin ve Belediye hizmetlerinin tanıtılması	Halkla İlişkiler ve Kültürel Faaliyetler
7	ŞEHİR HAYVANCILIĞI	10.1 Hayvan barınak ve pazarları	Veterinerlik, Fen İşleri müdürlüğü
		10.2 Kırsal Kalkınma	Belediye Meclisi
8	GELİR VE GİDER YÖNETİMİ	11.1 Personel ve Birim Yapısı	Başkanlık, Hesap İşleri Müdürlüğü
		11.2 Tahakkukların Attırılması	Tüm Birimler
		11.3 Tahsilatın Arttırılması	Hesap İşleri Müdürlüğü, Gelirler Şefliği
		11.4 Gider Analizi Yapılması	Başkanlık, Hesap İşleri Müdürlüğü, Araştırma Planlama Koordinasyon(APK)

IV. MİSYON - VİZYON

IV.1. Misyon

Çarpık yapılaşma ve alt yapı sorunlarına boğulmuş Şırnak'ı, yüksek kalitede hizmetin sunulduğu imarlı, alt yapısını tamamlamış, öz kaynaklarını geliştirmiş, sosyal donatı alanları zengin görsel ve çevresel kirliliğin olmadığı, kentli yaşam kültürünü özümsemiş insanların yaşadığı kent kimliğine kavuşturacaktır.

IV.2. Vizyon

Şırnak'ı Dünyaya Doğa ve insanın uyum içinde yaşadığı, tarihi ve doğal zenginlikleriyle ekolojik tarım ve turizm kenti olarak tanıtmaktır

IV.3. İlkeler

- ✓ Yönetim ve karar alma süreçlerinde tutarlı, demokratik katılımcı bir anlayışla hareket etmek
- ✓ Halk nezdinde güvenilir ve itibarlı bir kurum olmak
- ✓ Kaynakları etkin ve verimli kullanmak
- ✓ Yapılan iş ve işlemlerde ahlaki değerlere önem vermek
- ✓ Verilen hizmetlerde sosyal sorumluluk bilinciyle hareket etmek
- ✓ Hizmet alanlara şeffaf, tarafsız ve adil bir anlayışla yaklaşmak
- ✓ Hizmet alanlarında beklenti ve memnuniyetleri ön planda tutarak hizmet vermek
- ✓ Çevreye duyarlı, sağlıklı bir çevre oluşumu için sürdürülebilir kentleşmeye katkıda bulunmak
- ✓ Değişime ve gelişime açık olmak
- ✓ İşini seven, özveri ile çalışan, ne yaptığını bilen ve çalışmalarını ekip ruhu içinde yürüten personele sahip olmak

V. STRATEJİK AMAÇLAR, HEDEFLER VE FAALİYETLER

V.1. ÖNCELİKLENDİRİLMİŞ STRATEJİK AMAÇLAR

Katılımcı Sayısı: 35

ÖNCELİK SIRA NO	STRATEJİK AMAÇ NO	STRATEJİK AMACIN TANIMI / AÇIKLAMASI	VERİLEN PUAN (Oy Sayısı)
5	1	Demokratik ve katılımcı iyi yönetim anlayışının hayata geçirilmesi için; paydaşların, sorunların belirlenmesinden kararın oluşmasına, verilen kararların uygulanmasından izlenmesi ve değerlendirmesine kadar olan tüm çalışma aşamalarına katılmasını sağlayacak mekanizmaları oluşturmak, insan odaklı, teknolojik gelişmeleri takip eden, insan kaynaklarını etkin kullanan, öz kaynak kapasitesi yüksek, belediyeçilik anlayışının hâkim kılınması	25
2	2	Çarpık kentleşmenin önüne geçilmesi, eski alanların ıslahının yapılması , sosyal donatı alanları zengin yeni imar alanlarının açılması ve yapılaşmanın planlı ve kontrollü olarak sağlanması	32
1	3	Çevresel ve Mekansal gelişmeyi sağlayacak alt yapı yatırımlarını tamamlamak, çevrenin korunması ve iyileştirilmesine yönelik tedbirleri almak ve uygulamak suretiyle kentin çevre ve yaşam standartlarını yükseltmektir.	35
3	4	Çevreyi Kalitesini ve Toplum Sağlığını Tehdit Eden Unsurlarla Mücadele Edilmesi ve Çevre Bilincinin Geliştirilmesi	28
6	5	Yoksulluğun azaltılması ve muhtaç durumda bulunan kişi ve gruplara etkin sosyal koruma sağlanması amacıyla, ilgili uluslar arası kuruluşların proje, finansman yardımı gibi olanaklarından da yararlanılarak, sosyal hizmetlerin ihtiyaç sahiplerine, yaygın, etkili ve sürekli bir şekilde ulaştırılmasını sağlamak, değişen toplum yapısı ile oluşabilecek sosyal sorunlara karşı yeni hizmet mekânları oluşturmaktır.	25
4	6	Fiziksel Mekanlar ve Etkinlikler ile Kentin Kültürel Dokusunu Zenginleştirmek, Sosyal Gelişme Alanları Oluşturmak ve Belediye faaliyetleri ve bölge tanıtımını sağlamak	26
8	7	Kırdan kente göçün oluşturduğu bu kavramın, kent yaşamı ile uyumlu hale getirilmesi ve kırsal kalkınmanın sağlanması	15
7	8	Öz kaynaklarına dayanan, performans esaslı bütçelemeyi hedefleyen, yatırım kapasitesi yüksek mali kontrol sisteminin oluşturulması	22

V.2. STRATEJİK AMACA YÖNELİK HEDEF ve FAALİYETLER

STRATEJİK AMAÇ NO: 1 KATILIMCILIK VE KENT YÖNETİMİ

STRATEJİK AMACIN AÇIKLAMASI

Demokratik ve katılımcı iyi yönetim anlayışının hayata geçirilmesi için; paydaşların, sorunların belirlenmesinden kararın oluşmasına, verilen kararların uygulanmasından izlenmesi ve değerlendirmesine kadar olan tüm çalışma aşamalarına katılmasını sağlayacak mekanizmaları oluşturmak, insan odaklı, teknolojik gelişmeleri takip eden, insan kaynaklarını etkin kullanan, öz kaynak kapasitesi yüksek, belediyecilik anlayışının hâkim kılınması

İlgili Amaca Yönelik Stratejik Hedef No: -1.1-

Stratejik Hedefin Açıklaması

Kurumlar arası işbirliğinin güçlendirilmesi

Faaliyet No	Faaliyetin Tanımı	Gerçekleşme Zamanı	Sorumlu Şube Müdürlüğü/Birim	İşbirlikleri
1	Kent Konseyinin Kurulması	2007	Başkanlık/ halkla ilişkiler/ Yazı işleri	Tüm resmi/sivil toplumkuruluşları
2	STK'ların odak konularına ilişkin faaliyetlerde görüşlerinin alınması ve karar süreçlerine katılımlarının sağlanması	2006–2010	Başkanlık/ halkla ilişkiler/ Yazı işleri	STK'lar
3	Resmi kurumların odak konularına ilişkin faaliyetlerde görüşlerinin alınması ve karar süreçlerine katılımlarının sağlanması	2006–2010	Başkanlık/ özel kalem/ halkla ilişkiler/ Yazı işleri	Resmi kurumlar
4	Mahalle bazlı çalışmalarda, faaliyetlerin muhtarlıklarla birlikte yürütülmesi	2006–2010	Başkanlık/ halkla ilişkiler/ Yazı işleri	Muhtarlar

İlgili Amaca Yönelik Stratejik Hedef No: -1.2-

Stratejik Hedefin Açıklaması

Kurumsal ve Yönetimsel Gelişme

Faaliyet No	Faaliyetin Tanımı	Gerçekleşme Zamanı	Sorumlu Şube Müdürlüğü/Birim	İşbirlikleri
1	Birimlerin oluşturulması(Norm Kadro çalışmasının tamamlanması)	2006	Yazışleri Müdürlüğü/Belediye Meclisi	Muhasebe Müdürlüğü
2	Personel istihdamı(Norm Kadro ve Birim ihtiyaçlarına göre)	2007	Hesap İşleri Müd.	Belediye Meclisi
3	Hizmet içi eğitim	2006–2010	Yazışleri Müd.	Belediye Meclisi
4	Birimler arası koordinasyonun sağlanması ve görev tanımlarının net olarak belirlenmesi	2006–2010	Başkanlık	Belediye Meclisi

İlgili Amaca Yönelik Stratejik Hedef No -1.3-**Stratejik Hedefin Açıklaması****Halkın yönetime katılımının sağlanması**

Faaliyet No	Faaliyetin Tanımı	Gerçekleşme Zamanı	Sorumlu Şube Müdürlüğü/Birim	İşbirlikleri
1	Mahalle evleri oluşturulması	2007–2009	Belediye Meclisi, Basın yayın ve halkla ilişkiler	Muhtarlıklar
2	Faaliyetlerin tartışılmasını sağlama	2006–2010	Belediye Meclisi, Basın yayın ve halkla ilişkiler	Muhtarlıklar
3	Eğilim yoklamaları	2007–2010	Belediye Meclisi, Basın yayın ve halkla ilişkiler	STK'lar/Muhtarlıklar
4	Halk toplantılarının planlı ve sürekli yapılması	2006–2010	Başkanlık, Halkla İlişkiler, Belediye Encümeni	Muhtarlıklar

İlgili Amaca Yönelik Stratejik Hedef No -1.4-**Stratejik Hedefin Açıklaması****Teknik Alt yapı oluşturulması**

Faaliyet No	Faaliyetin Tanımı	Gerçekleşme Zamanı	Sorumlu Şube Müdürlüğü/Birim	İşbirlikleri
1	Zabıta Karkol noktaları kurulması	2007-2008	Zabıta Müd./ Fen işleri	
2	İtfaiye Müd. Binası Kurulması	2008	İtfaiye müd./ Fen işleri	
3	Fen İşleri Şantiyesi Kurulması	2008	Fen İşleri Müd.	
4	İş makinesi ve araç temini yapılması	2006-2010	Belediye Meclisi	Tüm birimler

STRATEJİK AMAÇ NO:2 İMAR-PLANLAMA**STRATEJİK AMACIN AÇIKLAMASI: İMAR-PLANLAMA**

Çarpık kentleşmenin önüne geçilmesi, eski alanların ıslahının yapılması , sosyal donatı alanları zengin yeni imar alanlarının açılması ve yapılaşmanın planlı ve kontrollü olarak sağlanması

İlgili Amaca Yönelik Stratejik Hedef No: -2.1-**Stratejik Hedefin Açıklaması**

Revize imar planı ve ıslah çalışması

Faaliyet No	Faaliyetin Tanımı	Gerçekleşme Zamanı	Sorumlu Şube Müdürlüğü/Birim	İşbirlikleri
1	Revize imar planı hazırlanması	2006	İmar Müdürlüğü	
2	Eski imar alanındaki ruhasatsız yapılara ilişkin çalışma yürütülmesi	2007-2008-2009	İmar Müdürlüğü	Tapu ve kadastro Müdürlüğü
3	Kamulaştırma (imar uygulama dışında kalan yol, yeşil alan vb. alanların kamulaştırılması)	2006-2010	İmar Müdürlüğü	Tapu ve kadastro Müdürlüğü

İlgili Amaca Yönelik Stratejik Hedef No -2.2-**Stratejik Hedefin Açıklaması**

18. Madde uygulaması yapılması

Faaliyet No	Faaliyetin Tanımı	Gerçekleşme Zamanı	Sorumlu Şube Müdürlüğü/Birim	İşbirlikleri
1	1. ve 2. bölgeler(Her bölge 50 ha. Kapsayacaktır)	2007	İmar Müdürlüğü	Tapu ve kadastro Müdürlüğü
2	3. ve 4. bölgeler(Her bölge 50 ha. Kapsayacaktır)	2008	İmar Müdürlüğü	Tapu ve kadastro Müdürlüğü
3	5. ve 6. bölgeler(Her bölge 50 ha. Kapsayacaktır)	2009	İmar Müdürlüğü	Tapu ve kadastro Müdürlüğü
4	7. ve 8. bölgeler(Her bölge 50 ha. Kapsayacaktır)	2010	İmar Müdürlüğü	Tapu ve kadastro Müdürlüğü

STRATEJİK AMAÇ NO:3 ÇEVRESEL VE MEKANSAL GELİŞME**STRATEJİK AMACIN AÇIKLAMASI**

Çevresel ve Mekansal gelişmeyi sağlayacak alt yapı yatırımlarını tamamlamak, çevrenin korunması ve iyileştirilmesine yönelik tedbirleri almak ve uygulamak suretiyle kentin çevre ve yaşam standartlarını yükseltmektir.

İlgili Amaca Yönelik Stratejik Hedef No -3.1-**Stratejik Hedefin Açıklaması****Kent halkına kaliteli ve yerli içme suyunun temin edilmesi**

Faaliyet No	Faaliyetin Tanımı	Gerçekleşme Zamanı	Sorumlu Şube Müdürlüğü/Birim	İşbirlikleri
1	İl Özel İdare stratejik planına alınan Mıjın kaynağı su getirme projesinin takip edilmesi ve duruma göre alternatif çözüm aranması	2006-2008	Başkanlık	İl özel idaresi
2	Mevcut isle hattı ve şebekenin analizlerinin yapılması ve şebeke kayıplarının önlenmesi	2006-2007	Su ve kanalizasyon İşleri Müdürlüğü	
3	Abone çalışmalarının devam ettirilmesi ve kaçak kullanımların önlenmesi	2006-2010	Su ve kanalizasyon İşleri Müdürlüğü	Muhtarlıklar, TEDAŞ
4	Su analiz laboratuvarının kurulması	2008	Su ve kanalizasyon İşleri Müdürlüğü	İl sağlık müdürlüğü

İlgili Amaca Yönelik Stratejik Hedef No -3.2-**Stratejik Hedefin Açıklaması****Atıksuyun çevreye ve insana zarar vermeyecek şekilde bertaraf edilmesi**

Faaliyet No	Faaliyetin Tanımı	Gerçekleşme Zamanı	Sorumlu Şube Müdürlüğü/Birim	İşbirlikleri
1	Mevcut hatların projelerinin çıkarılması	2007	Başkanlık	İl özel idaresi
2	Mevcut hat analizlerinin yapılması ve şebeke yenileme projesinin hazırlanması ve kaynak arayışı yürütülmesi	2007	Su ve kanalizasyon İşleri Müdürlüğü	
3	Şebeke ilave ve revizyonlarının yapılması	2006-2010	Su ve kanalizasyon İşleri Müdürlüğü	Muhtarlıklar, TEDAŞ
4	Dere Islahlarının yapılması	2006-2007	Fen İşleri Müdürlüğü	

İlgili Amaca Yönelik Stratejik Hedef No -3.3-**Stratejik Hedefin Açıklaması****Yol ve Tretuar Çalışmaları**

Faaliyet No	Faaliyetin Tanımı	Gerçekleşme Zamanı	Sorumlu Şube Müdürlüğü/Birim	İşbirlikleri
1	Kilitli taş döşeme yapılması	2006-2007-2008-2009	Fen İşleri Müdürlüğü	
2	Kaldırım yapılması	2006-2007-2008-2009	Fen İşleri Müdürlüğü	
3	Perde Duvar Yapılması	2006-2007-2008-2009	Fen İşleri Müdürlüğü	
4	Yol ıslah çalışması	2006-2007-2008	Fen İşleri Müdürlüğü	

İlgili Amaca Yönelik Stratejik Hedef No -3.4-**Stratejik Hedefin Açıklaması****Kent meydanları oluşturulması**

Faaliyet No	Faaliyetin Tanımı	Gerçekleşme Zamanı	Sorumlu Şube Müdürlüğü/Birim	İşbirlikleri
1	Terminal Yapımı	2006-2007	Fen İşleri Müdürlüğü	
2	Cumhuriyet Meydanı	2006	Fen İşleri Müdürlüğü/ Park Bahçeler Müdürlüğü	İl Trafik Komisyonu
3	Ömer Kabak Meydanı	2007	Fen İşleri Müdürlüğü/ Park Bahçeler Müdürlüğü	İl Trafik Komisyonu
4	Karayolları Kavşağı	2008	Fen İşleri Müdürlüğü/ Park Bahçeler Müdürlüğü	İl Trafik Komisyonu
5	Uludere Yolu	2009	Fen İşleri Müdürlüğü/ Park Bahçeler Müdürlüğü	İl Trafik Komisyonu

İlgili Amaca Yönelik Stratejik Hedef No -3.5-**Stratejik Hedefin Açıklaması****Park ve Bahçe Düzenleme**

Faaliyet No	Faaliyetin Tanımı	Gerçekleşme Zamanı	Sorumlu Şube Müdürlüğü/Birim	İşbirlikleri
1	Fidanlık kurulması	2007	Park ve Bahçeler Müdürlüğü	Çevre ve Orman İl Müdürlüğü
2	Ağaçlandırma çalışması(Her yıl minimum 4 000 fidan dikilmesi)	2006-2010	Park ve Bahçeler Müdürlüğü	Çevre ve Orman İl Müdürlüğü
3	Park yapım projeleri(Her yıl 2 dinlenme ve 2 çocuk oyun alanı)	2006-2010	Park ve Bahçeler Müdürlüğü	Muhtarlıklar/Sponsorlar
4	Spor Alanları (Her yıl iki spor alanı yapımı)	2007-2010	Park ve Bahçeler Müdürlüğü	Muhtarlıklar/Sponsorlar

STRATEJİK AMAÇ NO:4 ÇEVRE YÖNETİMİ**STRATEJİK AMACIN AÇIKLAMASI****Çevreyi Kalitesini ve Toplum Sağlığını Tehdit Eden Unsurlarla Mücadele Edilmesi ve Çevre Bilincinin Geliştirilmesi****İlgili Amaca Yönelik Stratejik Hedef No -4.1-****Stratejik Hedefin Açıklaması****Cadde ve Sokak Temizliği**

Faaliyet No	Faaliyetin Tanımı	Gerçekleşme Zamanı	Sorumlu Şube Müdürlüğü/Birim	İşbirlikleri
1	Çevre Yönetimi Biriminin Kurulması	2007	Belediye Meclisi/ Park bahçe	Belediye meclisi
2	Bayındırlık işleri ve çevre zabıtası Oluşturulması	2007	Belediye Meclisi/ Zabıta Müdürlüğü	
3	Çöp toplama ve temizlik hizmet alanlarının genişletilmesi ve kapasite artırımı	2006–2010	Temizlik İşleri Müdürlüğü	Belediye meclisi
4	Temizlik Gönüllüleri grupları kurulması	2006–2010	Çevre Yönetimi/ Temizlik İşleri Müdürlüğü	Muhtarlar/ STK'lar

İlgili Amaca Yönelik Stratejik Hedef No -4.2-**Stratejik Hedefin Açıklaması****Çevre Sağlığı**

Faaliyet No	Faaliyetin Tanımı	Gerçekleşme Zamanı	Sorumlu Şube Müdürlüğü/Birim	İşbirlikleri
1	Kara sinek ve sivrisinekle mücadele edilmesi	2006-2010	Çevre Yönetimi/ Temizlik İşleri Müdürlüğü	Tarım İl Müdürlüğü
2	Veteriner ve gıda şefliği birimi oluşturulması ve gıda denetimleri yapılması	2007	Belediye Meclisi	Tarım İl Müdürlüğü
3	Kent içinde başboş hayvanların engellenmesi	2006–2007	Zabıta Müdürlüğü	Tarım İl Müdürlüğü
4	Sebze Hali Kurulması	2008	Çevre Sağlık Birimi	
5	Süt ürünleri için sabit Pazar kurulması	2008	Çevre sağlık/ İmar Müdürlüğü	Tarım İl Müdürlüğü
6	Açıkta Gıda Satışının Yasaklanması	2008	Belediye Meclisi/ Zabıta Müdürlüğü	Tarım İl Müdürlüğü
7	Katı atık düzenli depolama sahası kurulması	2006–2010	Çevre Yönetimi	İl özel idare müdürlüğü/Kumçat ve Balveren Belediyeleri
8	Atıksu arıtma tesisi projesi hazırlanması ve Avrupa Mali İşbirliği Programına başvuru yapılması	2006–2010	Çevre Yönetimi/ Su ve kanalizasyon	Muhtarlar/ STK'lar

STRATEJİK AMAÇ NO: 5 SOSYAL YARDIMLAR**STRATEJİK AMACIN AÇIKLAMASI**

Yoksulluğun azaltılması ve muhtaç durumda bulunan kişi ve gruplara etkin sosyal koruma sağlanması amacıyla, ilgili uluslar arası kuruluşların proje, finansman yardımı gibi olanaklarından da yararlanılarak, sosyal hizmetlerin ihtiyaç sahiplerine, yaygın, etkili ve sürekli bir şekilde ulaştırılmasını sağlamak, değişen toplum yapısı ile oluşabilecek sosyal sorunlara karşı yeni hizmet mekanları oluşturmaktır.

İlgili Amaca Yönelik Stratejik Hedef No -5.1-**Stratejik Hedefin Açıklaması**

Dezavantajlı Gruplara Dönük Maddi Yardımlar

Faaliyet No	Faaliyetin Tanımı	Gerçekleşme Zamanı	Sorumlu Şube Müdürlüğü/Birim	İşbirlikleri
1	Öğrenci bursları	2006–2010	Belediye Meclisi/Halkla ilişkiler/Yazı işleri	STK'lar/Muhtarlar
2	Asker ve fakir aile yardımları	2006–2010	Belediye Meclisi/Halkla ilişkiler/Yazı işleri	STK'lar /Muhtarlar
3	Gıda yardımı	2006–2010	Belediye Meclisi/Halkla ilişkiler/Yazı işleri	STK'lar /Muhtarlar

İlgili Amaca Yönelik Stratejik Hedef No -5.2-**Stratejik Hedefin Açıklaması**

Fiziksel Mekân Oluşturulmasına Dönük Yardımlar

Faaliyet No	Faaliyetin Tanımı	Gerçekleşme Zamanı	Sorumlu Şube Müdürlüğü/Birim	İşbirlikleri
1	1. Kademe sağlık hizmetleri verilmesi	2006–2010	Halkla İlişkiler	STK'lar/ Muhtarlar
2	Kadınlara dönük üretim atölyeleri kurulması	2007-2008	Halkla İlişkiler	STK'lar/ Muhtarlar

STRATEJİK AMAÇ NO:6 KÜLTÜREL FAALİYETLER VE HALKLA İLİŞKİLER**STRATEJİK AMACIN AÇIKLAMASI**

Fiziksel Mekanlar ve Etkinlikler ile Kentin Kültürel Dokusunu Zenginleştirmek, Sosyal Gelişme Alanları Oluşturmak ve Belediye faaliyetleri ve bölge tanıtımını sağlamak

İlgili Amaca Yönelik Stratejik Hedef No -6.1-**Stratejik Hedefin Açıklaması****Kültür Merkezi Yapımı**

Faaliyet No	Faaliyetin Tanımı	Gerçekleşme Zamanı	Sorumlu Şube Müdürlüğü/Birim	İşbirlikleri
1	Belediye Salonun Kültür Sanat Etkinlikleri İçin Uygun Hale Getirilmesi	2007	İmar Müdürlüğü/ Halkla İlişkiler ve Kültür Sanat Birimi	Sponsor Firmalar
2	Folklör ve diğer sanat çalışmaları için belediye hizmet binasının altındaki boş alanlardan yararlanılması	2007-2008	İmar Müdürlüğü/ Halkla İlişkiler ve Kültür Sanat Birimi	İl Kültür Müdürlüğü
3	Kültür Merkezi Yapılması	2009	İmar Müdürlüğü/ Fen İşleri Müdürlüğü	

İlgili Amaca Yönelik Stratejik Hedef No -6.2-**Stratejik Hedefin Açıklaması****Kültürel Etkinlikler**

Faaliyet No	Faaliyetin Tanımı	Gerçekleşme Zamanı	Sorumlu Şube Müdürlüğü/Birim	İşbirlikleri
1	Müzik Konserleri(2006'da 2, sonraki yıllar 3 konser)	2006-2010	Halkla İlişkiler	D. Büyükşehir Belediyesi/ Çevre Belediyeler/il kültür müd.
2	Sinema gösterimleri(2 ayda bir düzenli olarak her yıl 6 film gösterimi)	2006-2010	Halkla İlişkiler	D. Büyükşehir Belediyesi/ Çevre Belediyeler
3	Tiyatro etkinlikleri (2 ayda bir düzenli olarak her yıl 6 tiyatro etkinliği)	2007-2010	Halkla İlişkiler	D. Büyükşehir Belediyesi/ Çevre Belediyeler

İlgili Amaca Yönelik Stratejik Hedef No -6.3-**Stratejik Hedefin Açıklaması**

Belediye ile hizmet alıcıları arasında bilgi akışını sağlamak, kentin ve belediyenin tanıtımına katkıda bulunmak

Faaliyet No	Faaliyetin Tanımı	Gerçekleşme Zamanı	Sorumlu Şube Müdürlüğü/Birim	İşbirlikleri
1	Sürekli yayınlar(3 ayda bir çıkan belediye bülteni yayınlanması)	2006-2010	Halkla İlişkiler	
2	Web Sitesi Güncellemesi	2006-2010	Halkla İlişkiler	Tüm Birimler
3	Sinevizyon Gösterileri(film gösterimleri öncesi ve arası)	2007-2010	Halkla İlişkiler	
4	Faaliyet Raporlarının kitap olarak yayımlanması Akışının Sağlanması	2006-2010	Halkla İlişkiler	Tüm Birimler
5	Tanıtım Filmi hazırlanması	2006-2010	Halkla İlişkiler	

STRATEJİK AMAÇ NO:7 ŞEHİR HAYVANCILIĞI**STRATEJİK AMACIN AÇIKLAMASI**

Kırdan kente göçün oluşturduğu bu kavramın, kent yaşamı ile uyumlu hale getirilmesi ve kırsal kalkınmanın sağlanması

İlgili Amaca Yönelik Stratejik Hedef No -7.1-**Stratejik Hedefin Açıklaması**

Hayvancılığın kent dış çeperlerine alınması

Faaliyet No	Faaliyetin Tanımı	Gerçekleşme Zamanı	Sorumlu Şube Müdürlüğü/Birim	İşbirlikleri
1	Yenimahalle, Bahçelievler mahallesi dış çeperinde hayvan ahır ve pazarı kurulması pilot uygulama	2006 - 2007	Belediye Meclisi/ Halkla İlişkiler / Veteriner ve Zabıta birimleri	Tarım İl Müdürlüğü/Çevre İl Müdürlüğü
2	Diğer Mahallelerde Uygulamanın Yaygınlaştırılması	2007–2010	Belediye Meclisi/ Halkla İlişkiler / Veteriner ve Zabıta birimleri	Büyükşehir Belediyesi

İlgili Amaca Yönelik Stratejik Hedef No -7.2-**Stratejik Hedefin Açıklaması**

“

Faaliyet No	Faaliyetin Tanımı	Gerçekleşme Zamanı	Sorumlu Şube Müdürlüğü/Birim	İşbirlikleri
1	2006 yılı içinde uygulanmaya başlanacak Avrupa Birliği Destekli Mezbahane yapımı projesinin tamamlanması ve Sonuçlarını Yaygınlaştırmak	2006-2007	Avrupa Birliği Proje Ofisi /Belediye Başkanlığı	Tarım İl Müdürlüğü/STK'lar/ Uluslar arası kuruluşlar
2	Et kombinası ve mandıra tesisi kurulmasına öncülük etmek		Belediye Meclisi	Tarım İl Müdürlüğü/STK'lar
3	Üretici kooperatiflerinin kuruluşlarını ve faaliyetlerini desteklemek	2007–2010	Belediye Meclisi	Tarım İl Müdürlüğü/STK'lar

STRATEJİK AMACIN AÇIKLAMASI

Öz kaynaklarına dayanan, performans esaslı bütçelemeyi hedefleyen, yatırım kapasitesi yüksek mali kontrol sisteminin oluşturulması

İlgili Amaca Yönelik Stratejik Hedef No -8.1-

Stratejik Hedefin Açıklaması

Hesap İşleri Müdürlüğü Personel ve Birim Yapısının İyileştirilmesi

Faaliyet No	Faaliyetin Tanımı	Gerçekleşme Zamanı	Sorumlu Şube Müdürlüğü/Birim	İşbirlikleri
1	Gelirler Müdürlüğünün kurulması	2006	Başkanlık/Belediye Meclisi	
2	Hizmet içi eğitim	2007-2010	Başkanlık/Yazı İşleri Müd.	GABB

İlgili Amaca Yönelik Stratejik Hedef No -8.2-

Stratejik Hedefin Açıklaması

Tahakkuk oranlarının arttırılması

Faaliyet No	Faaliyetin Tanımı	Gerçekleşme Zamanı	Sorumlu Şube Müdürlüğü/Birim	İşbirlikleri
1	Tahakkuku yapılacak gelir kalemlerinin analizi	2006-2007	Hesap İşleri Müdürlüğü	
2	Mükellef Araştırması yapılması ve veri tabanı oluşturulması	2006-2007	Hesap İşleri Müdürlüğü	TEDAŞ/TELEKOM
3	Mükellef kayıtlarının yapılması ve sürekli güncellenmesi	2007-2010	Hesap İşleri Müdürlüğü	TEDAŞ/TELEKOM

İlgili Amaca Yönelik Stratejik Hedef No -8.3-

Stratejik Hedefin Açıklaması

Tahsilât oranlarının arttırılması

Faaliyet No	Faaliyetin Tanımı	Gerçekleşme Zamanı	Sorumlu Şube Müdürlüğü/Birim	İşbirlikleri
1	Tahsilâtı yapılamayan vergi kalemlerinin analizi	2006	Hesap İşleri Müdürlüğü	
2	İcra Biriminin Aktifleştirilmesi	2007	Başkanlık/Hesap İşleri Müdürlüğü	İcra Müdürlüğü
3	İcra ve Hukuk işlerinin birlikte çalışma yöntemlerini geliştirmeleri	2007-2010	Başkanlık/Hesap İşleri Müdürlüğü/ Hukuk İşleri	

İlgili Amaca Yönelik Stratejik Hedef No -8.4-**Stratejik Hedefin Açıklaması****Gider Analizi Yapılması**

Faaliyet No	Faaliyetin Tanımı	Gerçekleşme Zamanı	Sorumlu Şube Müdürlüğü/Birim	İşbirlikleri
1	Gider kalemlerinin analizi	2006–2007	Hesap İşleri Müdürlüğü	
2	Araştırma Planlama Koordinasyon Biriminin Oluşturulması	2006–2007	Başkanlık/Belediye Meclisi	
3	Performans Esaslı Bütçeleme Biriminin Oluşturulması	2007–2010	Başkanlık/Belediye Meclisi	