

ÖNSÖZ

**Değerli Belediye Meclis Üyeleri,
Saygıdeğer ÇORLULULAR,**

Ortak sevdamız Çorlu'nun aydınlık yarınlarını el ele inşa etme yolunda kararlı ve azimli adımlarla yürümeye devam ediyoruz. Geleceğimize sahip çıkma ve çocuklarımıza daha iyi bir gelecek miras bırakma yolunda bir adımı daha geride bıraktığımızı, Çorlu Belediyesi'nin 2010-2014 yıllarını kapsayan Stratejik Planını tamamlamış olduğumuzu sizlere duyurmaktan büyük mutluluk duyuyorum.

Kamu yönetimi alanında dünyada yaşanan yeni gelişmeler ekseninde ortaya çıkan yönetim anlayışına paralel olarak, Türk kamu yönetim sisteminde de reform niteliğinde yeni düzenlemeler gerçekleştirilmektedir. Kuşkusuz konuya ilişkin en önemli düzenlemelerden biri de hazırlamış olduğumuz bu stratejik planlamadır.

Stratejik planlama; bir yandan kamu mali yönetimine etkinlik kazandırırken, diğer yandan kurumsal kültür ve kimliğin gelişmesine ve güçlendirilmesine destek olacaktır. Kamu idarelerinin planlı hizmet sunumu, politika geliştirme, belirlenen politikaları somut iş programlarına ve bütçelere dayandırma ile uygulamayı etkili bir şekilde izleme ve değerlendirmelerini sağlamaya yönelik olarak "stratejik planlama" temel bir araç olarak benimsenmiştir.

Kamu idareleri, 5018 sayılı Kamu Mali Yönetimi ve Kontrol Kanunu'na göre, kalkınma planları, programlar, ilgili mevzuat ve benimsedikleri temel ilkeler çerçevesinde geleceğe ilişkin misyon ve vizyonlarını oluşturmak, stratejik amaçlar ve ölçülebilir hedefler saptamak, performanslarını önceden belirlenmiş olan göstergeler doğrultusunda ölçmek ve bu sürecin izleme ve değerlendirmesini yapmak amacıyla katılımcı yöntemlerle stratejik plan hazırlarlar.

Bu kapsamda Çorlu için belirlediğimiz vizyon; Uluslararası standartlarda çevreci, öncü, alt yapı sorunları kalmamış, Çorlu halkının hayatını kolaylaştıran, ihtiyaçlarını doğru tespit edip gerekli çözümleri sunan, geleceğe yönelik değişimleri öngörerek çağdaş projeler üreten, ilkelerinden vazgeçmeyen, saydam, katılımcı ve sosyal bir belediye yaratmaktır.

Söz konusu sürecin vazgeçilmez bileşenleri olan şeffaflık ve hesap verebilirlik ilkeleri ile de Çorluluların içinde yaşamaktan mutluluk ve gurur duyacakları nihai hedefimiz hayata geçmiş olacaktır.

Bu doğrultuda stratejik plan bizim pusulamız; neyi, niçin ve nasıl yapacağımızı hatırlatan bir kılavuz olarak karşımıza çıkmaktadır. Böylece, varmak istediğimiz noktaya en kısa yoldan, en hızlı şekilde ve kaynak israfına yol açmadan ulaşmak mümkün olacaktır. Aynı zamanda stratejik plan ile esasen sizlere ait kaynakları, sizler adına nasıl kullandığımızı şeffaf bir şekilde izleyebilecek ve performansımızı denetleyebileceksiniz. Bu manada hazırlamış olduğumuz stratejik plan hemşerilerimize verilmiş bir taahhüttür.

Hep birlikte yaşayacağımız yarının Çorlu'su için hazırlanan Stratejik Planda, görüş ve fikirleriyle emeği geçen, değerli Meclis Üyelerimize, sivil toplum örgütlerine, kamu sektörü ve özel sektör temsilcilerine, ilgili tüm paydaşlarımıza, tüm belediye personelimize ve özellikle halkımıza gösterdikleri ilgi ve çabadan dolayı teşekkür ederim.

Gelecek nesillere devretmekten gurur duyacağımız bir Çorlu dileğiyle...

Ünal BAYSAN

Belediye Başkanı

İÇİNDEKİLER

ÜST YÖNETİCİ SUNUŞU

I-DURUM ANALİZİ -----	5
1-ÇORLU İLÇESİ-----	5
1.1-Tarihi Gelişim-----	5
1.2-Coğrafi Konumu ve Yapısı-----	7
1.3-İklim-----	9
1.4-Nüfus Yapısı-----	9
1.5-İdari Yapı-----	11
1.6-Yeraltı Zenginlikleri-----	13
1.7-Ekonomik Durum-----	13
1.8-Ulaşım-----	15
1.9-Çevre-----	15
2-ÇORLU BELEDİYESİ-----	19
2.1-Belediyenin Görev Yetki ve Sorumlulukları-----	19
2.2-Teşkilat Yapısı-----	27
2.3-Fiziksel Yapı-----	30
2.4-İnsan Kaynakları-----	34
2.5-Mali Yapı-----	38
2.6-Mevcut Durum Raporları-----	43
2.7-Ulusal Gelişmeler-----	43
2.8-Paydaş Görüşleri-----	44
2.9-GZFT Analizi (Güçlü Yönler, Zayıf Yönler, Fırsatlar, Tehditler)-----	44
II-MİSYON, VİZYON, İLKELER -----	48
III-STRATEJİK AMAÇLAR ve HEDEFLER -----	50

A-Stratejik Amaçlar ve Hedefler Tablosu-----	51
B-Stratejik Hedef Gösterge İlişkisi Tablosu-----	54
C-Stratejik Hedef Birim İlişkisi Tablosu-----	58
D-2010-2014 Dönemi Maliyet Tahmini Tablosu-----	67
IV-İZLEME ve DEĞERLENDİRME-----	75
1-İzleme ve Değerlendirme-----	75
2-Stratejik Planlama Çalışma Grubu-----	78

BÖLÜM I

DURUM ANALİZİ

1. ÇORLU İLÇESİ

1.1 TARİHİ GELİŞİM

Çorlu, Trakya'nın merkezi kesiminde, plato yüzeyinin üzerindeki düzlükte yer almaktadır. Çevre yerleşmelere oranla daha yüksekte olması, şehrin savunmasını kolaylaştırmakta, diğer taraftan gelebilecek tehlikeleri önceden görme avantajı sağlamaktadır. Ayrıca, hemen kuzeyden geçen Çorlu Deresi, her mevsim şehrin su ihtiyacını karşılamaktadır. İlk çağ insanların aradığı bütün coğrafi özelliklere sahip olan bu sahanın, Trak göçleriyle birlikte yerleşmeye ve tarıma açıldığı ise şüphesizdir. Nitekim yakın çevrede prehistorik döneme inen yerleşme merkezlerinin ortaya çıkarılması, bu görüşü doğrulamaktadır. Bununla birlikte yeterince araştırma yapılmadığı için, Çorlu şehrinin kuruluş tarihi hakkında kesin bir bilgi verilememektedir.

Çorlu'nun adı ile ilgili çok değişik ifadeler mevcuttur. Eski atlaslarda şehrin adı "Tzarylus", "Tzurulum", "Tzuruius", "Tzurule", "Tschuria", "Tziraitum" şeklinde geçmektedir. Bizans döneminde peyniri meşhur olduğu için, "Peynir Kasabası" anlamında "Tribiton" adı verilmekte, bazı eserlerde "Sirello" şeklinde kayıtlara da rastlanmaktadır. Halk arasında Çorlu adının çorak, işe yaramaz anlamındaki "çor" veya "çur" dan kaynaklandığı, şehrin Türkler tarafından alınışı sırasında zorluklarla karşılaşıldığından zor kelimesine benzetme yapılarak "çor"dan geldiği ifade edilmektedir. Roma zamanında Trakya'da "Cohors III. Lucensum" adını taşıyan bir askeri birliğin bulunduğu ve bu birliğin tamamen Trak savaşçılarından oluştuğu bilinmektedir. Romalılar savaşlarda Traklardan yararlanıyor ve onlara "Cohors" kitalarında görev veriyorlardı. Buradaki "Cohors" kelimesi, Çorlu şehrinin adına son derece benzemektedir. Marmara Ereğlisi'nin hemen doğusundaki Kamadere'de ortaya çıkarılan tarihi belge, Çorlu hakkında en eski ve kesin bilgileri vermektedir.

Kamadere’de ele geçen mezarın kitabesinde “Burada iki defa Çorlu-Tzouios idarecisi olan Sisinis gömülüdür.” şeklinde kayıt mevcuttur. Sisininin 814 yılında öldüğü göz önüne alınırsa, belgenin Bizans dönemine ait olduğu anlaşılmaktadır. Sisinis, Çorlu kasabasında “Curator Civitatis” ünvanı ile idarecilik yapmış, başarılı olduğu için iki defa bu görevi üstlenmiştir.

Çor veya Çur terimi eski Türk boylarında yüksek bir rütbe veya unvan olarak kullanılmaktaydı. Aynı şekilde sisinis kelimesinin de Bizans ordusuna yardımcı olarak bulunan Hunların veya Alanların kumandanlarına unvan olarak verildiği bilinmektedir. Gerek sisinis, gerekse Çor Bizans Kültürü’nün etkisi altında değişerek, Sisinis görevli memurun, çor ise görevin yapıldığı sınır kalesinin adı olarak kullanılmaya başlanmıştır. Böylece Çor veya Çur’dan, Çorlu şehrinin adı çıkmıştır.

Bölgede tarih öncesi döneme ait buluntuların elde edilmiş olması, bölge tarihini ilk Tunç çağına kadar götürmektedir. Çorlu, M.Ö. 1000 yıllarında Trako-Friglerin kurduğu koloni kentlerden biridir. Tarihin çeşitli dönemlerinde Frig-Yunan-İskit-Pers-Makedonya-Roma ve Bizans istilalarına uğramıştır. Zaman zaman Hun, Avar, ve Peçenek akınlarına da maruz kalmıştır. Ayrıca, İstanbul üzerine çeşitli seferler düzenleyen Arap ordularının istilasına da uğramıştır. Kısaca, Trakya’nın yaşadığı her yer istiladan etkilenmiştir.

Ortaçağ’da burada, Bizans’ı korumak için kullanılan Tzirillum kale kentinin bulunması İstanbul yolu üzerinde yer alan Çorlu’ya askeri bir önem kazandırmıştır. Osmanlılar döneminde ise, Anadolu’dan Rumeli sınır boylarına uzanan anayol üzerinde konaklama yeri olmasından dolayı da önemli tarihi olaylara sahne olmuştur.

Çorlu 1357 tarihinde 1. Murat tarafından fethedilerek Osmanlı topraklarına katılmıştır. Süleyman Paşa ve Orhan Gazi’nin ölümleri üzerine tekrar Bizans egemenliğine geçen Çorlu, 1361 tarihinde kesin olarak Osmanlı hâkimiyetine girmiştir. 1. Murat ‘ın emriyle Trakya’daki öteki Bizans şehirlerine ibret olması amacıyla burayı savunan Bizanslar ağır şekilde cezalandırılarak kale duvarları yıkılmıştır. Böylece Tzirillum’un askeri önemi de ortadan kaldırılmıştır. Bu sert davranış hemen etkisini göstermiş ve Trakya’nın fethi kolayca tamamlanmıştır.

Çorlu, imparatorlu döneminde ilk defa II. Beyazıt ile oğlu Şehzade Selim (Yavuz) arasında geçen baba-oğul savaşında yer almıştır. Şehzade Selim ile II.

Beyazıt orlu yakınlarındaki Uęraşdere'de karşılaşmış ve Şehzade Selim babasının kuvvetleri önünde yenilmiştir.

1512 de tahtını oęluna bırakan II. Beyazıt Dimetoka Sarayına giderken orlu konaęında ölmüştür. Bu suretle II. Beyazıt Dimetoka'ya Yavuz Sultan Selim'de Edirne'ye varamamıştır.

Eylül 1676'da son Sadrazam Köprülü Fazıl Ahmet Paşa, orlu ile Karıştıran arasındaki Karabiber iftliğinde vefat etmiştir.

orlu 18.yy.da Kırım'dan uzaklaştırılan Hanzadelerin ve girayların sürgün yeri olmuştur.

1830 yılında Rumeli Beylerbeyliği kaldırılıp Edirne vilayeti kurulunca, orlu bu vilayetin Tekirdaę sancaęına baęlı bir kazası haline getirildi. 1870 de vilayetler örgütünün ıslahı sırasında durumunu olduęu gibi korudu. 1876 da geçici olarak Rusların eline düştü.

1912–1913 Balkan savaşlarının birinci devresinde Osmanlı Doęu Ordusu Komutanlığı karargâhı orlu'da idi. 5–6 Aralık 1912 savaşlarından sonra Bulgarların eline geçti. Balkan Savaşlarının ikinci devresinde Edirne'ye doęru ilerleyen Türk Ordusu tarafından 15 Temmuz 1913 de kurtarıldı.

1.2 COĞRAFİ KONUMU VE YAPISI

Tekirdaę İli'ne 38 km uzaklıkta olan orlu, Marmara Denizi'nin yaklaşık 20 km kadar kuzeyinde, Trakya'nın merkezinde sayılabilecek bir konumda olan Ergene Havzası'nın plato yüzeyini oluşturan düzlükte yer almaktadır. Doğusunda İstanbul İli, Silivri ve atalca, kuzeyinde Kırklareli İli, Vize, Lüleburgaz, Babaeski ve Pehlivan köy İlçeleri, batısında Edirne İli, Uzunköprü ve Keşan İlçeleri ve anakkale İli, Gelibolu İlçeleri ile sınırlıdır. Güneyinde ise; Marmara Denizi ve Marmara Ereęlisi bulunmaktadır. Yüzölçümü yaklaşık 951 km²'ye yakındır.

orlu, Ankara ve İstanbul'u doğrudan Avrupa'ya baęlayan Trans Avrupa Otoyolu'nun (TEM) yakınında yer almaktadır.

Yıldız Daęları'nın altındaki Plato üzerinde bulunan konumu ile doğal topografyası, eski zamanlarda iyi bir savunma olanaęı ve açık bir görüş alanı sağlamıştır. orlu Deresi de, ilçede yaşayanlar için sürekli bir su kaynaęı olmuştur.

Çorlu'nun denizden yüksekliği 150–180 m arasında değişmektedir. Yıldız (Istranca) Dağları'nın uzantısı halinde sokulan sırtlar, Çorlu'nun en yüksek kesimlerini oluşturmaktadır. Çorlu arazisinin büyük bir bölümü Ergene Havzası içerisinde yer alır. Çorlu, Yıldız Dağları'ndan aşınan ve akarsulardan sürüklenen tortuların depolandığı bir dolgu bölgesidir. Ayrıca, bu bölge Ergene Havzası ile Marmara Kıyı Şeridi arasındaki su bölümünün de ayırım sınırındır. İlçe'nin sahip olduğu toprakların büyük bir kısmı işlenebilen arazi niteliğindedir.



Tarihsel olaylar ve hareketler, İlçe'nin gelişiminde önemli rol almıştır. Yunanistan, Bulgaristan ve Romanya'dan gelen göçler nedeniyle, civardaki eski çiftlikler köy haline gelmiş ve Çorlu, yeni mahallelerin katılımıyla genişlemiştir. E–5 Karayolu, İlçe'nin en fazla yapılaşmış bölümü olarak göze çarpmaktadır.

İlçe, yerleşim alanları yönünden incelendiğinde, Merkezi Bölge ve Çorlu Deresi'nin kuzeydoğusunda yer alan Sağlık Mahallesi olarak iki bölüme ayrılabilir. Dere ve demiryolu, bu iki yerleşim alanının arasından geçmektedir. Ayrıca, Merkezi bölge ile Sağlık Mahallesi arasında büyük bir askeri alan yer almaktadır. Kuzey tarafta ise tabakhaneler bu iki yerleşim bölgesinin arasında bulunmaktadır. Yine kuzey kesimde, Çerkezköy yolu üzerinde Namık Kemal Üniversitesi yerini almıştır.

Yeni konut alanları, İlçe'de endüstriyel gelişimin az olduğu güney kısmına yani Tekirdağ yolu boyunca gelişim göstermektedir. Belediye alanının doğu kısmı da yeni küçük ölçekli sanayi sitesi ve konut projeleriyle gelişmektedir.

1.3 İKLİM

Çorlu ilçesi, iç kesimde yer alması nedeni ile Trakya' da en az yağış alan bölgedir.

Hâkim rüzgârın yönü kuzey-kuzeydoğudur ve rüzgârın hızı 3,6 m/sn. kadar yükselir. Bu rüzgârlar fazla yağış getirmezler. Nemli hava kütlelerini getiren ve yağışa neden olan rüzgârlar güney-güneybatı yönlü lodos ve kiblelidir. Kışın kendini hissettiren karayel ise soğuk hava dalgasını getirerek kar yağışına sebep olur.

Çorlu, Karadeniz ve Akdeniz arasında yer aldığı için bu iklim bölgelerinin etkileri altında kalır. Kuzeyden gelen soğuk hava kütleleri ile güneyden, Akdeniz ve Ege' den gelen hava akımları bölgenin iklimini belirler.

1.4 NÜFUS YAPISI

1877–1878 Osmanlı Rus Savaşını izleyen Balkan ve I. Dünya Savaşları'nda, elden çıkan topraklardan başlayan göçler, Çorlu'nun nüfus ve yerleşme yapısını büyük ölçüde değiştirmiştir. 1934'de Romanya ile anlaşarak 50.000'e yakın Türk, bölgeye getirilmiş ve Reşadiye Mahallesi bu göçmenlerin yerleşmeleri için ayrılmıştır. Yine, 1989–1990 yıllarında, Bulgaristan'da yerlerinden oynatılan soydaşlarımızdan yaklaşık 15.000 kadarı Çorlu'ya yerleşmiştir. Çorlu'da şehirleşme 1970'li yıllardan itibaren hız kazanmış ve özellikle 1990 sonrası, hızla artan bir sanayi gelişimi ile Türkiye'de en fazla göç alan yerlerden biri haline gelmiştir.

5490 Sayılı Nüfus Hizmetleri Kanunu gereğince; ülke genelindeki tüm adresler Ulusal Adres Veri Tabanı'na kaydedilmiş, ülke sınırları içinde yaşayan T.C. vatandaşlarının yaşadıkları yerleşim yeri ayrıntısındaki adresleri T.C. kimlik numarası ile ilişkilendirilerek **Adrese Dayalı Nüfus Kayıt Sistemi (ADNKS)**, 2007 yılında kurulmuş ve bu sistem İçişleri Bakanlığı Nüfus ve Vatandaşlık İşleri Genel Müdürlüğü'ne (NVİGM) devredilmiştir. Bu sistem, 2008 yılı başından itibaren ülkemizdeki adres değişiklikleri belediye ve il özel idareleri tarafından, ikamet adres değişiklikleri ise kişilerin beyanlarına dayalı olarak NVİGM tarafından güncellenmektedir.

2008 ADNKS verilerine göre Çorlu nüfusu kent nüfusu 200.577, kır nüfusu ise 36.105 olup, toplam nüfus 236.682 kişidir. Bir önceki nüfus sayımının yapıldığı yıl olan 2000 yılı sonuçlarına göre, Çorlu kent nüfusu 141.525 iken 2008 ADNKS verilerine göre bu rakam 200.577'ye ulaşmış olup yıllık nüfus artış hızı 49,53'tür.

	TÜRKİYE		
	KIR	KENT	TOPLAM
1970	21.914.075	13.691.101	35.605.176
1975	23.478.651	16.869.068	40.347.719
1980	25.091.950	19.645.007	44.736.957
1985	23.798.701	26.865.757	50.664.458
1990	23.146.684	33.326.351	56.473.035
1997	21.983.217	40.882.357	62.865.574
2000	23.797.653	44.006.274	67.823.927
2008 ADNKS	17.905.377	53.611.723	71.517.100
2008 ADNKS verilerine göre yıllık nüfus artış hızı 0,13'tür.			

	MARMARABÖLGESİ		
	KIR	KENT	TOPLAM
1970	3.144.264	3.692.903	6.837.167
1975	2.649.307	5.415.183	8.064.490
1980	4.408.343	5.026.867	9.435.210
1985	2.910.688	8.186.826	11.097.514
1990	3.157.002	10.138.605	13.295.607
1997	3.511.733	12.674.940	16.186.673
2000	3.634.065	13.730.962	17.365.027
2008 ADNKS	2.278.880	7.407.971	9.686.851
2008 ADNKS verilerine göre, Batı Marmara Bölgesi yıllık nüfus artış hızı 17,82, Doğu Marmara Bölgesi yıllık nüfus artış hızı 24,97'dir.			

	TEKİRDAĞ İLİ		
	KIR	KENT	TOPLAM
1970	185.595	117.351	302.946
1975	182.655	137.332	319.987
1980	193.472	167.270	360.742
1985	197.043	205.678	402.721
1990	209.902	258.940	468.842
1997	208.518	358.878	567.396
2000	228.214	395.377	623.591
2008 ADNKS	249.218	521.554	770.772
2008 ADNKS verilerine göre yıllık nüfus artış hızı 56,55'tir.			

	ÇORLU İLÇESİ		
	KIR	KENT	TOPLAM
1970	27.328	32.018	59.346
1975	26.319	40.134	66.453
1980	30.835	47.086	77.921
1985	30.017	59.107	89.124
1990	29.622	74.681	104.303
1997	31.389	123.266	154.655
2000	37.508	141.525	179.033
2008 ADNKS	36.105	200.577	236.682
2008 ADNKS verilerine göre yıllık nüfus artış hızı 49,53'tür.			

Yukarıdaki tablolarda şehirleşmenin başladığı yıllardan itibaren Türkiye, Marmara Bölgesi, Tekirdağ ili ve Çorlu ilçesinin nüfus gelişim seyri görülmektedir.

Çorlu ilçesinin nüfus artış hızı ülkenin, bölgenin ve bağlı olduğu Tekirdağ ilinin nüfus artış hızlarının çok üzerinde gerçekleşmektedir. Bunun sebebi hızlı sanayileşmedir. Çorlu ilçesi kırsal nüfusu Tekirdağ ilinin kırsal nüfusunun %15'ini oluştururken, Çorlu ilçesi kent nüfusu Tekirdağ kent nüfusunun %39'unu oluşturmaktadır.

Özellikle 1970'den sonra Çorluda yaşanan hızlı sanayileşme, gerek kırsal kesimde gerekse kent nüfusunda göç ile birlikte hızlı bir nüfus artışı getirmiştir.

Aşağıdaki tabloda da görüldüğü üzere Çorlu ilçesi Tekirdağ iline bağlı diğer ilçelere nazaran çok daha hızlı büyümüştür. 2008 yılı Adrese Dayalı Nüfus Kayıt Sistemi (ADNKS) verileri itibarı ile Çorlu ilçesi Tekirdağ'ın en büyük ilçesi

durumundadır. Çorlu ilçesinin Merkez ilçeden daha büyük bir nüfusa sahip olmasının nedeni ise, bu ilçenin yaşadığı hızlı sanayileşme olgusu ve buna bağlı olarak nüfus çekim gücünün artışı olduğunu söylemek mümkündür.

	1990 Nüfus Sayımı			2000 Nüfus Sayımı			2008 Nüfus Sayımı ADNKS VERİLERİ		
	Toplam	Şehir	Köy	Toplam	Şehir	Köy	Toplam	Şehir	Köy
Merkez	117.455	80.442	37.013	142.105	107.191	34.914	166.313	137.962	28.351
Çerkezköy	41.317	23.102	18.215	82.685	41.638	41.047	147.239	67.617	79.622
Çorlu	104.303	74.681	29.622	179.033	141.525	37.508	236.682	200.577	36.105
Hayrabolu	45.640	16.923	28.717	40.130	18.812	21.318	37.422	19.096	18.326
Malkara	62.524	20.180	42.344	59.125	24.898	34.227	56.308	27.997	28.311
Mar. Ereğlisi	12.455	5.457	6.998	19.955	8.779	11.176	25.061	11.803	13.258
Muratlı	22.952	13.192	9.760	26.681	18.571	8.110	26.175	19.138	7.037
Saray	33.716	13.038	20.678	41.217	17.769	23.448	45.639	21.243	24.396
Şarköy	28.480	11.425	17.055	32.660	16.194	16.466	29.933	16.121	13.812
Toplam	468.842	258.440	210.402	623.591	395.377	228.214	770.772	521.554	249.218

İle bağlı şehir nüfusunun %31'ini tek başına Çorlu barındırırken, geri kalan %69'lük nüfusu, 8 ilçe merkezi aralarında paylaşmaktadırlar. %22'lik oranla, Çorlu kent nüfusunu, Tekirdağ Merkez İlçe takip etmektedir.

1.5 İDARİ YAPI

Çorlu ilçesi 20 adet mahalle ve belediye sınırları dışında kalan mücavir alandan oluşmaktadır.

ÇORLU MAHALLELERİ ALAN VE ORANSAL OLARAK DAĞILIMI TABLOSU

Mahalle Adı	Alan (m²)	Oran (%)
Alipaşa Mahallesi	1.049.224	1,08
Cemaliye Mahallesi	489.105	0,50
Cumhuriyet Mahallesi	10.724.182	11,00
Çobançeşme Mahallesi	1.055.885	1,08
Esentepe Mahallesi	1.459.685	1,50
Hatip Mahallesi	25.018.445	25,67
Havuzlar Mahallesi	4.891.296	5,02
Hıdırağa Mahallesi	5.557.489	5,70
Hürriyet Mahallesi	4.411.485	4,53
Kazımiye Mahallesi	1.141.580	1,17
Kemalettin Mahallesi	3.997.263	4,10
Muhittin Mahallesi	1.277.146	1,31
Nusratiye Mahallesi	1.505.972	1,54
Reşadiye Mahallesi	672.846	0,69
Rumeli Mahallesi	1.333.270	1,37
Sağlık Mahallesi	16.407.831	16,83
Sliahtarağa Mahallesi	3.282.138	3,37
Şeyhsinan Mahallesi	1.944.118	1,99
Yeşiltepe Mahallesi	5.881.221	6,03
Zafer Mahallesi	5.378.038	5,52
TOPLAM	97.478.219	100,00

1.6 YERALTI ZENGİNLİKLERİ

Trakya'nın ikinci büyük yeraltı su kaynağına sahip bir bölgedir. Bir çanak gibi üstü kum çakıl olan arazi, süzgeç gibi yağın kar ve yağmur sularını yeraltına geçirmektedir. **Bu durum kirlilik açısından da tehlike arz etmektedir. Çöp atıklarının, sanayi atıklarının sızıntıları da bu yeraltı sularına karışmaktadır. Bu kirlenmenin acil olarak önlenmesi için gerekli tedbirlerin ele alınması, kaçınılmazdır.**

Kum-çakıl açısından da bölgenin zengin yerinde bulunan Çorlu Karatepe taş ocakları bölgenin yegâne beton, beton agregası ve asfalt mucuru üreten sahasıdır. Bütün beton santralleri, belediyeler, karayolları, köy hizmetleri, liman işletmeleri, hava meydanları işletmeleri ihtiyaçlarını Karatepe Taş Ocakları'ndan karşılamaktadır.

1.7 EKONOMİK DURUM

İlçe Ekonomisi sanayiye ve tarıma dayalıdır. Hayvancılık eskiye nazaran önemini kaybetmiştir. Çorlu ve çevresi ülkemizde sanayileşmenin en hızlı geliştiği bölgelerin başında gelir. İlçede (32) Bankanın Şubesi ve Ticaret ve Sanayi Odasına kayıtlı (5.370) üyenin bulunması ilçenin iş hacmi ve ekonomisi hakkında fikir vermektedir.

5.Kolordu Karargâhının ilçede bulunması, ilçe merkezi ve yakın çevresinde büyük sanayi tesislerinin kurulması, E-80 Karayolu ve TEM Otoyolu ile Demiryolunun ilçe içerisinden geçmesi,DHMI Çorlu Sivil Havaalanının bulunması, yurt dışından (Bulgaristan'dan) göç eden soydaşlarımızın bölge şartları ve önceden gelen akrabalarının yanlarında kalmayı tercih etmeleri gibi nedenlerle ilçeye göç her geçen gün artmaktadır. Yoğun göç nedeniyle ilçede inşaat sektörü de canlı durumdadır. Kamu kesiminde çalışan Askeri ve Sivil personel dışında ticaretle uğraşanlar, esnaflık yapanlar, fabrikatörler gelişmiş durumdaki küçük sanayi işleriyle uğraşanlar ilçe ekonomisinin temelini oluşturmaktadır.

Çorlu ilçesi, Tekirdağ ilindeki sanayileşmenin en hızlı geliştiği bölgedir. D-100 Edirne yolu Çerkezköy özellikle TEM bağlantısının olduğu alanda ve Türkgücü köyü yolu civarında tekstil fabrikalarının yoğunlaştığı görülmektedir. İkinci sırada deri, deri konfeksiyon ve ayakkabı fabrikaları gelmektedir. Ayrıca, kürk-süet üretiminin Türkiye'deki merkezi Çorlu'dur. Üçüncü sırayı alan ayçiçeği yağı ve margarin sanayi

dalı halen mevcut olan büyük kapasiteli tesisler bölgede üretilen ayçiçeğinin tamamını işleyecek seviyededir. Aynı durum kâğıt fabrikaları, un fabrikaları ve elektronik fabrikalar için de geçerlidir.

Velimeşe ile Karamehmet köyü arasında iki bin dönümlük bir arazi üzerinde Avrupa Serbest Bölgesi bulunmaktadır.

YILLAR	DERİ	TEKSTİL	ANA KİMYA	UN/UNLU ÜR.	KAĞIT/ SELÜLOZ	YAĞLAR	OTOMOTİV	DİĞER	TOPLAM
1975 ÖNCESİ	-	-	3	4	1	1	-	-	9
1975-1980	3	1	-	2	3	1	-	-	10
1980-1985	2	7	-	1	-	2	-	-	12
1985-1990	19	14	2	5	-	3	-	3	46
1990-1995	45	60	11	7	-	1	-	-	135
1996	20	27	5	-	2	-	-	2	56
1997	11	41	8	2	1	1	-	2	66
1998	6	28	5	2	7	3	-	2	53
1999	11	31	6	-	2	2	-	-	52
2000	7	27	8	1	1	-	-	4	48
2001	15	19	8	-	-	1	-	2	45
2002	10	41	15		5	3	-	-	74
2003	20	41	17	2	3	1	-	3	87
2004	15	47	19	2	6	1	-	6	96
2005	15	40	12	3	5	-	-	15	90
2006	8	32	7	-	1	1	10	-	59
2007	16	31	18	-	5	1	14	-	85
2008	11	34	14	-	1	-	27	-	87
2009	4	23	14	-	3	-	5	-	49
TOPLAM	249	544	172	31	46	22	56	39	1.159

(Bilgiler Çorlu Ticaret ve Sanayi Odası'ndan alınmıştır.)

1958 Yılı'ndan itibaren toplam 1.159 adet sanayi kuruluşu Çorlu Ticaret ve Sanayi Odası'na kayıt yaptırmıştır.

Haziran 2009 itibariyle de Çorlu Ticaret ve Sanayi Odasında toplam 5.370 üye kayıtlıdır.

1.8 ULAŞIM

Konumu itibariyle E-80 Edirne-İstanbul Karayolu üzerine kurulmuş olan ilçemiz Karayolu ile bağlı bulunduğu Tekirdağ İline (39) Km., İstanbul'a (100) Km. mesafededir. Arazinin düz olması, kara ve demiryolu ulaşımına büyük kolaylık sağlamaktadır. İlkçağlardan beri yoğun bir biçimde kullanılan İstanbul-Edirne Yolu bugünkü adıyla E-80 Karayolu hala işlek bir şekilde kullanılmaktadır.

Ayrıca, içerisinden TEM Otoyolu ile Demiryolunun geçmesi ve DHMİ Çorlu Sivil Havaalanı'nın bulunması ilçeye büyük hareketlilik kazandırmıştır.

1.9 ÇEVRE

a. KATI ATIKLAR

Katı atıkların, taşınması ve geri kazanılması ile çevre ve insan sağlığına etki oluşturmadan bertaraf edilmesine ilişkin yükümlülükler ile yetki ve sorumluluklar 5393 sayılı Belediye Kanunu'nun 14. ve 15. maddeleri ile verilmiştir.

Katı atıklar düzenli olarak depolanmadığı takdirde yeraltı, içme ve kullanma sularının kirliliğine, depo gazlarının meydana getirdiği kirlilik ve tehlike, görüntü kirliliği, hava kirliliği, haşere üremesi, insan sağlığı üzerinde kısa ve uzun vadedeki olumsuz etki ve heyelan riski gibi faktörlere neden olabilmektedir.

Vahşi depolama ile çöpler hiçbir tedbir alınmadan nehir ve deniz kenarları, taşkın yatakları da dahil olmak üzere uygun olmayan alanlara dökülmektedir. 2006 yılında değişiklik yapılan Çevre Kanunu gereğince, belediyelere düzenli depolama bertaraf tesislerini kurmaları için süreler verilmiş ve cezai müeyyideler getirilmiştir.

Buna göre Çorlu Belediyesi koordinatörlüğünde kurulmuş olan "Tekirdağ 3. Grup Çevre Belediyeler Katı Atık Bertaraf Tesisleri Yapma ve İşletme Birliği" kapsamında 13 Mayıs 2007'ye kadar İş Termin Planı hazırlanarak İl Çevre ve Orman Müdürlüğü'ne iletilmiş olup, takibinde 3 yıl içerisinde tesis kurularak işletmeye alınacaktır. Birliğe üye belediyeler; Çorlu Belediyesi, Marmara Ereğlisi Belediyesi, Sultanköy Belediyesi, Yeniçiftlik Belediyesi, Misinli Belediyesi, Marmaracık Belediyesi, Velimeşe Belediyesi, Ulaş Belediyesi ve Yenice Belediyesi'dir.

Birliğe üye belediyelerin tümü katı atıklarını vahşi depolama yöntemiyle bertaraf etmektedir. Birlik olarak toplam 9 belediyenin katı atıkları, yönetmeliklere uygun olarak oluşturulacak olan tesiste bertaraf edilecektir.

Türkiye’de şu anda uygulanmakta olan bertaraf modeli, düzenli depolama alanlarının oluşturulması şeklindedir. Kaynağında ayrıştırmanın uygulanmasını sağlamak amacıyla çıkarılan “ Ambalaj ve Ambalaj Atıklarının Kontrolü Yönetmeliği” gereğince Belediyelere bazı sorumluluklar yüklenmiştir. Bu kapsamda çeşitli kentlerde lisanlı firmalar ve ÇEVKO ile yapılan sözleşmeler kapsamında çalışmalar yürütülmektedir. Kaynağında ayrı toplama ve ayrıştırma gün geçtikçe daha yaygın hale gelmektedir. Belediyelerce bertaraf edilmesi gereken diğer bir atık cinsi tıbbi atıklardır. Tıbbi Atıkların Kontrolü Yönetmeliği gereğince tıbbi atıkların, uygun bir yöntemle bertaraf edilmesi gerekmektedir. Bu kapsamda sterilizasyon yönteminin uygulanmasının en etkili ve zararsız bir yöntem olduğu yönetmelikçe de belirtilmektedir. Ancak, sterilizasyon ünitelerinin oluşturulması da önemsenmesi gereken bir maliyet oluşturmaktadır.

Mevcut şartlarda Birliğin atıklarının en uygun ve ekonomik yöntemle bertaraf edilmesi gerekmektedir. Atıkların öncelikle kaynağında ayrı toplanmasının sağlanması, daha sonra kalan atığın tekrar ayrıştırma ünitesinde ayrılması, kalan organik atıkların da kompost tesisinde değerlendirilmesi en uygun ve tavsiye edilen yöntem olarak karşımıza çıkmaktadır. Tıbbi atıklar için sterilizasyon ünitesinin kurulması ve bu tesisten çıkan atıkların da düzenli depolama alanında bertaraf edilmesi sağlanmalıdır.

Bilindiği gibi Birlik Belediyelerinin bulunduğu bölge sanayinin yoğun olduğu bir bölgedir. Tabii ki sanayiden kaynaklanan atıkların miktarı da önemli bir düzeydedir. Bu atıkların düzenli depolama alanında bertaraf edilebilecek olanları bulunmaktadır. Fakat tehlikeli atıkların ancak yakma yöntemiyle bertarafı mümkündür. Bu nedenle Trakya bölgesinde böyle bir bertaraf tesisinin kurulması önem taşımaktadır.

Sonuçta birlik olarak yer tespit çalışmaları tamamlandıktan sonra tesisin yapımı için gerekli tüm işlemlere hızla başlanacaktır. Bertaraf tesisi için fizibilite çalışmaları, ÇED raporu, proje hazırlanması ve yapım aşamalarına geçilecektir.

b. SANAYİ TARAFINDAN SU KULLANIMI

Çorlu’da içme suyu dışında sanayi tarafından da yoğun bir su kullanımı söz konusudur. Çorlu’nun gittikçe artan sanayi altyapısı ve artan nüfusu, belediyemizi, daha çok ve kaliteli içme suyu üretimi konusunda zorlamaktadır.

Mevcut yeraltı suyu kuyu kapasiteleri artan talep karşısında yetersiz kalmakta ve kuyu su seviyeleri gittikçe düşmektedir.

Bu düşüş yıllara göre;

1969-1980 arasındaki 11 yılda.....2,39m (Ortalama,1 yılda 21,73cm düşme)

1980-1991 arasındaki 11 yılda.....3,61m (ortalama, 1 yılda 32,82cm düşme)

1991-2000 arasındaki 9 yılda..... 14,24m (ortalama, 1 yılda 158,22cm düşme)

olmak üzere Toplam 20,24 m olmuştur.

Sanayi kuruluşları, özellikle deri ve tekstil sanayi yeraltı suyu kullanımında yoğun su çekişleri yapmaktadırlar.

D.S.İ.'den alınan kuyu açma izinleri ile su kullanımlarını gerçekleştirmekte, fakat yoğun su ihtiyaçları nedeniyle kaçak kullanımlara gidilmesi söz konusu olmaktadır. Böylelikle, yoğun su kullanımı nedeniyle yeraltı su kaynakları hızla tükenmektedir.

Kamu varlığı olan yeraltı su kaynaklarını ekonomik, verimli ve amacına uygun kullanmak ve sürdürülebilir şekilde geleceğe taşımak için Belediye, Sivil toplum Örgütleri, Üniversite ve kamuoyu ile birlikte hareket etme zorunluluğu açıktır.

Ayrıca, su kirliliği konusunda sanayi kuruluşlarının gerekli önlemleri alması ve yasal zorunluluklara uyması gereklidir. Sanayilerin arıtma tesisleri kurması ve işletmeleri konusunda gerekli düzenlemeler yapılmalıdır. Bu konuda denetim yapılması ve sanayilerin yönlendirilmesi, alınacak önlemler konusunda bilinçlendirilmeleri gerekmektedir.

c. YÜZEYSEL SU KİRLİLİĞİ

Çorlu İlçesi hızlı sanayileşme neticesinde buradan kaynaklanan kirlilik Çorlu Deresine önemli bir kirlilik yükü eklemektedir. Çorlu deresi gün geçtikçe kirlenmektedir. Fabrikaların arıtma tesislerinin olmayışı, olanların da işletilmesiyle ilgili sorun yaşamasından dolayı su kirliliği artmaktadır.

Özellikle, Çorlu Deresi için I. Derece kirlilik oluşturan çok sayıda Deri fabrikaları, tekstil fabrikaları, kâğıt endüstrisi atık sularını buraya deşarj etmektedirler. Bu kapsamda, Deri Organize Sanayi Bölgesi Arıtma Tesisi tamamlanarak faaliyete geçmiştir.

Ayrıca, Ergene Nehrinin bir kolu olan Çorlu Deresine, Çerkezköy Organize Sanayi Bölgesinde faaliyet gösteren ülkemiz tekstil sanayinin belli başlı kuruluşları, çeşitli makine ve metal sanayi tesisleri atık sularını arıtmadan deşarj etmektedir.

d. YERALTI SU KİRLİLİĞİ

Çorlu İlçesi su ihtiyacı, bir dizi kuyu vasıtasıyla yeraltı su kaynaklarından karşılanmaktadır. Fakat sanayileşmenin hızla artış göstermesi nedeniyle yeraltı su kaynaklarının kullanımının artması ve dolayısıyla, su seviyelerinde önemli derecede azalma meydana gelmiştir.

Çorlu'da özellikle alt yapı kanalizasyon sisteminin eski oluşu önemli bir sorun teşkil etmekte, deşarj, şehrin belirli yerlerinde oluşan çatlaklara bırakılmaktadır. Ayrıca, çöp depolama sahasının düzenli depolama tekniği olmayışı nedeniyle çöp sızıntı suları, yeraltı su kaynakları açısından önemli bir tehdit oluşturmaktadır.

Sanayi kuruluşları, özellikle deri ve tekstil sanayi yeraltı suyu kullanımında, yoğun su çekişleri yapmaktadırlar. D.S.İ.'den alınan kuyu açma izinleri ile su kullanımlarını gerçekleştirmekte, fakat yoğun su ihtiyaçları nedeniyle kaçak kullanımlara gidilmesi söz konusu olmaktadır. Böylelikle, yoğun su kullanımı nedeniyle yeraltı su kaynakları hızla tükenmektedir.

Bu sebeplerden dolayı Çorlu için çevre tehdidi altında olmayan yeterli miktarda yerüstü su kaynaklarının bulunması gerekmektedir. D.S.İ Genel Müdürlüğü'nün B151DSİ0100400/123.0217/1369 sayılı, 21 Nisan 2002 tarihli yazısındaki tahsisine göre, Tekirdağ-Çorlu Belediyesi'nin 35 milyon m³ olan yer üstü su ihtiyacının, Kırklareli-Vize- Kızılağaç ve Kömürköy barajlarından sağlayabileceği belirtilmiştir.

Kömürköy ve Kızılağaç barajlarının, su tutma kapasitesi toplam 250m kot için 59.070.000 m³ tür. Çorlu için 2052 yılı yıllık su ihtiyacı, yapılan hesaplamalara göre 49.915.770 m³ olacağı düşünüldüğünde, ilçemizin su ihtiyacının Kömürköy ve Kızılağaç barajlarından rahatlıkla sağlanabileceği görülmektedir.

Belediye olarak, bu barajların Çorlu'nun su ihtiyacının karşılanmasında kullanılabilmesi amacıyla gerekli çalışmalar yapılmaktadır.

e. HAVA KİRLİLİĞİ

Kış aylarında Çorlu'da hava kirliliği oldukça yüksek seviyelere ulaşmaktadır. Tekirdağ ili için yapılan SO₂ ve partiküler madde ölçümlerine bakıldığında özellikle SO₂ miktarı oldukça yüksektir. Çorlu İlçesi de dolayısıyla, gerek sanayi tesislerinin yoğunluğu, gerekse de kalitesi düşük yakıtların kullanılması nedeniyle aynı tehdidi yaşamaktadır. Çorlu İlçesi'nde SO₂ ve CO miktarlarının yüksek seviyelere ulaştığı çeşitli kurumlar tarafından yapılan araştırmalarda görülmektedir.

İlçede hava kirliliğinin ölçümler ve modelleme yöntemleri ile sürekli izlenmesi ve kontrol altına alınması gerekmektedir.

Özellikle İlçede hava kirliliğine neden olan yakıt cinsleri konusunda önlemler almak gerekmektedir. Isınma amaçlı (kükürt yüzdesi yüksek, alt ısı değeri düşük olan) kalitesiz kömür kullanımını önlemek gerekmektedir. Belediyemiz ve Sağlık Grup Başkanlığı ortaklığı ile İlçeye kaçak kömür girişi önlenmektedir. Çorlu İlçesi'nde doğalgaza geçiş çalışmaları hızlı bir şekilde devam etmektedir. Bunun yanında bazı sanayi tesisleri de ısınma ve diğer amaçlarla enerji kullanımını ihtiyaçlarını kendi imkânları ile sağladıkları doğalgaz hatları ile karşılamaktadır. Bunlar ilçenin kirlilik yükünün gelecek yıllarda hafifleyebileceğini ortaya koymaktadır.

Endüstrilerde ısınma amaçlı kullanılan yakıtlarda hava kirliliğine önemli katkılar sağlamaktadır. Bunu önlemek amacıyla denetimlere verilen önem artırılmalıdır.

Ayrıca, İlçemizde hava kalitesi ölçüm istasyonu bulunmamaktadır. İleriki zamanlarda bu konuyla ilgili gerekli çalışmalara başlanması hedeflenmektedir.

2. ÇORLU BELEDİYESİ

2.1 BELEDİYENİN GÖREV YETKİ VE SORUMLULUKLARI

5393 sayılı “Belediye Kanunu”, belediyenin kuruluşunu, organlarını, yönetimini, görev, yetki ve sorumlulukları ile çalışma usul ve esaslarını düzenleyen kanundur. Belediye yasasının **14. ve 15. maddelerinde** belirtilen belediyenin görev, sorumluluk ve yetki alanının kapsamı, belediye sınırları ile sınırlıdır. Ancak, belediye meclisinin kararı ile mücavir alanlara da belediye hizmetleri götürülebilecektir.

Yasa gereğince bir belediye, mahallî müşterek nitelikte olmak şartıyla;

- ❖ İmar, su, kanalizasyon ve ulaşım gibi kentsel alt yapı;
- ❖ Coğrafi ve kent bilgi sistemleri;
- ❖ Çevre ve çevre sağlığı,
- ❖ Temizlik ve katı atık;
- ❖ Zabıta, itfaiye, acil yardım, kurtarma ve ambulans;
- ❖ Şehir içi trafik;
- ❖ Defin ve mezarlıklar;
- ❖ Ağaçlandırma, park ve yeşil alanlar;

- ❖ Konut;
- ❖ K lt r ve sanat, turizm ve tanıtım, genlik ve spor; sosyal hizmet ve yardım, nik h,
- ❖ Meslek ve beceri kazandırma;
- ❖ Ekonomi ve ticaretin geliřtirilmesi hizmetlerini yapar veya yaptırır.
- ❖ B y křehir belediyeleri ile n fusu 50.000'i geen belediyeler, kadınlar ve ocuklar iin koruma evleri aar.
- ❖ Devlete ait her derecedeki okul binalarının inřaatı ile bakım ve onarımını yapabilir veya yaptırabilir, her t rl  ara, gere ve malzeme ihtiyalarını karřılayabilir;
- ❖ Saėlıkla ilgili her t rl  tesisi aabilir ve iřletebilir;
- ❖ K lt r ve tabiat varlıkları ile tarih  dokunun ve kent tarihi bakımından  nem tařıyan mek nların ve iřlevlerinin korunmasını saėlayabilir; bu amala bakım ve onarımını yapabilir, korunması m mk n olmayanları aslına uygun olarak yeniden inřa edebilir.
- ❖ Gerektiėinde,  ėrencilere, amat r spor kul plerine malzeme verir ve gerekli desteėi saėlar, her t rl  amat r spor karřılařmaları d zenler, yurt ii ve yurt dıřı m sabakalarda  st n bařarı g steren veya derece alan sporculara belediye meclisi kararıyla  d l verebilir.
- ❖ Gıda bankacılıėı yapabilir.

Sayılan bu hizmetlerin yerine getirilmesindeki  ncelik sırası, belediyenin m li durumu ve hizmetin ivediliėi dikkate alınarak belirlenecektir.

Belediye hizmetleri, vatandařlara en yakın yerlerde ve en uygun y ntemlerle sunulur. Hizmet sunumunda  z rl , yařlı, d řk n ve dar gelirlilerin durumuna uygun y ntemler uygulanır.

Yasada belediyenin g rev ve yetkileri sayılmakla birlikte 77. maddede, belediye hizmetlerine g n ll  katılımın da  n  aılmaktadır. Buna g re Belediye;

- ❖ Saėlık,
- ❖ Eėitim,
- ❖ Spor,
- ❖ evre,
- ❖ Sosyal hizmet ve yardım,

- ❖ Kütüphane,
- ❖ Park,
- ❖ Trafik,
- ❖ Ve kültür hizmetleriyle,
- ❖ Yaşlılara, kadın ve çocuklara,
- ❖ Özürlülere, yoksul ve düşkünlere,

yönelik hizmetlerin yapılmasında beldede dayanışma ve katılımı sağlamak, hizmetlerde etkinlik, tasarruf ve verimliliği artırmak amacıyla gönüllü kişilerin katılımına yönelik programlar uygulayabilecektir. Gönüllülerin nitelikleri ve çalıştırılmalarına ilişkin usul ve esaslar İçişleri Bakanlığı tarafından çıkarılacak yönetmelikle belirlenir.

Belediye Yasasının 53 üncü maddesi gereğince belediyeler acil durum plânlaması yapmakla da yükümlüdürler.

Belediye; yangın, sanayi kazaları, deprem ve diğer doğal afetlerden korunmak veya bunların zararlarını azaltmak amacıyla beldenin özelliklerini de dikkate alarak gerekli afet ve acil durum plânlarını yapar, ekip ve donanımını hazırlar.

Acil durum plânlarının hazırlanmasında varsa il ölçeğindeki diğer acil durum plânlarıyla da koordinasyon sağlanır ve ilgili bakanlık, kamu kuruluşları, meslek teşekkülleriyle üniversitelerin ve diğer mahallî idarelerin görüşleri alınır.

Plânlar doğrultusunda halkın eğitimi için gerekli önlemler alınarak ikinci fıkrada sayılan idareler, kurumlar ve örgütlerle ortak programlar yapılabilir.

Belediye, belediye sınırları dışında yangın ve doğal afetler meydana gelmesi durumunda, bu bölgelere gerekli yardım ve destek sağlayabilir.

Belediye yasasının 15. maddesinde düzenlenen hükümlere göre belediyelerin yetki ve imtiyazları şunlardır:

- ❖ Belde sakinlerinin mahallî müşterek nitelikteki ihtiyaçlarını karşılamak amacıyla her türlü faaliyet ve girişimde bulunmak.
- ❖ Kanunların belediyeye verdiği yetki çerçevesinde yönetmelik çıkarmak, belediye yasakları koymak ve uygulamak, kanunlarda belirtilen cezaları vermek.

- ❖ Gerçek ve tüzel kişilerin faaliyetleri ile ilgili olarak kanunlarda belirtilen izin veya ruhsatı vermek.
- ❖ Özel kanunları gereğince belediyeye ait vergi, resim, harç, katkı ve katılma paylarının tarh, tahakkuk ve tahsilini yapmak; vergi, resim ve harç dışındaki özel hukuk hükümlerine göre tahsili gereken doğal gaz, su, atık su ve hizmet karşılığı alacakların tahsilini yapmak veya yaptırmak.
- ❖ Müktesep haklar saklı kalmak üzere; içme, kullanma ve endüstri suyu sağlamak; atık su ve yağmur suyunun uzaklaştırılmasını sağlamak; bunlar için gerekli tesisleri kurmak, kurdurmak, işletmek ve işlettirmek; kaynak sularını işletmek veya işlettirmek.
- ❖ Toplu taşıma yapmak; bu amaçla otobüs, deniz ve su ulaşım araçları, tünel, raylı sistem dâhil her türlü toplu taşıma sistemlerini kurmak, kurdurmak, işletmek ve işlettirmek.
- ❖ Katı atıkların toplanması, taşınması, ayrıştırılması, geri kazanımı, ortadan kaldırılması ve depolanması ile ilgili bütün hizmetleri yapmak ve yaptırmak.
- ❖ Mahallî müşterek nitelikteki hizmetlerin yerine getirilmesi amacıyla, belediye ve mücavir alan sınırları içerisinde taşınmaz almak, kamulaştırmak, satmak, kiralamak veya kiraya vermek, trampa etmek, tahsis etmek, bunlar üzerinde sınırlı aynî hak tesis etmek.
- ❖ Borç almak, bağış kabul etmek...
- ❖ Toptancı ve perakendeci hâlleri, otobüs terminali, fuar alanı, mezbaha, ilgili mevzuata göre yat limanı ve iskele kurmak, kurdurmak, işletmek, işlettirmek veya bu yerlerin gerçek ve tüzel kişilerce açılmasına izin vermek.
- ❖ Vergi, resim ve harçlar dışında kalan dava konusu uyuşmazlıkların anlaşmayla tasfiyesine karar vermek.
- ❖ Gayrisihhî müesseseler ile umuma açık istirahat ve eğlence yerlerini ruhsatlandırmak ve denetlemek.(gayrisihhî müesseselerden birinci sınıf olanların ruhsatlandırılması ve denetlenmesi, büyük şehir ve il merkez belediyeleri dışındaki yerlerde il özel idaresi tarafından yapılır)
- ❖ Beldede ekonomi ve ticaretin geliştirilmesi ve kayıt altına alınması amacıyla izinsiz satış yapan seyyar satıcıları faaliyetten men etmek, izinsiz satış yapan seyyar satıcıların faaliyetten men edilmesi sonucu, cezası ödenmeyerek iki gün içinde geri alınmayan gıda maddelerini gıda bankalarına, cezası

ödenmeyerek otuz gün içinde geri alınmayan gıda dışı malları yoksullara vermek...

- ❖ Reklâm panoları ve tanıtıcı tabelalar konusunda standartlar getirmek.
- ❖ Gayrisihhî işyerlerini, eğlence yerlerini, halk sağlığına ve çevreye etkisi olan diğer işyerlerini kentin belirli yerlerinde toplamak; hafriyat toprağı ve moloz döküm alanlarını; sivilaştırılmış petrol gazı (LPG) depolama sahalarını; inşaat malzemeleri, odun, kömür ve hurda depolama alanları ve satış yerlerini belirlemek; bu alan ve yerler ile taşımalarda çevre kirliliğı oluşmaması için gereken tedbirleri almak.
- ❖ Kara, deniz, su ve demiryolu üzerinde işletilen her türlü servis ve toplu taşıma araçları ile taksi sayılarını, bilet ücret ve tarifelerini, zaman ve güzergâhlarını belirlemek; durak yerleri ile karayolu, yol, cadde, sokak, meydan ve benzeri yerler üzerinde araç park yerlerini tespit etmek ve işletmek, işlettirmek veya kiraya vermek; kanunların belediyelere verdiği trafik düzenlemesinin gerektirdiğı bütün işleri yürütmek.

Belediye, (e), (f) ve (g) bentlerinde belirtilen hizmetleri Danıştayın görüşü ve İçişleri Bakanlığının kararıyla süresi kırkdokuz yılı geçmemek üzere imtiyaz yoluyla devredebilir; toplu taşıma hizmetlerini imtiyaz veya tekel oluşturmayacak şekilde ruhsat vermek suretiyle yerine getirebileceğı gibi toplu taşıma hatlarını kiraya verme veya 67. maddedeki esaslara göre hizmet satın alma yoluyla yerine getirebilir.

İl sınırları içinde Büyükşehir belediyeleri, belediye ve mücavir alan sınırları içinde il belediyeleri ile nüfusu 10.000'i geçen belediyeler, Meclis kararıyla; turizm, sağlık, sanayi ve ticaret yatırımlarının ve eğitim kurumlarının su, termal su, kanalizasyon, doğal gaz, yol ve aydınlatma gibi alt yapı çalışmalarını faiz almaksızın on yıla kadar geri ödemeli veya ücretsiz olarak yapabilir veya yaptırabilir, bunun karşılığında yapılan tesislere ortak olabilir; sağlık, eğitim, sosyal hizmet ve turizmi geliştirecek projelere İçişleri Bakanlığının onayı ile ücretsiz veya düşük bir bedelle amacı dışında kullanılmamak kaydıyla arsa tahsis edebilir.

Belediye, belde sakinlerinin belediye hizmetleriyle ilgili görüş ve düşüncelerini tespit etmek amacıyla kamuoyu yoklaması ve araştırması yapabilir.

Belediye mallarına karşı suç işleyenler Devlet malına karşı suç işlemiş sayılır.

Belediyenin proje karşılığı borçlanma yoluyla elde ettiği gelirleri, şartlı bağışlar ve kamu hizmetlerinde fiilen kullanılan malları ile belediye tarafından tahsil edilen vergi, resim ve harç gelirleri haczedilemez.

2.1.1 BELEDİYE MECLİSİ

Çorlu Belediye Meclisi'nde 32 üye bulunmaktadır. Bu üyelerin %69'u CHP, % 31'i AKP mensubudur.

Belediye Meclisinin Görev ve Yetkileri

Belediyenin organları arasında yer alan Belediye Meclisi'nin görev ve yetkileri 5393 sayılı Belediye Kanunu'nun 17 ve 18. maddesi ile belirlenmiştir.

- ❖ Stratejik plân ile yatırım ve çalışma programlarını, belediye faaliyetlerinin ve personelinin performans ölçütlerini görüşmek ve kabul etmek.
- ❖ Bütçe ve kesin hesabı kabul etmek, bütçede kurumsal kodlama yapılan birimler ile fonksiyonel sınıflandırmanın birinci düzeyleri arasında aktarma yapmak.
- ❖ Belediyenin imar plânlarını görüşmek ve onaylamak, büyük şehir ve il belediyelerinde il çevre düzeni plânını kabul etmek.
- ❖ Borçlanmaya karar vermek.
- ❖ Taşınmaz mal alımına, satımına, takasına, tahsisine, tahsis şeklinin değiştirilmesine veya tahsisli bir taşınmazın kamu hizmetinde ihtiyaç duyulmaması hâlinde tahsisin kaldırılmasına; üç yıldan fazla kiralanmasına ve süresi otuz yılı geçmemek kaydıyla bunlar üzerinde sınırlı aynî hak tesisine karar vermek.
- ❖ Kanunlarda vergi, resim, harç ve katılma payı konusu yapılmayan ve ilgililerin isteğine bağlı hizmetler için uygulanacak ücret tarifesini belirlemek.
- ❖ Şartlı bağışları kabul etmek...
- ❖ Vergi, resim ve harçlar dışında kalan ve miktarı beş bin YTL' den fazla dava konusu olan belediye uyuşmazlıklarını sulh ile tasfiyeye, kabul ve feragatle karar vermek.

- ❖ Bütçe içi işletme ile 6762 sayılı Türk Ticaret Kanununa tâbi ortaklıklar kurulmasına veya bu ortaklıklardan ayrılmaya, sermaye artışına ve gayrimenkul yatırım ortaklığı kurulmasına karar vermek.
- ❖ Belediye adına imtiyaz verilmesine ve belediye yatırımlarının yap-işlet veya yap-işlet-devret modeli ile yapılmasına; belediyeye ait şirket, işletme ve iştiraklerin özelleştirilmesine karar vermek.
- ❖ Meclis başkanlık divanını ve encümen üyeleri ile ihtisas komisyonları üyelerini seçmek.
- ❖ Norm kadro çerçevesinde belediyenin ve bağlı kuruluşlarının kadrolarının ihdas, iptal ve değiştirilmesine karar vermek.
- ❖ Belediye tarafından çıkarılacak yönetmelikleri kabul etmek.
- ❖ Meydan, cadde, sokak, park, tesis ve benzerlerine ad vermek; mahalle kurulması, kaldırılması, birleştirilmesi, adlarıyla sınırlarının tespiti ve değiştirilmesine karar vermek; beldeyi tanıtıcı amblem, flama ve benzerlerini kabul etmek.
- ❖ Diğer mahallî idarelerle birlik kurulmasına, kurulmuş birliklere katılmaya veya ayrılmaya karar vermek.
- ❖ Yurt içindeki ve İçişleri Bakanlığı'nın izniyle yurt dışındaki belediyeler ve mahallî idare birlikleriyle karşılıklı iş birliği yapılmasına;kardeş kent ilişkileri kurulmasına; ekonomik ve sosyal ilişkileri geliştirmek amacıyla kültür, sanat ve spor gibi alanlarda faaliyet ve projeler gerçekleştirilmesine; bu çerçevede arsa, bina ve benzeri tesisleri yapma, yaptırma, kiralama veya tahsis etmeye karar vermek.
- ❖ Fahrî hemşerilik payesi ve beratı vermek.
- ❖ Belediye başkanıyla encümen arasındaki anlaşmazlıkları karara bağlamak.
- ❖ Mücavir alanlara belediye hizmetlerinin götürülmesine karar vermek.
- ❖ İmar plânlarına uygun şekilde hazırlanmış belediye imar programlarını görüşerek kabul etmek.

2.1.2 BELEDİYE ENCÜMENİ

Belediye başkanı başkanlığında, belediye meclisinin her yıl kendi üyeleri arasından bir yıl için gizli oyla seçeceği üç üye, malî hizmetler birim amiri ve belediye

başkanının birim amirleri arasından bir yıl için seçeceği iki üye olmak üzere yedi kişiden oluşmaktadır.

Belediye Encümeninin Görev ve Yetkileri

- ❖ Stratejik plân ve yıllık çalışma programı ile bütçe ve kesin hesabı inceleyip belediye meclisine görüş bildirmek.
- ❖ Yıllık çalışma programına alınan işlerle ilgili kamulaştırma kararlarını almak ve uygulamak.
- ❖ Öngörülmeven giderler ödeneğinin harcama yerlerini belirlemek.
- ❖ Bütçede fonksiyonel sınıflandırmanın ikinci düzeyleri arasında aktarma yapmak.
- ❖ Kanunlarda öngörülen cezaları vermek.
- ❖ Vergi, resim ve harçlar dışında kalan dava konusu olan belediye uyuşmazlıklarının anlaşma ile tasfiyesine karar vermek.
- ❖ Taşınmaz mal satımına, trampasına ve tahsisine ilişkin meclis kararlarını uygulamak; süresi üç yılı geçmemek üzere kiralanmasına karar vermek.
- ❖ Umuma açık yerlerin açılış ve kapanış saatlerini belirlemek.
- ❖ Diğer kanunlarda belediye encümenine verilen görevleri yerine getirmek.

Belediye encümeni, haftada birden az olmamak üzere önceden belirlenen gün ve saatte toplanır. Belediye başkanı acil durumlarda encümeni toplantıya çağırabilir.

Encümen gündemi belediye başkanı tarafından hazırlanır. Encümene havale edilen konular bir hafta içinde görüşülerek karara bağlanır.

2.1.3 BELEDİYE BAŞKANI

Belediye başkanı, belediye idaresinin başı olup belediye tüzel kişiliğinin temsilcisidir. Belediye Başkanı, ilgili kanunda gösterilen esas ve usullere göre seçilir.

Belediye Başkanı, görevinin devamı süresince siyasi partilerin yönetim ve denetim organlarında görev alamaz; profesyonel spor kulüplerinin başkanlığını yapamaz ve yönetiminde bulunamaz.

Belediye Başkanının Belediye Yasası'nda Belirlenen Görev ve Yetkileri

- ❖ Belediye teşkilâtının en üst amiri olarak belediye teşkilâtını sevk ve idare etmek, belediyenin hak ve menfaatlerini korumak.
- ❖ Belediyeyi stratejik plâna uygun olarak yönetmek, belediye idaresinin kurumsal stratejilerini oluşturmak, bu stratejilere uygun olarak bütçeyi, belediye faaliyetlerinin ve personelinin performans ölçütlerini hazırlamak ve uygulamak, izlemek ve değerlendirmek, bunlarla ilgili raporları meclise sunmak.
- ❖ Belediyeyi Devlet dairelerinde ve törenlerde, davacı veya davalı olarak da yargı yerlerinde temsil etmek veya vekil tayin etmek.
- ❖ Meclise ve encümene başkanlık etmek.
- ❖ Belediyenin taşınır ve taşınmaz mallarını idare etmek.
- ❖ Belediyenin gelir ve alacaklarını takip ve tahsil etmek.
- ❖ Yetkili organların kararını almak şartıyla sözleşme yapmak.
- ❖ Meclis ve encümen kararlarını uygulamak.
- ❖ Bütçeyi uygulamak, bütçede meclis ve encümenin yetkisi dışındaki aktarmalara onay vermek.
- ❖ Belediye personelini atamak.
- ❖ Belediye ve bağlı kuruluşları ile işletmelerini denetlemek.
- ❖ Şartsız bağışları kabul etmek.
- ❖ Belde halkının huzur, esenlik, sağlık ve mutluluğu için gereken önlemleri almak.
- ❖ Bütçede yoksul ve muhtaçlar için ayrılan ödeneği kullanmak, özürülere yönelik hizmetleri yürütmek ve özürülere merkezini oluşturmak.
- ❖ Temsil ve ağırlama giderleri için ayrılan ödeneği kullanmak.
- ❖ Kanunlarla belediyeye verilen ve belediye meclisi veya belediye encümeni kararını gerektirmeyen görevleri yapmak ve yetkileri kullanmak.

2.2 TEŞKİLAT YAPISI

Çorlu Belediyesi bünyesinde toplam 19 müdürlük bulunmaktadır. Bunlar;

- Bilgi İşlem Müdürlüğü
- Destek Hizmetleri Müdürlüğü

- Fen İşleri Müdürlüğü
- Hal Müdürlüğü
- Hukuk İşleri Müdürlüğü
- İmar ve Şehircilik Müdürlüğü
- İşletme ve İştirakler Müdürlüğü
- İtfaiye Müdürlüğü
- Kültür ve Sosyal İşler Müdürlüğü
- Mali Hizmetler Müdürlüğü
- Mezarlıklar Müdürlüğü
- Özel Kalem Müdürlüğü
- Park ve Bahçeler Müdürlüğü
- Plan ve Proje Müdürlüğü
- Temizlik İşleri Müdürlüğü
- Ulaşım Hizmetleri Müdürlüğü
- Veteriner İşleri Müdürlüğü
- Yazı İşleri Müdürlüğü
- Zabıta Müdürlüğü

- ❖ Yazı İşleri Müdürlüğü bünyesinde Personel ve Eğitim Birimi, Belediye Polikliniği,
- ❖ Zabıta Müdürlüğü bünyesinde Ruhsat Birimi,
- ❖ Temizlik İşleri Müdürlüğü bünyesinde Çevre Koruma Birimi,
- ❖ Veterinerlik İşleri Müdürlüğü bünyesinde Mezbaha ve Soğuk Hava Deposu,
- ❖ Özel Kalem Müdürlüğü bünyesinde Dış İlişkiler Birimi, Basın Yayın ve Organizasyon Birimi,
- ❖ Mali Hizmetler Müdürlüğü bünyesinde Strateji Geliştirme Birimi,
- ❖ Plan ve Proje Müdürlüğü bünyesinde Etüt ve Proje Birimi

alt birimler olarak faaliyet göstermektedir.

**ÇORLU BELEDİYE BAŞKANLIĞI
ORGANİZASYON ŞEMASI**

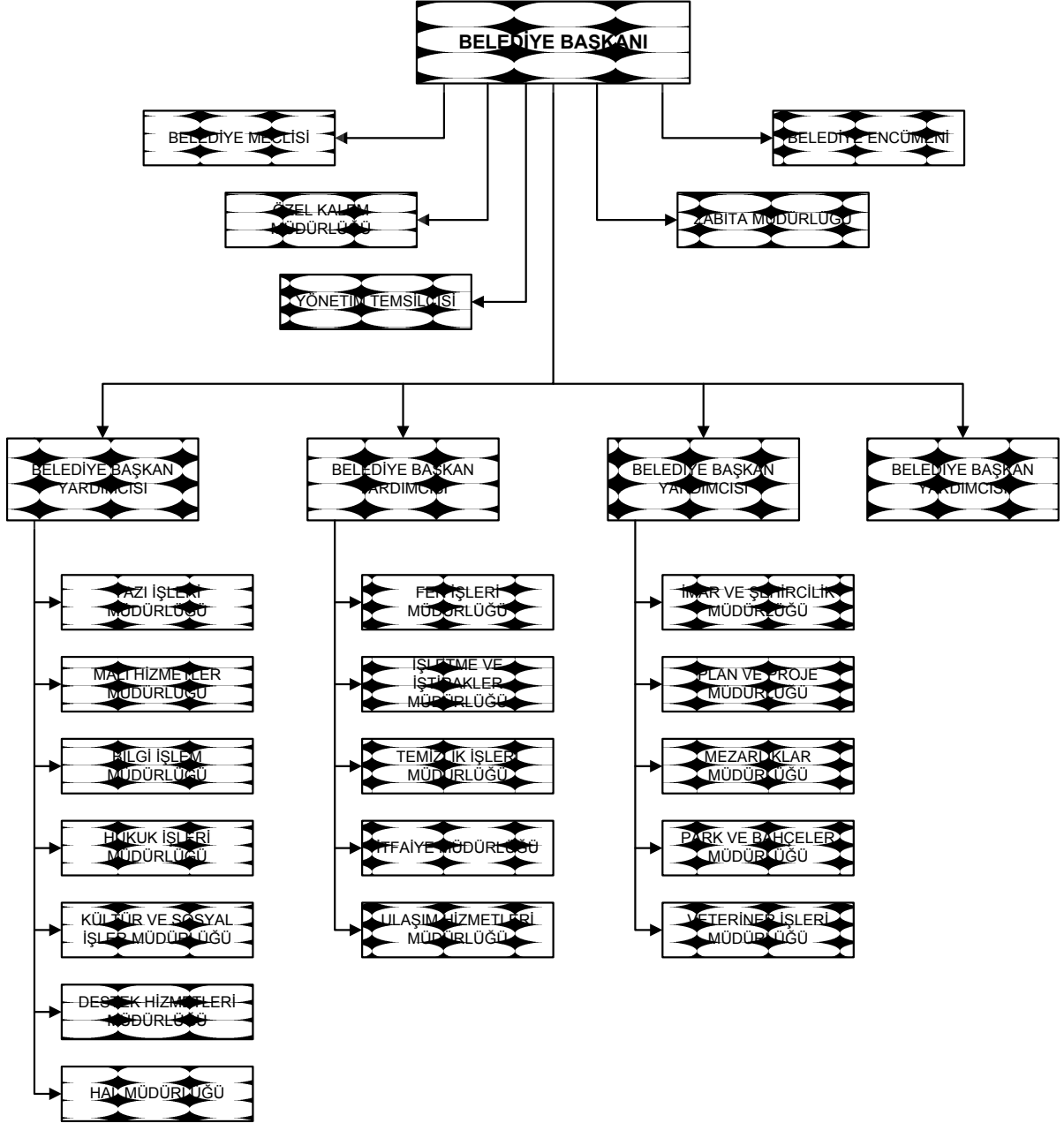

2.3 FİZİKSEL YAPI

Belediyemiz toplamda 767.439,32 m²'den oluşan çeşitli büyüklüklerde 684 adet gayrimenkule sahip olup, gayrimenkul verileri tapu bilgilerinden alınmıştır. Arsa, tarla, bina, mesire alanı, trafo yeri, yeşil alan, çeşme, sebze bahçesi, otopark, belediye hizmet binası ve alanı, mezbaha, mezarlık, yol, park, su deposu ve su kuyularından oluşan gayrimenkullerimiz, araçlarımız, bilgi ve teknolojik kaynaklarımız ile büro makine/ekipmanlarına ait 01.07.2009 tarihli mevcut durumu gösteren ayrıntılı bilgiler aşağıdaki tabloda yer almaktadır.

FİZİKSEL KAYNAKLAR LİSTESİ			
TÜRÜ	BİRİM (m ²)	BİRİM (adet)	AÇIKLAMA
GAYRİMENKULLER (09.07.2009 TARİHİ İTİBARIYLA)			
Arsa	393.334,01 m ²	506 Adet	
Tarla	99.238,04 m ²	43 Adet	
Bina (Dükkan)	3.970,70 m ²	35 Adet	
Bina (Ev)	5.837,75 m ²	23 Adet	
Mesire Alanı (Çamlık, Kavaklık)	96.924,00 m ²	3 Adet	
Trafo Yeri	1.286,81 m ²	6 Adet	
Yeşil Alan	11.033,00 m ²	1 Adet	
Çeşme	19.408,70 m ²	38 Adet	
Sebze Bahçesi	11.320,00 m ²	1 Adet	
Otopark*	795,00 m ²	1 Adet	
Belediye Hizmet Binası ve Alanı	56.948,39 m ²	5 Adet	
Mezbaha	4.374,00 m ²	1 Adet	
Mezarlık	30.577,00 m ²	3 Adet	
Yol	28.567,27 m ²	14 Adet	
Park**	600,65 m ²	2 Adet	
Su Deposu ve Su Kuyusu***	3.224,00 m ²	2 Adet	
TOPLAM	767.439,32 m²	684 Adet	
ARAÇLAR			
Taşıt Araçları			
Motosiklet		4 Adet	
Otomobil		8 Adet	

FİZİKSEL KAYNAKLAR LİSTESİ			
TÜRÜ	BİRİM (m²)	BİRİM (adet)	AÇIKLAMA
Minibüs		14 Adet	
Cenaze Arabası		3 Adet	
Kamyonet		22 Adet	
Otobüs		3 Adet	
Özürü Minibüsü		1 Adet	
Pick-Up		2 Adet	
İtfaiye Araçları			
İtfaiye Aracı		6 Adet	
İtfaiye Merdiveni		1 Adet	22 metrelik
İtfaiye Merdiveni		1 Adet	24 metrelik
Kurtarma Aracı		1 Adet	
Kamyonet		2 Adet	
İş Makineleri			
Asfalt Plenti		1 Adet	
Çekici		2 Adet	
Dozer		1 Adet	
Grayder		2 Adet	
Kamyon		43 Adet	
Kepçe		16 Adet	
Su Tankeri		1 Adet	
Silindir		5 Adet	
Traktör		2 Adet	
BİLGİ VE TEKNOLOJİK KAYNAKLAR			
Server		7 Adet	
Bilgisayar (Masaüstü)		101 Adet	
Bilgisayar (Dizüstü)		6 Adet	
Yazıcı		67 Adet	
Client		28 Adet	
Kabin		16 Adet	
Router		9 Adet	
Modem		4 Adet	
Switch		7 Adet	

FİZİKSEL KAYNAKLAR LİSTESİ			
TÜRÜ	BİRİM (m ²)	BİRİM (adet)	AÇIKLAMA
UPS		9 Adet	
Plotter		2 Adet	
Scanner		2 Adet	
BÜRO MAKİNE/EKİPMANLARI			
Fotokopi Makinası		7 Adet	
Projeksiyon Makinası		1 Adet	
Araç Telsizi		4 Adet	
Eİ Telsizi		80 Adet	
Cep Telefonu		1 Adet	
Kamera		3 Adet	
Fotoğraf Makinası		22 Adet	
Sabit Telsiz		2 Adet	

* 2 adet otopark bulunmakla birlikte bir adedi tapu tescilli olup diğeri park vasfındadır.

** Belediyemizin bakımını yapmış olduğu, halkın kullanımına arz ettiği 57 adet park alanı mevcut olup 2 adedi belediyemiz adına tapu tescillidir.

*** Toplamda 27 adet su kuyusundan 2 adedi tapu tescilli olup, diğeri arsa vasfındadır.

Çorlu Belediyesi'nin bilişim hizmetleri Bilgi İşlem Müdürlüğü tarafından yürütülmektedir. Belediyemiz bilişim alt yapısı gelişmiş Network cihazları ile donatılmış ve gelişmeye açık bilgisayar ağına sahiptir.

Sunucular: Çorlu belediyesinde, 9 adet Çorlu Belediyesi sistem odasında, 1 adet şantiye alanında olmak üzere 10 adet sunucu bulunmaktadır.

Belediye merkezinde;

- 1) Hp DL 380 Linux işletim sistemi içerisinde Oracle programını kullanan sampaş databaseleri
- 2) Hp ML 350 Windows server 2003 işletim sistemi içerisinde Microsoft Exchange 2003 mail programı.
- 3) Hp ML 370 Windows server 2003 işletim sistemi içerisinde Microsoft 2004 isaserver internet paylaşım ve kontrol programı.
- 4) Oem sunucu Windows server 2003 içerisinde IIS 6,0 web sunucu programı.

www.corlu.bel.tr ve www.corlu-bld.gov.tr sitelerinin yayınlanması.

- 5) Oem sunucu Windows Server 2003 üzerinde Trend micro Antivirus yazılımı.
- 6) Alfa Server Unix server işletim sistemi üzerinde metafour (eski sampaş) yazılımı.
- 7) Oem Server Windows işletim sistemi üzerinde NETCAD server yazılımı ve dosya paylaşımı.
- 8) Hp ML 350 G5 Windows server 2003 R2 üzerinde kamera yazılımı izleme ve kayıt kontrol sistemi.
- 9) Oem PC Windows server 2003 server işletim sistemi üzerinde Active directory, DNS, WINS ve Terminal server yazılımı.

Şantiye alanında;

- 1) Oem Pc Windows server 2003 işletim sistemi üzerinde Active directory yardımcı yazılımı.

İstemciler: Çorlu Belediyesi genelinde kullanılan istemci bilgisayarlar 101 adettir.

Terminaller: Çorlu Belediyesi genelinde 27 adet thin client kullanılmaktadır.

Çorlu Belediyesi Ağ Yapısı

Çorlu belediyesi geniş bir ağa sahip olup intranet sayılabacak büyüklükte bir WAN ağı içerisinde kontrollü bir şekilde çalışmaktadır. Çorlu Belediyesi merkez binası, Atatürk Kültür Merkezi, şantiye alanı, Sağlık Mahallesi, itfaiye binası ve Finansbank Çorlu şubesi olmak üzere toplam 6 uzak mesafeyi birbirine bağlanmış ve tek noktadan yönetimi sağlanmaktadır. Sağlık mahallesi vezneler ile Atatürk Kültür Merkezi arasında 128 Kbps leased-line Telekom hizmeti ile bağlantı sağlanmaktadır. Şantiye alanı ile Atatürk Kültür Merkezi arasında 2048 Kbps G.HDSL Telekom hizmeti ile bağlantı sağlanmaktadır. Finansbank Çorlu şubesi ile Atatürk Kültür Merkezi arasında 256 Kbps leased-line Telekom hizmeti tarafından sağlanmaktadır. Telekom ile Atatürk Kültür Merkezi'nde ISDN telefon hattı Telekom tarafından sağlanmaktadır. ISDN telefon 30 dış hat ve 200 iç hat olmak üzere Ayarlanmış bütün belediyenin telefon ihtiyacını gidererek kontrollü bir şekilde hizmeti verilmektedir.

2.4 İNSAN KAYNAKLARI

Belediyemizde 183 memur, 256 kadrolu işçi, 39 geçici işçi ve 19 sözleşmeli personel mevcut olup; atama, terfi, disiplin, sicil, izin gibi konularda hizmet verilmektedir. Belediyemizde 402 Erkek, 95 Bayan olmak üzere toplamda 497 personel mevcuttur. Belediyemiz personelinin 194'ü ilkokul mezunu, 61'i ortaokul mezunu, 166'sı lise ve dengi okul mezunu, 32'si ön lisans mezunu, 41'i lisans mezunu ve 3 personel ise yüksek lisans mezunudur. (Not: Personel verileri 01.07.2009 tarihli mevcut durumu göstermektedir.)

İSTİHDAM TÜRÜ VE CİNSİYET DURUMUNA GÖRE PERSONEL SAYISI TABLOSU (01/07/2009 tarihi itibariyle)			
İSTİHDAM TÜRÜ	BAYAN	ERKEK	TOPLAM
Memur	44	139	183
İşçi	25	231	256
Sözleşmeli Personel	6	13	19
Geçici işçi	20	19	39
TOPLAM	95	402	497

ÖĞRENİM DURUMUNA GÖRE PERSONEL SAYISI TABLOSU (01/07/2009 tarihi itibariyle)			
ÖĞRENİM DURUMU	BAYAN	ERKEK	TOPLAM
İlkokul	2	192	194
Ortaokul	4	57	61
Lise	53	113	166
Ön Lisans	17	15	32
Lisans	19	22	41
Yüksek Lisans	-	3	3
TOPLAM	95	402	497

PERSONELİN BİRİMLER BAZINDA DAĞILIMI TABLOSU (01/07/2009 tarihi itibariyle)					
MÜDÜRLÜK ADI	Memur	Kadrolu İşçi	Geçici İşçi	Sözleşmeli Personel	TOPLAM
Fen İşleri Müdürlüğü	14	69	9	4	96
Mali Hizmetler Müdürlüğü	28	16	-	-	44
Hukuk İşleri Müdürlüğü	-	2	-	-	2
İmar ve Şehircilik Müdürlüğü	9	8	-	6	23
İşletme ve İştirakler Müdürlüğü	32	57	-	-	89
İtfaiye Müdürlüğü	19	8	-	-	27
Özel Kalem Müdürlüğü	3	3	-	-	6
Plan ve Proje Müdürlüğü	2	5	-	1	8
Destek Hizmetleri Müdürlüğü	2	1	-	-	3
Temizlik İşleri Müdürlüğü	8	14	6	1	29
Ulaşım Hizmetleri Müdürlüğü	9	20	-	-	29
Yazı İşleri Müdürlüğü	6	3	-	-	9
Zabıta Müdürlüğü	36	16	-	-	52
Kültür ve Sosyal İşler Müdürlüğü	2	5	18	2	27
Park ve Bahçeler Müdürlüğü	2	9	-	3	14
Bilgi İşlem Müdürlüğü	1	4	-	1	6
Hal Müdürlüğü	-	-	-	-	-
Mezarlıklar Müdürlüğü	4	4	6	-	14
Veteriner İşleri Müdürlüğü	6	12	-	1	19
TOPLAM	183	256	39	19	497

İNSAN KAYNAKLARI LİSTESİ (01/07/2009 tarihi itibariyle)			
ÜN VAN	TOPLAM	DOLU	BOŞ
Ambar Memuru	3	3	-
Avukat	1	-	1
Bahçıvan	1	1	-
Başkan Yardımcısı	2	2	-
Bekçi	2	2	-
Belediye Trafik Memuru	3	3	-

İNSAN KAYNAKLARI LİSTESİ (01/07/2009 tarihi itibariyle)			
ÜNVAN	TOPLAM	DOLU	BOŞ
Bilgisayar İşletmeni	8	8	-
Bilgi İşlem Müdürü	1	-	1
Daktilograf	6	6	-
Destek Hizmetleri Müdürü	1	-	1
Fen İşleri Müdürü	1	-	1
Gelir Müdürü	1	1	-
Hal Müdürü	1	-	1
Hayvan Kesicisi	4	3	1
Hizmetli	4	4	-
Hukuk İşleri Müdürü	1	-	1
İmam	1	-	1
İmar Ve Şehircilik Müdürü	1	-	1
İş Makina Sürücüsü	4	4	-
İşletme Ve İştirakler Müdürü	1	-	1
İtfaiye Eri	23	10	13
İtfaiye Grup Amiri	1	1	-
İtfaiye Müdürü	1	1	-
Kültür Ve Sosyal İşler Müdürü	1	-	1
Makinist	1	1	-
Mali Hizmetler Uzman Yardımcısı	2	-	2
Mali Hizmetler Müdürü	1	1	-
Mali Hizmetler Uzmanı	1	-	1
Memur	23	22	1
Mezarlıklar Müdürü	1	-	1
Mimar	3	2	1
Mühendis	15	8	7
Özel Kalem Müdürü	1	1	-
Park Ve Bahçeler Müdürü	1	1	-
Plan Ve Proje Müdürü	1	-	1
Sağlık Memuru	1	1	-
Sayman	1	1	-
Su Yol Bakım Memuru	2	2	-
Şef	2	2	-

İNSAN KAYNAKLARI LİSTESİ (01/07/2009 tarihi itibariyle)			
ÜNVAN	TOPLAM	DOLU	BOŞ
Şehir Plancısı	1	1	-
Şoför	31	31	-
Tabip	1	-	1
Tahsildar	4	4	-
Teknisyen Yardımcısı	8	8	-
Tekniker	8	8	-
Teknisyen	11	11	-
Temizlik İşleri Müdürü	1	-	1
Temizlik Hizmetlisi	12	12	-
Ulaşım Hizmetleri Müdürü	1	1	-
Veteriner Sağlık Teknisyeni	1	1	-
Veteriner Hekim	1	1	-
Veteriner İşleri Müdürü	1	-	1
Veznedar	6	6	-
Yazı İşleri Müdürü	1	-	1
Zabıta Amiri	2	1	1
Zabıta Komiseri	1	1	-
Zabıta Memuru	38	25	13
Zabıta Müdürü	1	-	1
TOPLAM	259	202	57

2.5 MALİ YAPI

YILLAR İTİBARIYLA MALİ BİLGİLER TABLOSU					
Faaliyet ve/veya Hizmet Adı	2004	2005	2006	2007	2008
Gelir Bütçesi	40.553.498	74.770.944	80.015.000	99.257.578	111.790.625
Gerçekleşen Gelir	29.460.025	39.068.009	49.862.795	53.782.132	56.924.777
Gelir Gerçekleşme Oranı	%73	%52	%62	%54	%54
Gider Bütçesi	40.553.498	74.770.944	80.015.000	99.257.578	111.790.625
Gerçekleşen Gider	28.962.981	38.908.017	56.549.753	59.715.242	58.887.193
Gider Gerçekleşme Oranı	%71	%52	%71	%60	%53
Gelir Tahakkuk Miktarı	33.893.598	44.799.477	56.374.992	61.478.445	68.249.671
Gelir Tahsilat Miktarı	29.460.025	39.068.009	49.862.795	53.782.132	56.924.777
Gelir Tahsilat / Gelir Tahakkuk	%87	%87	%88	%87	%83
Vergi Gelirleri					
Eğlence Vergisi (Tahakkuk)	1.213	405	1.098	5.434	3.567
Eğlence Vergisi (Tahsilat)	1.213	405	1.098	5.434	3.567
Gerçekleşme Oranı (%)	%100	%100	%100	%100	%100
İlan Reklam Vergisi (Tahakkuk)	3.371	117.782	325.313	373.448	369.874
İlan Reklam Vergisi (Tahsilat)	3.371	117.782	325.313	373.448	366.679
Gerçekleşme Oranı (%)	%100	%100	%100	%100	%99
Haberleşme Vergisi (Tahakkuk)	126.321	152.625	179.750	154.104	175.306

YILLAR İTİBARIYLA MALİ BİLGİLER TABLOSU					
Faaliyet ve/veya Hizmet Adı	2004	2005	2006	2007	2008
Haberleşme Vergisi (Tahsilat)	126.321	152.625	179.750	154.104	175.306
Gerçekleşme Oranı (%)	%100	%100	%100	%100	%100
Elektrik Tüketim Vergisi (Tahakkuk)	1.688.978	1.660.396	1.870.115	2.231.517	2.730.452
Elektrik Tüketim Vergisi (Tahsilat)	1.688.978	1.660.396	1.870.115	2.231.517	2.730.452
Gerçekleşme Oranı (%)	%100	%100	%100	%100	%100
Yangın Sigorta Vergisi (Tahakkuk)	174.853	148.557	178.315	190.890	198.665
Yangın Sigorta Vergisi (Tahsilat)	174.853	148.557	178.315	190.890	198.665
Gerçekleşme Oranı (%)	%100	%100	%100	%100	%100
Bina Vergisi (Tahakkuk)	1.779.533	2.013.975	1.969.236	2.235.591	3.753.258
Bina Vergisi (Tahsilat)	1.143.854	1.350.651	1.738.434	1.949.767	2.063.426
Gerçekleşme Oranı (%)	%64	%67	%88	%87	%55
Arazi Vergisi (Tahakkuk)	33.342	25.570	33.295	36.708	50.340
Arazi Vergisi (Tahsilat)	33.080	22.332	30.651	32.788	27.311
Gerçekleşme Oranı (%)	%99	%87	%92	%89	%54
Arsa Vergisi (Tahakkuk)	740.347	799.114	959.953	1.138.115	1.715.325
Arsa Vergisi (Tahsilat)	452.794	466.579	844.263	994.039	894.392
Gerçekleşme Oranı (%)	%61	%58	%88	%87	%52
Çevre Temizlik Vergisi (Tahakkuk)	901.849	1.292.447	1.005.882	1.207.171	2.014.858
Çevre Temizlik Vergisi (Tahsilat)	546.228	829.343	894.112	1.012.938	1.013.021

YILLAR İTİBARIYLA MALİ BİLGİLER TABLOSU					
Faaliyet ve/veya Hizmet Adı	2004	2005	2006	2007	2008
Gerçekleşme Oranı (%)	%61	%64	%89	%84	%50
Harçlar					
Tatil Günleri Çalışma Ruhsat Harcı (Tahakkuk)	526	15.833	183.726	178.350	167.070
Tatil Günleri Çalışma Ruhsat Harcı (Tahsilat)	526	15.833	183.726	178.350	167.070
Gerçekleşme Oranı (%)	%100	%100	%100	%100	%100
İş Yeri Açma İzin Harcı (Tahakkuk)	105	7.683	121.179	161.683	170.352
İş Yeri Açma İzin Harcı (Tahsilat)	105	7.683	121.179	161.683	170.352
Gerçekleşme Oranı (%)	%100	%100	%100	%100	%100
Tellallık Harcı (Tahakkuk)	30.510	47.920	38.807	96.527	63.699
Tellallık Harcı (Tahsilat)	30.510	47.920	38.807	96.527	63.699
Gerçekleşme Oranı (%)	%100	%100	%100	%100	%100
İşgaliye Harcı (Tahakkuk)	305.545	514.909	929.316	1.753.066	1.546.108
İşgaliye Harcı (Tahsilat)	305.545	514.909	929.316	1.753.066	1.546.108
Gerçekleşme Oranı (%)	%100	%100	%100	%100	%100
Bina İnşaat Harcı (Tahakkuk)	-	1.168.011	3.405.269	2.692.368	1.234.391
Bina İnşaat Harcı (Tahsilat)	-	1.168.011	3.405.269	2.692.368	1.234.391
Gerçekleşme Oranı (%)	-	%100	%100	%100	%100

YILLAR İTİBARIYLA MALİ BİLGİLER TABLOSU					
Faaliyet ve/veya Hizmet Adı	2004	2005	2006	2007	2008
Hayvan Kes. Mua. Ve Den. Harcı (Tahakkuk)	-	40.042	48.936	245.550	243.916
Hayvan Kes. Mua. Ve Den. Harcı (Tahsilat)	-	40.042	48.936	245.550	243.916
Gerçekleşme Oranı (%)	-	%100	%100	%100	%100
Ölçü ve Tartı Aletleri Denetleme Harcı (Tahakkuk)	-	2.880	4.679	834	3.861
Ölçü ve Tartı Aletleri Denetleme Harcı (Tahsilat)	-	2.880	4.679	834	3.861
Gerçekleşme Oranı (%)	-	%100	%100	%100	%100
Toptancı Hali Resmi (Tahakkuk)	-	39.704	73.278	32.427	3.760
Toptancı Hali Resmi (Tahsilat)	-	39.704	73.278	32.427	3.760
Gerçekleşme Oranı (%)	-	%100	%100	%100	%100
Yapı Kullanma İzin Harcı (Tahakkuk)	-	622.407	1.845.108	1.830.327	977.458
Yapı Kullanma İzin Harcı (Tahsilat)	-	622.407	1.845.108	1.830.327	977.458
Gerçekleşme Oranı (%)	-	%100	%100	%100	%100
Cezalar					
İmar+Zabıta Cezaları Tahakkuk	533.433	122.615	419.393	63.079	349.539
İmar+Zabıta Cezaları Tahsilat	83.664	58.090	137.029	87.278	137.346

YILLAR İTİBARIYLA MALİ BİLGİLER TABLOSU					
Faaliyet ve/veya Hizmet Adı	2004	2005	2006	2007	2008
İmar+Zabıta Cezaları Tahakkuk / Tahsilat Oranı	%16	%47	%33	%138	%40
Belediye Meclisi'nce Belirlenen Ücret Karşılığı Alınan Ücretler					
Çöp Fişi	153.464	192.519	390.060	508.455	402.290
Düğün Salonu Ücreti	66.088	81.484	81.035	85.805	92.105
Otogar Ücreti	-	109.664	605.756	526.061	715.487
Mezar Yeri Satış Geliri	-	92.892	110.650	83.614	111.229
Soğuk Hava Deposu Ücretleri	-	64.569	91.209	110.719	120.644
Fidanlık Hasılatı	-	2.691	255.317	324.365	193.850
Veterinerlik Ücretleri	-	-	3.074	1.568	7.147
Kira Gelirleri					
Kiracı Sayısı	63	49	54	42	41
Tahakkuk	361.137	533.770	452.554	289.969	275.640
Tahsilat	297.131	414.238	434.437	288.291	272.147
Oran	%82	%78	%96	%99	%99

2.6 MEVCUT DURUM RAPORLARI

Belediyenin stratejik planının yapılabilmesi için dış ve iç çevre şartlarının tespit edilmesi amacıyla aşağıda belirtilen konu başlıklarında birimler tarafından yapılan çalışmalar hazırlanarak mevcut durum tespiti yapılmıştır. Konular;

Çorlu Belediyesi Organizasyonel Yapısı

Çorlu Belediyesi Mali Durumu

Çorlu Belediyesi İnsan Kaynakları Durumu

Çorlu Belediyesi Bilişim Teknolojileri Alt Yapı Durumu

Çorlu İlçesi'nin Eğitim Durumu (Bilgiler Çorlu İlçe Milli Eğitim Müdürlüğü, Namık Kemal Üniversitesi Çorlu Mühendislik Fakültesi ve Namık Kemal Üniversitesi Çorlu Meslek Yüksek Okulu'ndan alınmıştır.)

Çorlu İlçesi'nin Ekonomik Durumu (Bilgiler Çorlu Ticaret ve Sanayi Odası'ndan alınan veriler ve kurum içi araştırmalardan elde edilmiştir.)

Çorlu İlçesi'nin Sağlık Durumu (Bilgiler Çorlu İlçe Sağlık Grup Başkanlığı'ndan alınmıştır.)

Çorlu Belediyesi Süreç Analizleri

Dış Çevre Analizi

Paydaş Analizi

Çorlu İlçesi'nin Demografik Yapısı (Bilgiler Türkiye İstatistik Kurumu Edirne Bölge Müdürlüğü'nden alınmıştır.)

2.7 ULUSAL GELİŞMELER

9. 5 Yıllık Kalkınma Planı, Ulusal Ön Kalkınma Planı, AB ile uyum süreci projeleri ve hükümet programlarına bakıldığında gelişmiş batı ülkelerinde uygulama alanı bulan, Yeni Kamu Yönetimi anlayışının ülkemiz içinde öngörüldüğü gözlenmektedir. Özellikle son yıllarda 5018 Sayılı Kamu Mali Yönetimi ve Kontrol Kanunu, 5393 sayılı Belediye Kanunu, 4982 Sayılı Bilgi Edinme Hakkı Kanunu ile bu yaklaşım doğrultusunda, mevzuat değişiklikleri gerçekleştirilmiştir. Dolayısıyla önümüzdeki dönemde belediyelerimizin Yeni Kamu Yönetimi Anlayışı doğrultusunda yapılanmaya gitmeleri kaçınılmaz görünmektedir.

2.8 PAYDAŞ GÖRÜŞLERİ

Dış paydaşlar, kurumun ürün ve hizmetlerinden nihai olarak yararlanan kişileri temsil eder. Kurum hizmetlerinden ürünlerinden yararlanan, kurum olarak çalışmalarımıza olumlu ya da olumsuz etkisi olan, yürüttüğümüz hizmetlerden direkt olarak etkilenen ya da çalışmalarımıza katkı sağlayabilecek diğer kurum/kuruluşlar, grup ve taraflar dış paydaşlarımızdır. Stratejik planlama çalışmalarında, anketler, mülakatlar, toplantılar ve birebir görüşmelerle vatandaşın istek ve talepleri incelenmiş, ilgili stratejiler geliştirilerek plana yansıtılmıştır.

2.9 GZFT ANALİZİ (Güçlü Yönler, Zayıf Yönler, Fırsatlar, Tehditler)

Kuruluş içi analiz ve çevre analizinde kullanılacak temel yöntemlerden birisi GZFT (Güçlü Yönler, Zayıf Yönler, Fırsatlar ve Tehditler) analizidir. Genel anlamda GZFT, kuruluşun kendisinin ve kuruluşu etkileyen koşulların sistematik olarak incelendiği bir yöntemdir. Bu kapsamda, kuruluşun güçlü ve zayıf yönleri ile kuruluş dışında oluşabilecek fırsatlar ve tehditler belirlenmiştir. Bu analiz stratejik planlama sürecinin diğer aşamalarına temel teşkil etmektedir.

GÜÇLÜ YÖNLER

1. Belediye Hizmet Binası'nın eski yerine taşınacak olması
2. Üst yönetimin çalışanların eğitimine ve yeniliklere açık destek vermesi
3. Mesleki ve sanatsal eğitim kurslarının bulunması
4. Sosyal belediyeciliğin ön plana çıkması
5. Yardıma muhtaç kimselere yapılan sosyal yardımlar
6. Belediye yönetiminin hedefe ulaşmadaki kararlı tavrı ve bu konudaki girişimleri
7. Çorlu halkına gerek ücretsiz gerekse de piyasanın altında bir ücretle kültürel ve sanatsal etkinliklerin düzenlenmesi
8. Şehir genelinde ilaçlama faaliyetlerinin etkin bir şekilde yürütülmesi
9. Koku, uçkun, toz vs. olumsuzluklardan kurtulmak ve görüntü kirliliğini önlemek amacıyla saatli çöp toplama uygulamasına geçilmesi
10. Plan, halihazır ve kadastral paftaların sayısal ortamda bulunması
11. Üst yönetimin belediyecilik bilgisinin olması

ZAYIF YÖNLER

1. Nitelikli ve teknik personel eksikliği
2. Artan nüfusa oranla zabıta personelinin yetersiz olması
3. Yasal ve teknik mevzuatlarla ilgili eğitim eksikliği
4. Şehrimizde yerel halka da hizmet edebilen kurum hekimliğinin bulunmaması
5. Coğrafi bilgi ve kent bilgi sisteminin kurulamamış olması
6. Artan nüfusa oranla itfaiye personelinin yetersiz olması
7. Kurumlar arası koordinasyon eksikliği
8. İç ve dış bürokratik süreçlerin ağır işlemesi
9. Bütçenin planlanan projelere yetmemesi
10. Alt yapı eksiklikleri
11. Nitelikli çöp depolama alanlarının eksikliği
12. Geri dönüşüm konusunun etkinleştirilememesi
13. Mezarlıklarda bakımın eksik olması
14. e-belediyeye geçilememesi
15. Sportif faaliyetlerin ve spor tesislerinin az olması

FIRSATLAR

1. Çorlu'da hava alanının olması
2. Avrupa'ya ve İstanbul'a mekansal olarak yakınlık
3. Sanayi ve ticaret merkezi olması
4. Trakya'nın nüfus, ekonomik potansiyel ve ekonomik altyapı yönünden en büyük kenti olması
5. Yüksek Öğretim Kurumlarının bulunması
6. 5.Kolordu'nun Çorlu'da bulunması
7. Değerlendirilecek mesire alanlarının olması

8. Çevrecilik bilincinin artması
9. Demokratik kitle örgütlerinin çeşitliliği ve mevcudu
10. Doktor ve hastane sayılarının fazlalığı
11. TOKİ' nin ilçemizde lüks konut inşaatının yanı sıra kentsel dönüşüm için sosyal konut yapmasının değerlendirilmesi
12. Karayolları demiryolları ve limanlara olan yakınlık
13. Türkiye'nin en bereketli ve tarım açısından en elverişli topraklarının Trakya'da yer alması
14. Topografik yapısının dağlık ve engebeli olmayıp düz bir yerleşim olması
15. İlk, orta ve lise eğitiminde okuyan öğrencilerin fazlalığı

TEHDİTLER

1. Su kaynaklarının tükenmek üzere olması
2. Aşırı göç alması
3. Çarpık kentleşme
4. Verimli tarım alanlarının sanayi için kullanılması
5. İstanbul'a yakınlığı dolayısıyla hırsızlar ve gaspçılar için cazibe merkezi olması
6. Asayiş sorunu (görevli memur sayısının yetersizliği)
7. İl olmaması
8. Elektrik hatlarının yer üstünde olması
9. Şehrimizdeki sanayi kuruluşlarının merkezlerinin İstanbul'da görülüyor olması
10. Demiryolu ulaşımının aktif olmaması, özendirilmemesi, cazip hale getirilmemesi
11. Kentin büyüme sınırlarının kısıtlı olması
12. İmar planlarının yerel belediye yerine çeşitli kurumlar ve ayrıca tüm Trakya'yı kapsayacak şekilde genel hükümet tarafından yapılması ve bunun sonucu olarak planlamanın yerel ihtiyaçları karşılamaması
13. Devlet imkanlarının bölgeye yeterince kaynak olarak aktarılmaması

14. Şehir içi trafikte yaşanan sıkıntılar nedeniyle kent trafiğinin yeniden düzenlenmesinin gerekliliği
15. Okul yol güzergahlarında kaldırım düzenlenmemiş olması
16. Çarpık yapılaşma ve kanalizasyon sorunu
17. Park alanlarının yetersiz kalması
18. Altyapının yetersiz olması
19. Sanayi kuruluşlarının arıtmalarının olmaması
20. Çorlu deresinin temizlenememesi

BÖLÜM II

MİSYON, VİZYON, İLKELER

MİSYONUMUZ

Yarınlar için bugünden, tüm çalışmalarımızı ve sunacağımız hizmetleri ÖNCE İNSAN anlayışı ile amacına uygun bir şekilde hızlı, ekonomik, verimli olarak planlamak, etkin bir şekilde uygulamak, şeffaf ve laik belediyecilik anlayışı ile paydaşlarımızın birer ÇORLU' lu olarak, içinde yaşamaktan mutluluk ve gurur duydukları, çağdaş ÇORLU' nun olmasını sağlayan sosyal bir belediye olmak.

VİZYONUMUZ

Uluslararası standartlarda çevreci, öncü, alt yapı sorunları kalmamış, sağlıklı büyüyen bir Çorlu için; halkın hayatını kolaylaştıran ihtiyaçlarını doğru tespit edip gerekli çözümleri sunan, geleceğe yönelik değişimleri öngörerek çağdaş projeler üreten, ilkelerinden vazgeçmeyen, katılımcı, performansını sürekli arttıran, teknoloji çağının gerekliliklerine 7 / 24 kesintisiz e- belediyecilik uygulamaları ile dünya standartlarında yerel yönetim hizmetleri sunan bir belediye olmak.

İLKELERİMİZ

- Verdiğimiz hizmetlerin, bilimsel kriterlere uygun şekilde, kentin gelişme süreci ve ileriye dönük projeksiyonları dikkate alınarak planlanıp uygulanması esastır.
- Hizmetlerimiz, sürdürülebilir, yenilenebilir, kalıcı ve çağdaş olma esasına dayanır.
- Ulaşılabilir, kaynakları ekonomik ve doğru kullanan bir belediye olmak esastır.
- Çevreci anlayışını tüm topluma ve yaşam alanlarına yaymak bu bilinçle sağlıklı bir toplum ve yaşanabilir bir ÇORLU yaratmak esastır.
- Hizmet ürettiğimiz kente, her şeyden önce o kentte yaşayan ve o kente ait bireyler olarak yaklaşır, hedeflerimizi ona göre belirleriz.
- Yaptığımız işlerin sonuçlarından etkilenen başta vatandaşlarımız ve çalışanlarımız olmak üzere, tüm paydaşlarımızın, iş ve karar verme süreçlerimize yönelik katılımcı yaklaşımlarını desteklemek ve özendirmek esastır.
- Yaptığımız her iş ÖNCE İNSAN ve ilkeli belediyecilik anlayışı ile yasalara uygun ve şeffaftır.
- Hizmetinde bulunduğumuz vatandaşlarımızın beklentilerine karşı tutumumuz tarafsızdır.
- Vatandaşa hızlı ve kaliteli hizmet vermek esastır.

BÖLÜM III

STRATEJİK AMAÇLAR VE HEDEFLER

Çorlu Belediyesi'nin iç ve dış çevre şartları analizinde elde edilen veriler ile belediyemizin Misyon, Vizyon ve İlkeleri değerlendirilmiş ve önümüzdeki dönemde aşağıda belirtilen amaç ve hedefler altında belediye çalışmalarının yoğunlaştırılmasına karar verilmiştir.

Stratejik Amaçlar, belediyemizin önümüzdeki süreçte özel önem vereceği, kaynaklarının önemli bir bölümünü aktaracağı ve belediyemizin misyon ve vizyonuna ulaşabilmesi için yapılacak çalışmaların genel çerçevesini vermektedir. Dolayısıyla, bundan sonra ki süreçte belediyemiz çalışmalarının genel konseptini bu bölüm oluşturmaktadır.

A-STRATEJİK AMAÇLAR VE HEDEFLER TABLOSU

STRATEJİK AMAÇ	STRATEJİK HEDEF
S.A.1. İlçemizde gereksinim duyulan rahat, sağlıklı ve güvenli bir ulaşım ağını tesis etmek	S.H.1. 2014 yılı sonuna kadar yeni bulvar, cadde ve yol çalışmaları tamamlanacaktır. S.H.2. Plan dönemi sonuna kadar mevcut yolların ve kaldırımların bakım ve onarım çalışmaları tamamlanacaktır. S.H.3. Plan dönemi sonuna kadar şehrin trafik akışını rahatlatılabilmek için otopark, otopark, garaj gibi yeni tesislerin yapımı tamamlanacaktır.
S.A.2. Çevreye duyarlı daha yeşil ve temiz bir Çorlu yaratmak.	S.H.1. Mevcut yeşil alan miktarını % 6 arttırmak. S.H.2. Plan dönemi sonuna kadar mevcut yeşil alanların korunması ve bakımının yapılması S.H.3. Plan dönemi sonuna kadar vatandaşlarımızın sağlıklı bir ortamda yaşamasını sağlamak için çevreyi her türlü kirlilikten arındırmak, temizliğini sağlamak ve ekolojik dengenin bozulmasına yönelik önlemler almak
S.A.3. Sosyal Belediyecilik kapsamında kentin kültür, sanat ve spor alanında gelişimini arttırmak	S.H.1. Plan dönemi sonuna kadar, kentlilik bilincini geliştirecek her türlü sportif, kültürel etkinlikler ve eğitim organizasyonlarını desteklemek ve düzenlemek
S.A.4. Sosyal Belediyecilik kapsamında sosyal hizmet ve yardımların adil, etkili ve verimli arzını sağlamak	S.H.1. Plan dönemi sonuna kadar, sosyal güçsüzleri birçok yönden destekleyerek onların temel gereksinimlerini karşılamalarına yardımcı olmak

STRATEJİK AMAÇ	STRATEJİK HEDEF
<p>S.A.5. Çarpık kentleşmeyi önlemek, planlı çağdaş bir kent yaratmak</p>	<p>S.H.1 Plan dönemi sonuna kadar mevcut imar planlarının düzenlenmesi, hukuksal sorunlardan arındırılması, 18. madde uygulamalarının yapılması .</p> <p>S.H.2. 2014 yılı sonuna kadar kentin doğal afet risk analizlerinin yapılarak haritalandırılması ve acil eylem planlarının hazırlanması</p> <p>S.H.3. Kentsel dönüşüm projeleriyle şehrin ihtiyacı olan planlı yapılaşmayı sağlamak</p> <p>S.H.4. 2014 yılı sonuna kadar çağdaş bir kent yaratmak adına kentin görünümünü güzelleştirmek.</p>
<p>S.A.6.Yönetimde kalite anlayışını benimseyen ortak kültürü paylaşan istikrarlı yapıya sahip dinamik ve kurumsal bir organizasyon yapısını etkin kılmak</p>	<p>S.H.1. Plan dönemi sonuna kadar hizmetlerde verimliliği sağlamak ve hizmet kalitesini arttırmak amacı ile belediyenin ve belediye personelinin niteliksel ve donanımsal olarak gelişimini sağlamak.</p> <p>S.H.2. Plan dönemi sonuna kadar vatandaşlarımızın belediye ile ilgili her türlü bilgiye ulaşmalarını sağlamak ve bir teknoloji kenti yaratmak</p>
<p>S.A.7. Belediyemiz sorumluluk alanlarında emin, güvenli ve huzurlu bir kent ortamı sağlamak</p>	<p>S.H.1. Plan dönemi sonuna kadar vatandaşın sağlığını her türlü tehlikeden korumak için koruyucu ve önleyici çalışmalar yapmak ve yapılmasına öncülük etmek</p>

STRATEJİK AMAÇ	STRATEJİK HEDEF
<p>S.A.8. Su kanalizasyon ve yağmur suyu alt yapı sorunları çözülmüş, vatandaşlarına sağlıklı ve yeterli miktarda içme ve kullanma suyu teminini gerçekleştirmiş çağdaş bir Çorlu yaratmak</p>	<p>S.H.1. Plan dönemi sonuna kadar içme kullanma suyu, kanalizasyon ve yağmur suyu alt yapısı bulunmayan bölgelere bu hizmetlerin götürülmesi</p>
	<p>S.H.2. Plan dönemi sonuna kadar mevcut içme ve kullanma suyu ile kanalizasyon hatlarının ihtiyaç duyulan bölgelerinde gerekli yenileme işlemlerinin yapılması</p>
	<p>S.H.3. Plan dönemi sonuna kadar ilçemizin gelecekte ihtiyaç duyacağı yeni su kaynaklarının oluşturulması ve gerekli kuyu depo isale hattı gibi tesislerin yapılması</p>
	<p>S.H.4. Plan dönemi sonuna kadar ilçemizde abonesiz kaçak su kullanımı ile etkin mücadele edilecek</p>

B-STRATEJİK HEDEF – GÖSTERGE İLİŞKİSİ TABLOSU

STRATEJİK HEDEF	STRATEJİK GÖSTERGELER
1.1 2014 yılı sonuna kadar yeni bulvar, cadde ve yol açma çalışmaları tamamlanacaktır.	<ul style="list-style-type: none">• Açılan Bulvar Sayısı• Açılan Cadde Sayısı• Açılan Yol (km)• Açılan Kavşak Sayısı• Kamulaştırma Yapılan Alan (m²)
1.2 Plan dönemi sonuna kadar mevcut yolların ve kaldırımların bakım ve onarım çalışmaları tamamlanacaktır.	<ul style="list-style-type: none">• Asfaltlanan Yol (km)• Kaldırım Çalışması Yapılan Alan (km)
1.3 Plan dönemi sonuna kadar şehrin trafik akışını rahatlatılabilmek için otopark, otogar, garaj gibi yeni tesislerin yapımı tamamlanacaktır.	<ul style="list-style-type: none">• Yeni Otopark Sayısı• Yeni Otogar Yapımı• Yeni Garaj Yapımı
2.1 Mevcut yeşil alan miktarını % 6 arttırmak.	<ul style="list-style-type: none">• Yeşillendirilen Alan Miktarı• Yeni Yapılan Park Sayısı
2.2 Plan dönemi sonuna kadar mevcut yeşil alanların korunması ve bakımının yapılması	<ul style="list-style-type: none">• Bakımı Yapılan Alan Miktarı
2.3 Plan dönemi sonuna kadar vatandaşlarımızın sağlıklı bir ortamda yaşamasını sağlamak için çevreyi her türlü kirlilikten arındırmak, temizliğini sağlamak ve ekolojik dengenin bozulmasına yönelik önlemler almak	<ul style="list-style-type: none">• Temizlik Hizmetlerinin Gerçekleştirilme Etkinliği ve Verimliliği• Katı Atık Bertaraf Tesisi'nin Kurulması• Gürültü Haritası'nın Oluşturulması

STRATEJİK HEDEF	STRATEJİK GÖSTERGELER
<p>3.1 Plan dönemi sonuna kadar, kentlilik bilincini geliştirecek her türlü sportif, kültürel etkinlikler ve eğitim organizasyonlarını desteklemek ve düzenlemek</p>	<ul style="list-style-type: none"> • Kültürel Etkinlik Adedi • Festival Sayısı, • Tiyatro Gösterimleri • Konserler • Şenlikler • Eğitim Organizasyonları Adedi • Sportif Faaliyetler ve Verilen Destek
<p>4.1 Plan dönemi sonuna kadar, sosyal güçsüzleri birçok yönden destekleyerek onların temel gereksinimlerini karşılamalarına yardımcı olmak</p>	<ul style="list-style-type: none"> • Sosyal Yardımlar • Burs Verilen Kişi Sayısı • Yakacak Yardımı Adedi • Erzak Yardımı Adedi • Öğrenci Kıyafet Yardım Adedi • Öğrenci Ayakkabı Yardım Adedi • Öğrenci Kırtasiye Yardım Adedi
<p>5.1 Plan dönemi sonuna kadar mevcut imar planlarının düzenlenmesi, hukuksal sorunlardan arındırılması ve 18 uygulamalarının yapılması</p>	<ul style="list-style-type: none"> • Kamulaştırma Yapılan Alan • 18. Madde Uygulaması Yapılan Alan
<p>5.2 2014 yılı sonuna kadar kentin doğal afet risk analizlerinin yapılarak haritalandırılması ve acil eylem planlarının hazırlanması</p>	<ul style="list-style-type: none"> • Doğal Afet Risk Haritalarının Hazırlanması • Acil Eylem Planının Hazırlanması
<p>5.3 Kentsel dönüşüm projeleriyle şehrin ihtiyacı olan planlı yapılaşmayı sağlamak</p>	

STRATEJİK HEDEF	STRATEJİK GÖSTERGELER
<p>5.4 2014 yılı sonuna kadar çağdaş bir kent yaratmak adına kentin görünümünü güzelleştirmek.</p>	<ul style="list-style-type: none"> • Tabelaların Standart Hale Getirilmesi • Bina Antenlerinin Standart Hale Getirilmesi
<p>6.1 Plan dönemi sonuna kadar hizmetlerde verimliliği sağlamak ve hizmet kalitesini arttırmak amacı ile belediyenin ve belediye personelinin niteliksel ve donanımsal olarak gelişimini sağlamak.</p>	<ul style="list-style-type: none"> • Satın Alınan Araç Sayısı • Satın Alınan İş Makinesi Sayısı • Hizmet İçi Eğitim Sayısı • Kurum Dışı Eğitim Sayısı • Etkinlik ve Seminerlere Katılım Sayısı
<p>6.2 Plan dönemi sonuna kadar vatandaşlarımızın belediye ile ilgili her türlü bilgiye ulaşmalarını sağlamak ve bir teknoloji kenti yaratmak</p>	<ul style="list-style-type: none"> • Kent Bilgi Sistemi'nin Kurulması • e-belediye Uygulamasına Geçilmesi • t-belediye Uygulamasına Geçilmesi • Halk Masasının Kurulması • NVİ (Nüfus Vatandaşlık Sistemi) Uygulamasına Geçilmesi
<p>7.1 Plan dönemi sonuna kadar vatandaşın sağlığını her türlü tehlikeden korumak için koruyucu ve önleyici çalışmalar yapmak ve yapılmasına öncülük etmek</p>	<ul style="list-style-type: none"> • Denetlenen İş Yeri Sayısı • Zabıta Denetim Faaliyetlerinin Etkin Olarak Gerçekleştirilmesi • Yangın Eğitim ve Tatbikat Sayısı • Deprem Tatbikatı Sayısı • Barınak Faaliyetleri

STRATEJİK HEDEF	STRATEJİK GÖSTERGELER
<p>8.1 Plan dönemi sonuna kadar içme ve kullanma suyu, kanalizasyon ve yağmur suyu alt yapısı bulunmayan bölgelere bu hizmetlerin götürülmesi.</p>	<ul style="list-style-type: none"> • İçme Suyu Alt Yapısı Yapılan Alan (km) • Kanalizasyon Yağmur Suyu Alt Yapısı Yapılan Alan (km)
<p>8.2 Plan dönemi sonuna kadar mevcut içme ve kullanma suyu ile kanalizasyon hatlarının ihtiyaç duyulan bölgelerinde gerekli yenileme çalışmalarının yapılması</p>	<ul style="list-style-type: none"> • İçme suyu alt yapısı yenileme miktarı (m) • Kanalizasyon alt yapısı yenileme miktarı (m)
<p>8.3 Plan dönemi sonuna kadar ilçemizin gelecekte ihtiyaç duyacağı yeni su kaynaklarının planlanması ve gerekli kuyu-depo-isale hattı gibi tesislerin yapılması.</p>	<ul style="list-style-type: none"> • Açılan Su Kuyusu Sayısı
<p>8.4 Plan dönemi sonuna kadar ilçemizde abonesiz kaçak su kullanımı ile etkin mücadele edilmesi.</p>	<ul style="list-style-type: none"> • Kaçak su kullanım oranının azalması

C-STRATEJİK HEDEF / BİRİM İLİŞKİSİ TABLOSU

STRATEJİK HEDEF / BİRİM İLİŞKİSİ																			
	Fen İşleri	Temizlik İşleri	Park ve Bahçeler	İşletme ve İştirakler	Veterinerlik İşleri	İmar Şehircilik	Plan ve Proje	Hukuk İşleri	Yazı İşleri	Bilgi İşlem	Mezarlıklar	Mali Hizmetler	Destek Hizmetleri	Kültür Sosyal İşler	Zabıta	Ulaşım Hizmetleri	İtfaiye	Özel Kalem	Hal
HEDEF-1.1 =2014 yılı sonuna kadar yeni bulvar, cadde ve yol açma çalışmaları tamamlanacaktır.	☒						☒									☒			
HEDEF-1.2 = Plan dönemi sonuna kadar mevcut yolların ve kaldırımların bakım ve onarım çalışmaları tamamlanacaktır.	☒																		

	Fen İşleri	Temizlik İşleri	Park ve Bahçeler	İşletme ve İştirakler	Veterinerlik İşleri	İmar Şehircilik	Plan ve Proje	Hukuk İşleri	Yazı İşleri	Bilgi İşlem	Mezarlıklar	Mali Hizmetler	Destek Hizmetleri	Kültür Sosyal İşler	Zabıta	Ulaşım Hizmetleri	İtfaiye	Özel Kalem	Hal
HEDEF-1.3 = Plan dönemi sonuna kadar şehrin trafik akışını rahatlatılabilmek için otopark, otogar, garaj gibi yeni tesislerin yapımı tamamlanacaktır.	☒						☒									☒			
HEDEF -2.1 = Mevcut yeşil alan miktarını % 6 arttırmak.			☒																
HEDEF -2.2 = Plan dönemi sonuna kadar mevcut yeşil alanların korunması ve bakımının yapılması			☒																

	Fen İşleri	Temizlik İşleri	Park ve Bahçeler	İşletme ve İştirakler	Veterinerlik İşleri	İmar Şehircilik	Plan ve Proje	Hukuk İşleri	Yazı İşleri	Bilgi İşlem	Mezarlıklar	Mali Hizmetler	Destek Hizmetleri	Kültür Sosyal İşler	Zabıta	Ulaşım Hizmetleri	İtfaiye	Özel Kalem	Hal
HEDEF -2.3 =Plan dönemi sonuna kadar vatandaşlarımızın sağlıklı bir ortamda yaşamasını sağlamak için çevreyi her türlü kirlilikten arındırmak, temizliğini sağlamak ve ekolojik dengenin bozulmasına yönelik önlemler almak		☒																	
HEDEF -3.1 = Plan dönemi sonuna kadar, kentlilik bilincini geliştirecek her türlü sportif, kültürel etkinlikler ve eğitim organizasyonlarını desteklemek ve düzenlemek														☒					

	Fen İşleri	Temizlik İşleri	Park ve Bahçeler	İşletme ve İştirakler	Veterinerlik İşleri	İmar Şehircilik	Plan ve Proje	Hukuk İşleri	Yazı İşleri	Bilgi İşlem	Mezarlıklar	Mali Hizmetler	Destek Hizmetleri	Kültür Sosyal İşler	Zabıta	Ulaşım Hizmetleri	İtfaiye	Özel Kalem	Hal
HEDEF -4.1 = Plan dönemi sonuna kadar, sosyal güçsüzleri birçok yönden destekleyerek onların temel gereksinimlerini karşılamalarına yardımcı olmak														☒					
HEDEF -5.1 = Plan dönemi sonuna kadar mevcut imar planlarının düzenlenmesi, hukuksal sorunlardan arındırılması, 18. madde uygulamalarının yapılması tamamlanacaktır.							☒												

	Fen İşleri	Temizlik İşleri	Park ve Bahçeler	İşletme ve İştirakler	Veterinerlik İşleri	İmar Şehircilik	Plan ve Proje	Hukuk İşleri	Yazı İşleri	Bilgi İşlem	Mezarlıklar	Mali Hizmetler	Destek Hizmetleri	Kültür Sosyal İşler	Zabita	Ulaşım Hizmetleri	İtfaiye	Özel Kalem	Hal
HEDEF -5.2 =2014 yılı sonuna kadar kentin doğal afet risk analizlerinin yapılarak haritalandırılması ve acil eylem planlarının hazırlanması						☒	☒									☒	☒		
HEDEF -5.3 = Kentsel dönüşüm projeleriyle şehrin ihtiyacı olan planlı yapılaşmayı sağlamak						☒	☒												
HEDEF -5.4 =2014 yılı sonuna kadar çağdaş bir kent yaratmak adına kentin görünümünü güzelleştirmek						☒													

	Fen İşleri	Temizlik İşleri	Park ve Bahçeler	İşletme ve İştirakler	Veterinerlik İşleri	İmar Şehircilik	Plan ve Proje	Hukuk İşleri	Yazı İşleri	Bilgi İşlem	Mezarlıklar	Mali Hizmetler	Destek Hizmetleri	Kültür Sosyal İşler	Zabıta	Ulaşım Hizmetleri	İtfaiye	Özel Kalem	Hal
HEDEF -6.1 = Plan dönemi sonuna kadar hizmetlerde verimliliği sağlamak ve hizmet kalitesini arttırmak amacı ile belediyenin ve belediye personelinin niteliksel ve donanımsal olarak gelişimini sağlamak	☒	☒	☒	☒	☒	☒	☒	☒	☒	☒	☒	☒	☒	☒	☒	☒	☒	☒	☒
HEDEF -6.2 = Plan dönemi sonuna kadar vatandaşlarımızın belediye ile ilgili her türlü bilgiye ulaşmalarını sağlamak ve bir teknoloji kenti yaratmak										☒									

	Fen İşleri	Temizlik İşleri	Park ve Bahçeler	İşletme ve İştirakler	Veterinerlik İşleri	İmar Şehircilik	Plan ve Proje	Hukuk İşleri	Yazı İşleri	Bilgi İşlem	Mezarlıklar	Mali Hizmetler	Destek Hizmetleri	Kültür Sosyal İşler	Zabıta	Ulaşım Hizmetleri	İtfaiye	Özel Kalem	Hal
HEDEF -7.1 = Plan dönemi sonuna kadar vatandaşın sağlığını her türlü tehlikeden korumak için koruyucu ve önleyici çalışmalar yapmak ve yapılmasına öncülük etmek					☒										☒		☒		
HEDEF -8.1 = Plan dönemi sonuna kadar içme ve kullanma suyu, kanalizasyon ve yağmur suyu alt yapısı bulunmayan bölgelere bu hizmetlerin götürülmesi				☒															

	Fen İşleri	Temizlik İşleri	Park ve Bahçeler	İşletme ve İştirakler	Veterinerlik İşleri	İmar Şehircilik	Plan ve Proje	Hukuk İşleri	Yazı İşleri	Bilgi İşlem	Mezarlıklar	Mali Hizmetler	Destek Hizmetleri	Kültür Sosyal İşler	Zabıta	Ulaşım Hizmetleri	İtfaiye	Özel Kalem	Hal
HEDEF -8.2 = Plan dönemi sonuna kadar mevcut içme ve kullanma suyu ile kanalizasyon hatlarının ihtiyaç duyulan bölgelerinde gerekli yenileme çalışmalarının yapılması				■															
HEDEF -8.3 = Plan dönemi sonuna kadar ilçemizin gelecekte ihtiyaç duyacağı yeni su kaynaklarının planlanması ve gerekli kuyu-depo-isale hattı gibi tesislerin yapılması				■															

	Fen İşleri	Temizlik İşleri	Park ve Bahçeler	İşletme ve İştirakler	Veterinerlik İşleri	İmar Şehircilik	Plan ve Proje	Hukuk İşleri	Yazı İşleri	Bilgi İşlem	Mezarlıklar	Mali Hizmetler	Destek Hizmetleri	Kültür Sosyal İşler	Zabıta	Ulaşım Hizmetleri	İtfaiye	Özel Kalem	Hal
HEDEF -8.4 = Plan dönemi sonuna kadar ilçemizde abonesiz kaçak su kullanımı ile etkin mücadele edilmesi				■															

D-2010 -2014 DÖNEMİ MALİYET TAHMİNİ TABLOSU

NO	AMAÇ / HEDEF ADI	2010	2011	2012	2013	2014	TOPLAM
AMAÇ-1	İlçemizde gereksinim duyulan rahat, sağlıklı ve güvenli bir ulaşım ağını tesis etmek	10.300.000	11.100.000	16.150.000	17.500.000	13.800.000	68.850.000
Hedef-1	2014 yılı sonuna kadar yeni bulvar, cadde ve yol açma çalışmaları tamamlanacaktır.	3.540.000	5.250.000	4.650.000	5.850.000	5.500.000	24.790.000
Hedef-2	Plan dönemi sonuna kadar mevcut yolların ve kaldırımların bakım ve onarım çalışmaları tamamlanacaktır.	6.700.000	5.850.000	6.000.000	6.650.000	7.300.000	32.500.000
Hedef-3	Plan dönemi sonuna kadar şehrin trafik akışını rahatlatılmak için otopark, otopark, garaj gibi yeni tesislerin yapımı tamamlanacaktır.	60.000	-	5.500.000	5.000.000	1.000.000	11.560.000
AMAÇ-2	Çevreye duyarlı daha yeşil ve temiz Çorlu yaratmak.	18.045.200	20.160.000	22.200.000	24.300.000	26.400.000	111.105.200

NO	AMAÇ / HEDEF ADI	2010	2011	2012	2013	2014	TOPLAM
Hedef-1	Mevcut yeşil alan miktarını % 6 arttırmak.	2.500.000	3.000.000	3.500.000	4.000.000	4.500.000	17.500.000
Hedef-2	Plan dönemi sonuna kadar mevcut yeşil alanların korunması ve bakımının yapılması	5.100.000	5.650.000	6.200.000	6.750.000	7.300.000	31.000.000
Hedef-3	Plan dönemi sonuna kadar vatandaşlarımızın sağlıklı bir ortamda yaşamasını sağlamak için çevreyi her türlü kirlilikten arındırmak, temizliğini sağlamak ve ekolojik dengenin bozulmasına yönelik önlemler almak	10.445.200	11.510.000	12.500.000	13.550.000	14.600.000	62.605.200
AMAÇ-3	Sosyal Belediyecilik kapsamında kentin kültür, sanat ve spor alanında gelişimini arttırmak	1.114.800	2.666.250	2.284.500	2.902.750	2.022.000	10.990.300

NO	AMAÇ / HEDEF ADI	2010	2011	2012	2013	2014	TOPLAM
Hedef-1	Plan dönemi sonuna kadar, kentlilik bilincini geliştirecek her türlü sportif, kültürel etkinlikler ve eğitim organizasyonlarını desteklemek ve düzenlemek	1.054.800	1.166.250	1.284.500	1.402.750	1.522.000	6.430.300
Hedef-2	Plan dönemi sonuna kadar Çorlu'da yaşayan vatandaşlarımızın, her türlü sosyal ve kültürel ihtiyacını karşılayabileceği sosyal, kültürel ve spor tesisleri oluşturmak ve kullanılır halde tutmak	60.000	1.500.000	1.000.000	1.500.000	500.000	4.560.000
AMAÇ-4	Sosyal Belediyecilik kapsamında sosyal hizmet ve yardımların adil, etkili ve verimli arzını sağlamak	2.522.120	4.555.000	4.800.000	3.565.000	3.930.000	19.372.120

NO	AMAÇ / HEDEF ADI	2010	2011	2012	2013	2014	TOPLAM
Hedef-1	Plan dönemi sonuna kadar, sosyal güçsüzleri birçok yönden destekleyerek onların temel gereksinimlerini karşılamalarına yardımcı olmak	2.481.120	4.505.000	4.740.000	3.495.000	3.850.000	19.071.120
Hedef-2	Plan dönemi sonuna kadar mesleki eğitim ve meslek edindirme amacıyla kurslar düzenlemek, hemşerilerimizin iş bulmalarına ve ekonomiye katkıda bulunmalarını sağlamak	41.000	50.000	60.000	70.000	80.000	301.000
AMAÇ-5	Çarpık kentleşmeyi önlemek, planlı çağdaş bir kent yaratmak	1.170.000	750.000	810.000	820.000	880.000	4.430.000
Hedef-1	Plan dönemi sonuna kadar mevcut imar planlarının düzenlenmesi, hukuksal sorunlardan arındırılması, 18. madde uygulamalarının yapılması	1.120.000	650.000	700.000	750.000	800.000	4.020.000

NO	AMAÇ / HEDEF ADI	2010	2011	2012	2013	2014	TOPLAM
Hedef-2	2014 yılı sonuna kadar kentin doğal afet risk analizlerinin yapılarak haritalandırılması ve acil eylem planlarının hazırlanması	50.000	50.000	50.000	-	-	150.000
Hedef-3	Kentsel dönüşüm projeleriyle şehrin ihtiyacı olan planlı yapılaşmayı sağlamak	-	-	-	-	-	-
Hedef-4	2014 yılı sonuna kadar çağdaş bir kent yaratmak adına kentin görünümünü güzelleştirmek	0	50.000	60.000	70.000	80.000	260.000
AMAÇ-6	Yönetimde kalite anlayışını benimsemek ortak kültürü paylaşan istikrarlı yapıya sahip dinamik ve kurumsal bir organizasyon yapısını etkin kılmak	4.830.260	3.655.000	1.845.000	2.655.000	2.615.000	15.600.260

NO	AMAÇ / HEDEF ADI	2010	2011	2012	2013	2014	TOPLAM
Hedef-1	Plan dönemi sonuna kadar hizmetlerde verimliliği sağlamak ve hizmet kalitesini arttırmak amacı ile belediyenin ve belediye personelinin niteliksel ve donanımsal olarak gelişimini sağlamak.	3.180.260	2.805.000	1.845.000	2.655.000	2.615.000	13.100.260
Hedef-2	Plan dönemi sonuna kadar vatandaşlarımızın belediye ile ilgili her türlü bilgiye ulaşmalarını sağlamak ve bir teknoloji kenti yaratmak	1.650.000	850.000	-	-	-	2.500.000
AMAÇ-7	Belediyemiz sorumluluk alanlarında emin, güvenli ve huzurlu bir kent ortamı sağlamak	219.000	235.000	255.000	270.000	285.000	1.264.000
Hedef-1	Plan dönemi sonuna kadar vatandaşın sağlığını her türlü tehlikeden korumak için koruyucu ve önleyici çalışmalar yapmak ve yapılmasına öncülük etmek	219.000	235.000	255.000	270.000	285.000	1.264.000

NO	AMAÇ / HEDEF ADI	2010	2011	2012	2013	2014	TOPLAM
AMAÇ-8	Su kanalizasyon ve yağmur suyu alt yapı sorunları çözülmüş, vatandaşlarına sağlıklı ve yeterli miktarda içme ve kullanma suyu teminini gerçekleştirmiş çağdaş bir Çorlu yaratmak	7.600.000	4.600.000	5.800.000	6.950.000	8.100.000	33.050.000
Hedef-1	Plan dönemi sonuna kadar içme kullanma suyu, kanalizasyon ve yağmur suyu alt yapısı bulunmayan bölgelere bu hizmetlerin götürülmesi	6.500.000	4.000.000	5.000.000	6.000.000	7.000.000	28.500.000
Hedef-2	Plan dönemi sonuna kadar mevcut içme ve kullanma suyu ile kanalizasyon hatlarının ihtiyaç duyulan bölgelerinde gerekli yenileme işlemlerinin yapılması	500.000	100.000	200.000	250.000	300.000	1.350.000

NO	AMAÇ / HEDEF ADI	2010	2011	2012	2013	2014	TOPLAM
Hedef-3	Plan dönemi sonuna kadar ilçemizin gelecekte ihtiyaç duyacağı yeni su kaynaklarının oluşturulması ve gerekli kuyu depo isale hattı gibi tesislerin yapılması	200.000	50.000	100.000	150.000	200.000	700.000
Hedef-4	Plan dönemi sonuna kadar ilçemizde abonesiz kaçak su kullanımı ile etkin mücadele edilecek	400.000	450.000	500.000	550.000	600.000	2.500.000
STRATEJİK AMAÇLAR İÇİN KULLANILACAK ÖDENEK TOPLAMI		45.801.380	47.721.250	54.144.500	58.962.750	58.032.000	264.661.880

BÖLÜM IV

1-İZLEME VE DEĞERLENDİRME

A. İZLEME VE DEĞERLENDİRME

İzleme ve değerlendirme faaliyetleri, stratejik planla belirlenen amaçlara ne ölçüde ulaşıldığının sistematik olarak izlenmesi, değerlendirilmesi ile performans kriterleri kapsamında sonuçların ölçülmesi ve elde edilen bulguların düzenli bir şekilde raporlanması faaliyetlerini içermektedir. Ayrıca, bu faaliyetler, geri bildirim yoluyla uygulamada sürekli olarak iyileştirmeyi olanaklı kılmakta; saydamlık ve hesap verebilirlik de sağlanmış olmaktadır.

Stratejik Plan düzeyinde izleme ve değerlendirme faaliyetleri, ilgili birimler tarafından performans göstergelerine dayalı olarak yürütülecek olup, performans göstergelerinin ölçümü ve değerlendirilmesiyle, hem faaliyetlerin hazırlanan uygulama planları ve bütçelerle uyumu hem de elde edilen sonuçların Stratejik Planda önceden belirlenen hedef ve amaçlarla ne derece örtüştüğü belirlenebilecektir.

İzleme ve değerlendirme işlevinin yerine getirilmesi açısından oluşturulacak İzleme Değerlendirme Ekibi tarafından, stratejik plan çerçevesinde hedeflere ulaşmak için gerçekleştirilmesi gereken faaliyet ve projeler ile uygulama planlarının yürütülmesine yönelik düzenli olarak hazırlanıp Başkanlık makamına iletilen *Değerlendirme Raporları*, Üst Yönetim tarafından hazırlanması zorunlu bulunan *Faaliyet Raporlarının* temelini oluşturması açısından önemli bir işlevi yerine getirecektir. Üst Yönetime periyodik olarak iletilen bu Değerlendirme raporları sayesinde, hem üst yönetimin düzenli olarak genel gidişat hakkında bilgi sahibi olması sağlanırken hem de ihtiyaç duyulan kararların alınması ve politika değişikliklerinin gerçekleştirilmesi imkânı kolaylaşacaktır.

İzleme değerlendirme çalışmalarıyla, yönetsel bilgilerin derlenmesi ve stratejik plan uygulamasının raporlanması anlamındaki izleme faaliyetinin yürütülmesi ile alınan sonuçların, daha önce ortaya konulan misyon, vizyon, ilkeler, amaçlar ve hedeflerle ne ölçüde uyumlu olduğunun, kısaca kurumsal performansın

değerlendirilmesi ve buradan elde edilecek sonuçlarla planın gözden geçirilmesini ifade eden değerlendirme süreci oluşturularak, “başarımızı nasıl takip eder ve değerlendiririz” sorusu cevabını bulabilecektir.

B. TANIMLAR

Stratejik plan: Kamu idarelerince; kalkınma planları, programlar, ilgili mevzuat ve benimsedikleri temel ilkeler çerçevesinde geleceğe ilişkin misyon ve vizyonlarını oluşturmak, stratejik amaçlar ve ölçülebilir hedefler saptamak, performanslarını önceden belirlenmiş olan göstergeler doğrultusunda ölçmek ve bu sürecin izleme ve değerlendirmesini yapmak amacıyla katılımcı yöntemlerle hazırlanan plandır.

Performans göstergeleri: Kamu idarelerince stratejik amaç ve hedefler ile performans hedeflerine ulaşmak amacıyla yürütülen faaliyetlerin sonuçlarını ölçmek, izlemek ve değerlendirmek için kullanılan araçlardır.

Performans denetimi: Kamu idarelerinin hesap verme sorumluluğu kapsamında faaliyet, çıktı ve sonuçlarının, performans hedef ve gerçekleştirmelerinin, performans bilgi, izleme ve kontrol sistemlerinin incelenip değerlendirilmesi suretiyle kaynak kullanımının etkinliğinin, tutumluluğunun ve verimliliğinin objektif ve sistematik olarak denetlenmesidir.

C. OLUŞTURULACAK İZLEME DEĞERLENDİRME EKİBİNİN ÇALIŞMA YÖNTEM VE İÇERİĞİ

İzleme birimi çalışma yöntem ve içeriği, kendi faaliyetleri, diğer birimlerin faaliyet raporlarının izleme ve değerlendirilmesi ile üst yönetim faaliyet raporunun oluşturulmasına yönelik ön çalışmalarından oluşacaktır.

İzleme Değerlendirme Biriminin Kendi Bünyesinde ve Birimler Bazında Değerlendirme İzleme ve Değerlendirme Çalışmaları Yapılması

Stratejik planın yürütülmesi ve bütçenin planlanan şekilde performans esaslarıyla kıyaslanması kapsamında periyodik değerlendirme faaliyetlerinin hazırlanmasını içerecektir. Belediyenin belirlenmiş bulunan hedeflerine yönelik faaliyetlerinin uygulama planları ve performans göstergeleri çerçevesinde izlenmesi, düzenli olarak veri toplanması ve periyodik olarak raporlamaya hazırlık yapılması amacıyla çalışmalar yürütecektir.

Performans esaslı bütçeleme sürecinde kurumun büyüklük ve yapısına göre, kurumsal düzeyde ve harcama birimleri düzeyinde ve/veya kurumun her faaliyet, süreç, birim, bölümü için ayrı bir planlama, performans ölçümü ve değerlendirmesi yapılabilecektir. Her bir harcama birimi için performans programı ve faaliyet raporu hazırlanacaktır.

Belediye Faaliyet Raporunun Oluşturulmasına Yönelik Çalışmalar Yapılması

Üst Yönetimin yasa gereğince belirtilen zaman dilimlerinde ve İçişleri Bakanlığı, Belediye Meclisi, Sayıştay ve Kamuoyuna yönelik hazırlayacağı **İdare Faaliyet Raporu**'nun hazırlanmasına yönelik ön çalışmaları niteliğinde bulunan ilgili faaliyetlerin yürütülmesini içerecektir.

D. İZLEME DEĞERLENDİRME SÜRECİ

İzleme değerlendirme çalışmalarında kısaca;

Faaliyet ve kaynak tablolarının birimler bazında listelenmesi ve Başkanlık talimatı ile ilgili başkan yardımcısı ve görevlilere iş emri olarak iletilmesi,

Bütün birimler tarafından, kendi faaliyetleri temelinde ve ilgili dönemleri esas alarak, harcama bilgilerini ve aşamalarını içerecek şekilde kısa raporlamalar yapılması,

İzleme değerlendirme biriminin, diğer birimlerin oluşturduğu bu detay raporları toplaması ve başkanlık makamına bütüncül bir şekilde raporlaması, tarzında bir iş akışı izlenebilecektir. İzleme değerlendirme biriminin faaliyetlerinin yürütülmesinde aşağıdaki döngü takip edilebilecektir.

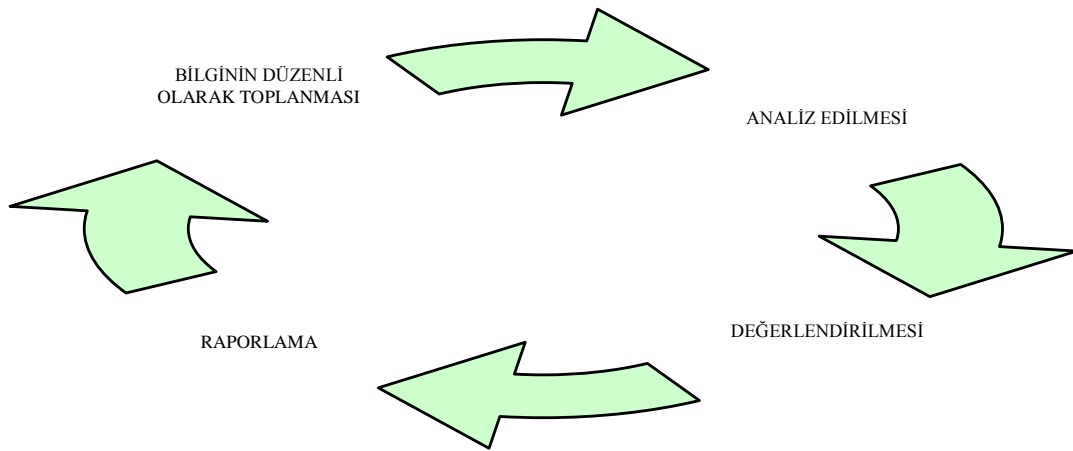

2-STRATEJİK PLANLAMA ÇALIŞMA GRUBU

Çorlu Belediyesi'nin 2010-2014 yıllarını kapsayan stratejik planının hazırlanabilmesi amacıyla belediye üst yönetimince bir çalışma grubu oluşturulmuştur. Çalışma ekibine, öncelikle stratejik planlama ve performans programı ile ilgili eğitim düzenlenmiş ve ardından plan çalışmaları başlamıştır. Çalışma grubu Çorlu Belediyesi stratejik plan çalışmalarının birim bazında etkin olarak yürütülmesini sağlamak ve birimler arasında güçlü etkileşim ve işbirliğini gerçekleştirmek için belirli periyotlarda düzenli olarak toplanmıştır. Bu kapsamda öncelikle durum analizi yapılmış ve belediyenin içinde bulunduğu şartlar, iç ve dış çevre analizleri kapsamında incelenmiştir.

Bir sonra ki aşamada, Belediyenin Stratejik Amaç ve Hedeflerini belirlemek amacıyla Belediye Başkanı ve Başkan Yardımcılarının katıldığı toplantıların yanında her bir Başkan Yardımcısı ve birim müdürlerince de çalışmalar yapılarak, Stratejik Amaçlar ve Hedefler belirlenmiştir. Bu çalışmada her bir Stratejik Amaç dikkate alınarak Belediyenin güçlü zayıf yanları ile çevredeki fırsat ve tehditler arasındaki uyum araştırılmış ve Stratejik hedefler belirlenmiş ve stratejik amaçlar son halini almıştır.

Hedeflerin gerçekleştirilmesi için gerekli faaliyetler ve bu faaliyetlerin hangi dönemde yapılabileceğine yönelik birim müdürleri ile görüşmeler yapılmıştır. Her bir birim müdürü tarafından kendisi ile ilgili onaylanmış hedeflere ulaşabilmek için yapılması gereken faaliyetler belirtilerek yıllık performans hedefleri oluşturulmuş ve 2010 Mali Yılı Performans Programı'na yansıtılmıştır. Bunlar belirlenirken kaynaklar da dikkate alınmış ve faaliyetlerin gerçekleştirilmesi ile ilgili ihtiyaç duyulan kaynak ve bu kaynakların karşılıkları belirlenmiştir.

Her bir hedef için stratejik göstergelerde belirlenerek hedeflere son şekli verilmiştir.

Yapılmış olan çalışmaların tamamı incelenerek ve toplanmış olan veriler analiz edilerek rapor haline getirilmiş ve çalışma tamamlanmıştır.

Belediye üst yönetimince belirlenen Stratejik Plan Çalışma Grubu Listesi aşağıda yer almaktadır.

Ünal BAYSAN	Belediye Başkanı	
Ahmet SARIKURT	Belediye Başkan Yardımcısı	Proje Koordinatörü
Serhad ÇATALKAYA	Belediye Başkan Yardımcısı	
Oktay ÇOLPAN	Belediye Başkan Yardımcısı	
Serpil HARAÇ	Strateji Geliştirme Birimi	Koordinatör Birim
Faruk YÜCEL	İtfaiye Müdürü	
Nedim TESTERECİ	Veteriner İşleri Müdür Vekili	
Kamuran TEZCAN	Mali Hizmetler Müdürü	
Yasemin ŞAHİN	İmar ve Şehircilik Müdür Vekili	
Selim ÖZKAN	Destek Hizmetleri Müdür Vekili	
Muammer ÖZER	Fen İşleri Müdür Vekili	
Saniye GEÇ	Bilgi İşlem Müdür Vekili	
Ünal NİŞANCI	Temizlik İşleri Müdür Vekili	
Birol UÇAR	Zabıta Müdür Vekili	
Ali GEYİK	İşletme ve İştirakler Müdür Vekili	
Erkan TOSUN	Park ve Bahçeler Müdürü	
Vildan PERÇİNOĞLU	Mezarlıklar Müdür Vekili	
Hasan GÜNGÖR	Ulaşım Hizmetleri Müdürü	
İsmail GÜNEŞKAYA	Kültür ve Sosyal İşler Müdür Vekili	
Fevziye GÜRSOY	Yazı İşleri Müdür Vekili	
Tolga TUNALI	Hukuk İşleri Müdürlüğü	
Müge DAKNILI	Plan ve Proje Müdürlüğü	
Ceyda ÖZCAN ÇAĞLAR	İmar ve Şehircilik Müdürlüğü	
Gülseren DARIKUŞU	İmar ve Şehircilik Müdürlüğü	
Hakan BOZBULUT	Fen İşleri Müdürlüğü	
İsmail Yaşar DEMİR	Fen İşleri Müdürlüğü	
Volkan ÇETİNER	Bilgi İşlem Müdürlüğü	
İlker AKIN	İşletme ve İştirakler Müdürlüğü	